

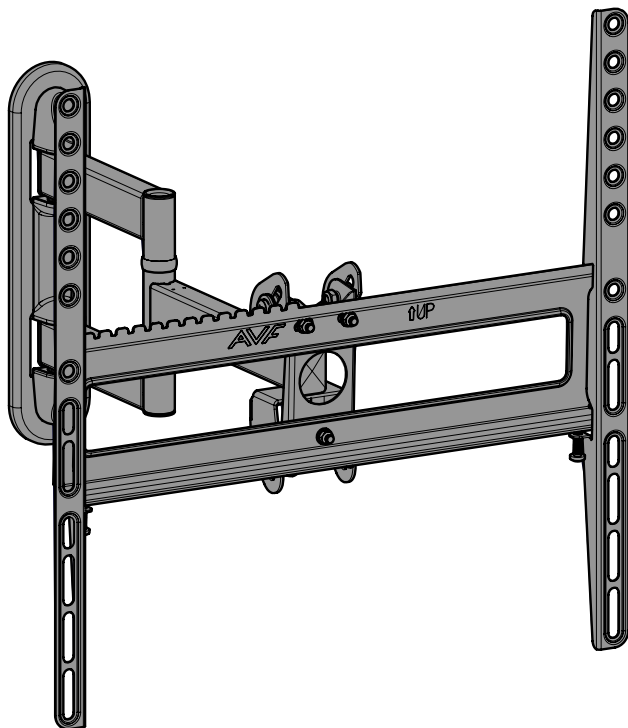

**Please read these instructions thoroughly before installation**  
**Veillez lire ces instructions attentivement avant l'installation**  
**Por favor, lea estas instrucciones con atención antes de la instalación**



**30kg**  
**66lb**

If you have any questions or need spare parts don't worry, we're happy to help.  
*Si vous avez des questions ou si vous avez besoin de pièces de rechange, ne vous inquiétez pas, nous serons heureux de vous aider.*  
Si tiene alguna pregunta o necesita piezas de repuesto, no se preocupe. Nos encantaría ayudarle.

**Customer Helpline**  
**Ligne d'assistance à la clientèle**  
**Teléfono de atención al cliente**

1-800 667 0808  
(USA)

+44 (0) 333 320 0463  
(UK)

**Online Support**  
**Soutien en ligne**  
**Servicio técnico en línea**

[www.avfgroup.com/support](http://www.avfgroup.com/support)

Retain all packaging in case the product needs to be returned.

Contents may vary from photography / illustrations.

You will not need all these parts, so expect there to be some left over depending upon the specification of your TV.

This product is intended for indoor use only. Use of this product outdoors could lead to failure and personal injury.

It is the responsibility of the installer to ensure that the mounting wall is of a suitable standard and void of any services (eg gas, electricity, water etc).

AVF accept no responsibility for any damage or loss caused by installing this product in a substandard wall.

*Conservez tous les emballages au cas où vous deviez retourner le support en boutique.*

*Il est possible que le contenu diffère de la photographie ou de l'illustration.*

*Vous n'aurez pas besoin de tous les éléments. Certains ne seront donc pas utilisés en fonction des spécificités de votre téléviseur.*

*Ce produit est destiné à une utilisation en intérieur uniquement. Utiliser ce produit en extérieur présente des risques de pannes et de blessures.*

*Il incombe à l'installateur de veiller à ce que le support soit conforme aux normes applicables et tienne compte de tout élément technique en présence (par exemple, gaz, électricité, eau, etc.).*

*AVF décline toute responsabilité en cas de dommages ou de pertes causés par l'installation du produit sur un support non conforme.*

Conserve todos los envasados en caso de que el soporte tenga que ser devuelto.

El contenido puede variar de la fotografía/ilustración.

No necesitará todas estas partes, espere que sobren algunas según las especificaciones de su TV. Este producto está diseñado para el uso en el interior solamente. El uso de este producto en el exterior podría llevar al fracaso y lesiones personales.

Es la responsabilidad del instalador de asegurarse de que la pared de montaje es de un nivel adecuado y carece de todo los servicios (gas, electricidad, agua, etc.).

AVF no acepta ninguna responsabilidad por cualquier daño o pérdida causada por la instalación de este producto en una pared inadecuada.

AVF no acepta ninguna responsabilidad por cualquier daño o pérdida causada por la instalación de este producto en una pared inadecuada.

## You will need / Vous aurez besoin de / Necesitará

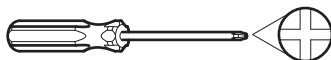
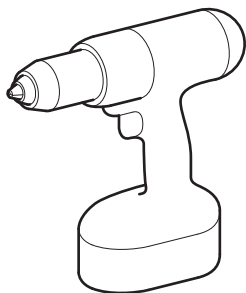
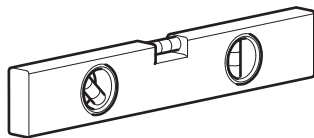
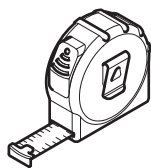

Ø3mm (1/8") Wood



Ø10mm (25/64") Masonry

Parts Included  
*Pièces incluses*  
*Piezas incluidas*

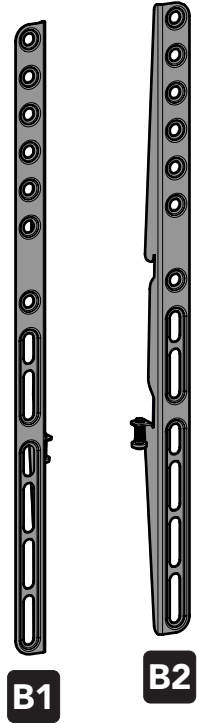
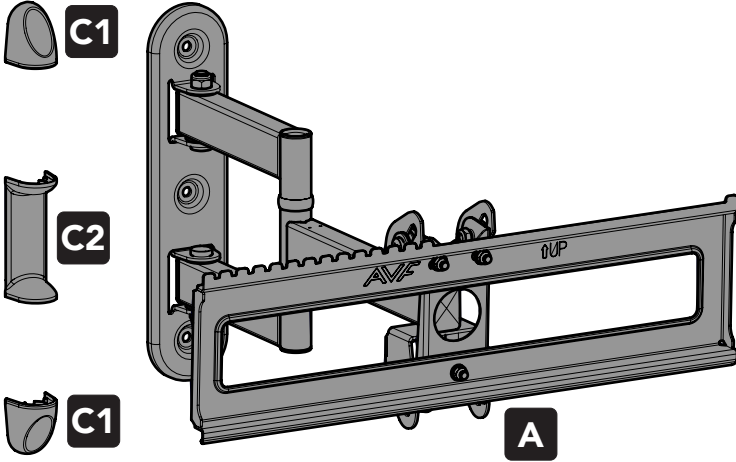

Fixings Included:  
*Fixations incluses:*  
*Fijaciones incluidas:*

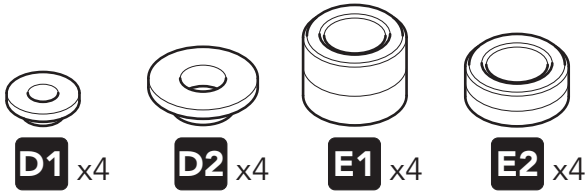

**D1** x4    **D2** x4    **E1** x4    **E2** x4

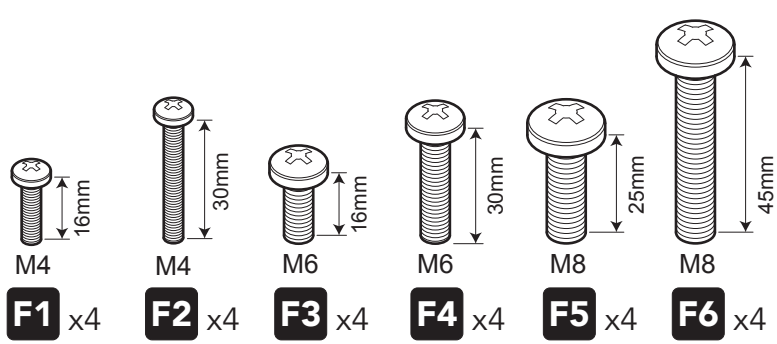

**F1** x4    **F2** x4    **F3** x4    **F4** x4    **F5** x4    **F6** x4

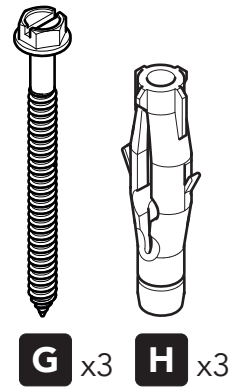

**G** x3    **H** x3

1

Measure your VESA fixings and select TV Screws  
*Mesurez vos fixations VESA et sélectionnez les vis du téléviseur*  
*Mida sus fijaciones VESA y seleccione los tornillos de la TV*

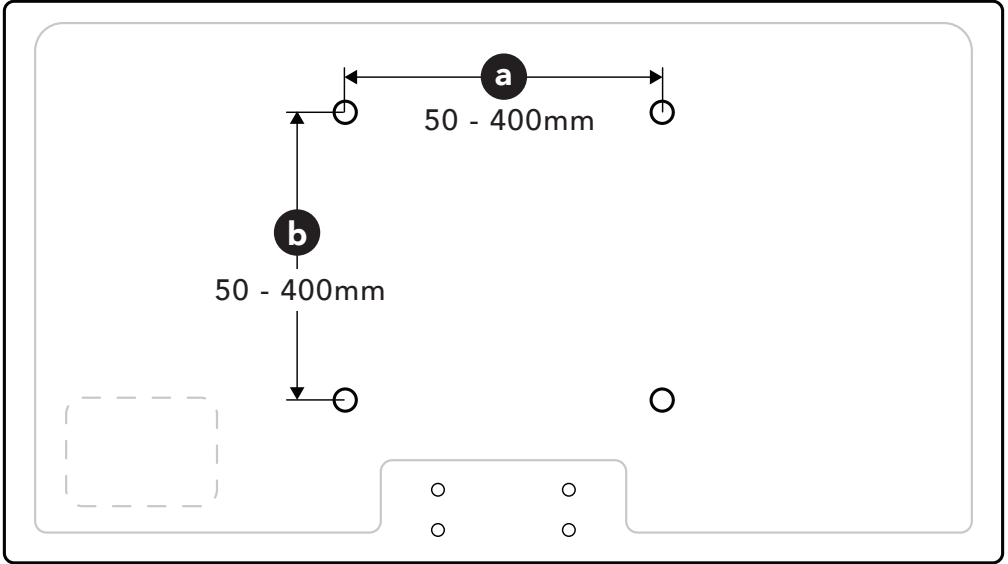

400 x 400mm (MAX).

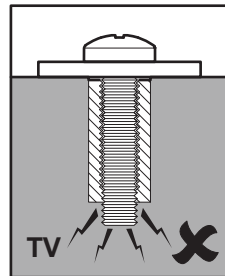
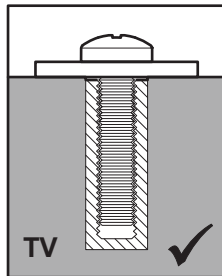
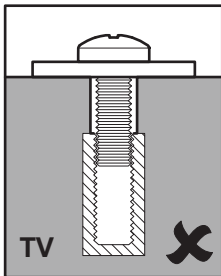
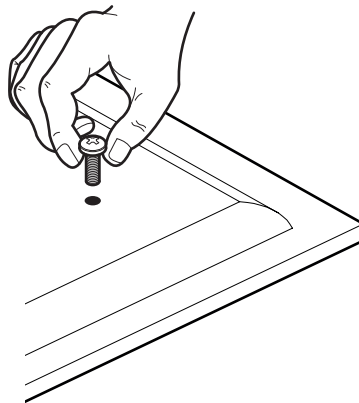

**2**

**Fitting the TV Brackets**  
**Montage des supports TV**  
**Fije los Brazos del Soportes a su TV**

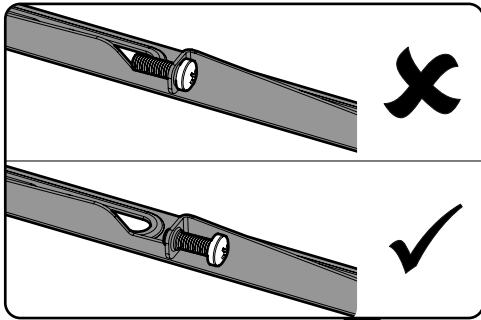

Use the screw that fits the holes on the back of your TV.

*Utilisez la vis qui correspond aux trous situés à l'arrière de votre téléviseur.*  
 Utilice el tornillo que encaja en los orificios de la parte trasera de su televisor.

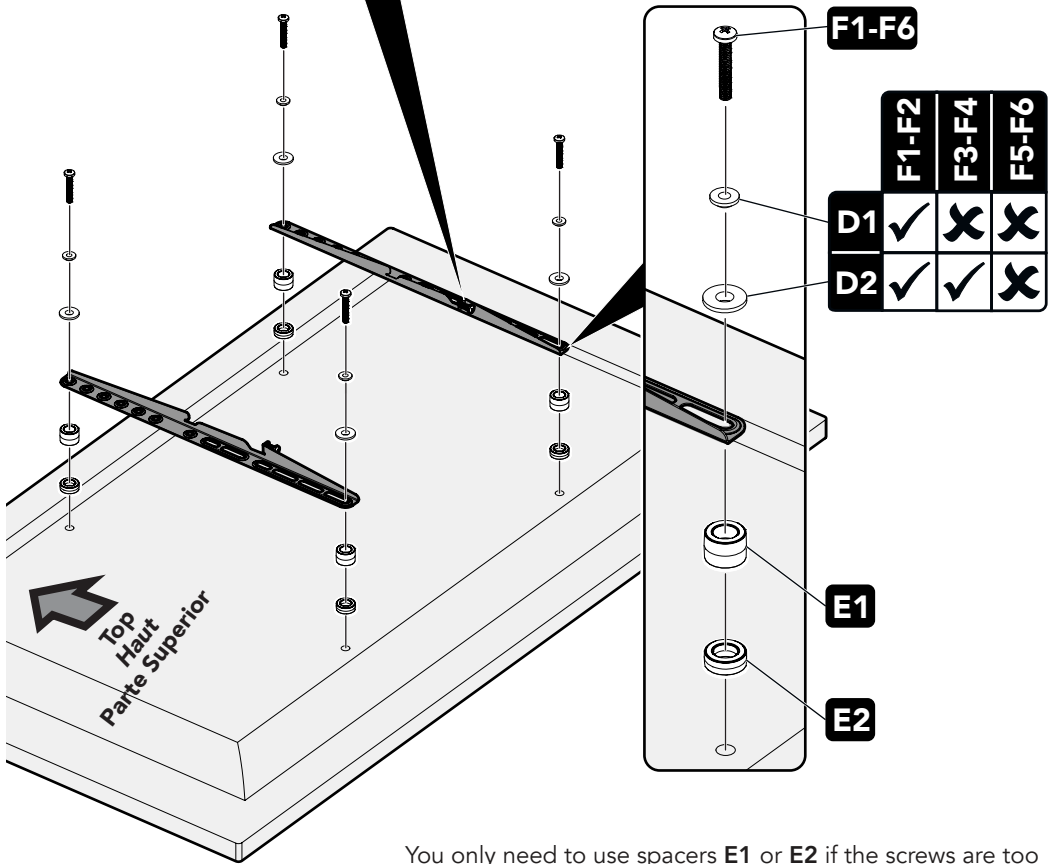

You only need to use spacers **E1** or **E2** if the screws are too long or the back of your TV is not flat.  
*Vous ne devez utiliser les entretoises **E1** ou **E2** que si les vis sont trop longues ou si l'arrière de votre téléviseur n'est pas plat.*  
 Solo necesita usar los espaciadores **E1** o **E2** si los tornillos son demasiado largos o si la parte posterior de su televisor no es plana.

**3a**

**Solid Wall**  
**Murs pleins**  
**Pared sólida**

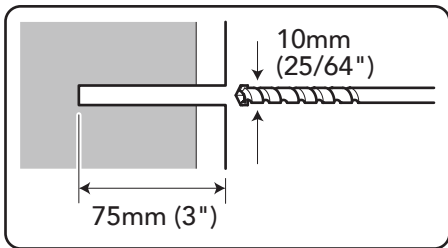
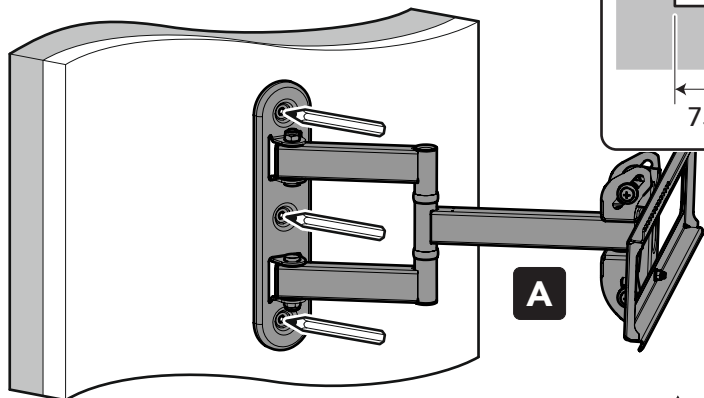

Remove Dust from Hole.  
*Éliminez toute trace de  
poussière du mur.*  
Elimine el polvo del agujero.

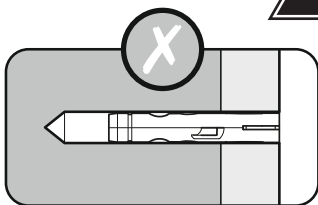
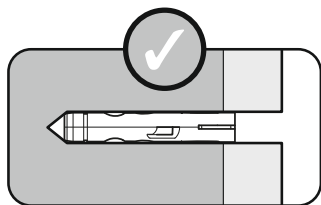

Lubricate screw thread with soap.  
*Lubrifiez le pas de vis avec du savon.*  
Lubrique la rosca del tornillo con jabón.

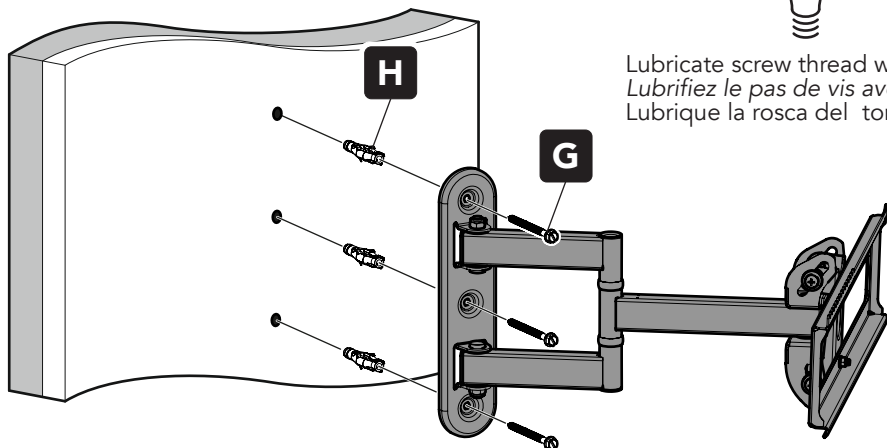

DO NOT overtighten screws.  
Tighten screws by hand only.  
*NE serrez PAS trop les vis.*  
*Serrez les vis à la main uniquement.*  
NO sobre apriete los tornillos.  
Apriete los tornillos sólo a mano.

**3b**

**Wood Stud Wall**  
**Mur à montants en bois**  
**Pared con tacos de madera**

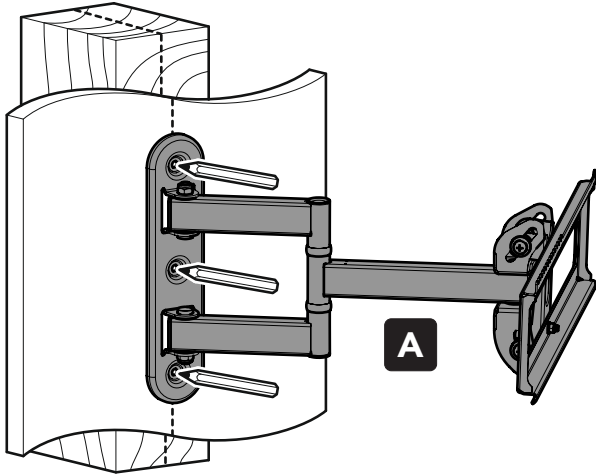

Ensure drill holes are in the centre of the wood studs.  
*Assurez-vous que les trous de forage sont au centre des montants en bois.*  
Asegúrese de que los orificios de perforación estén en el centro de los montantes de madera.

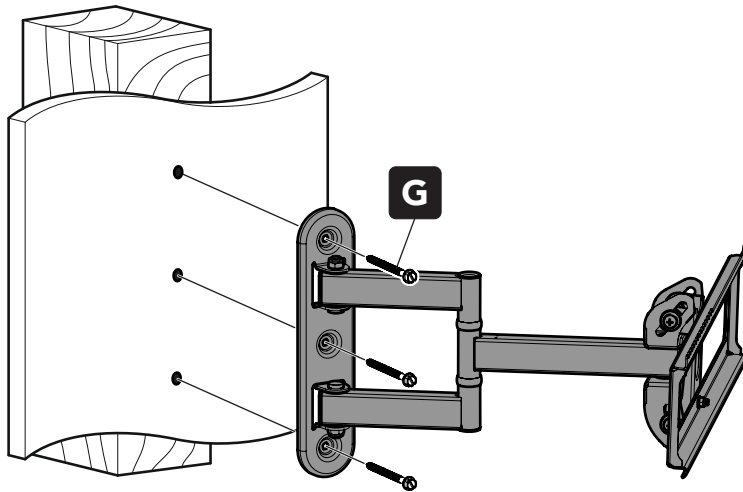

DO NOT overtighten screws.  
Tighten screws by hand only.  
*NE serrez PAS trop les vis.*  
*Serrez les vis à la main uniquement*  
NO sobre apriete los tornillos.  
Apriete los tornillos sólo a mano.

4

Fitting the Wall Bracket Covers  
*Ajuster les caches pour support mural*  
Fijando Las Cubiertas Del Soporte De Pared

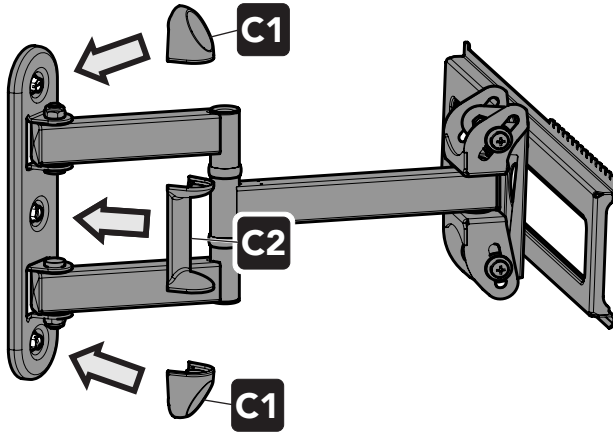

5

Hanging the TV  
*Accrochage du téléviseur*  
Colgar la TV

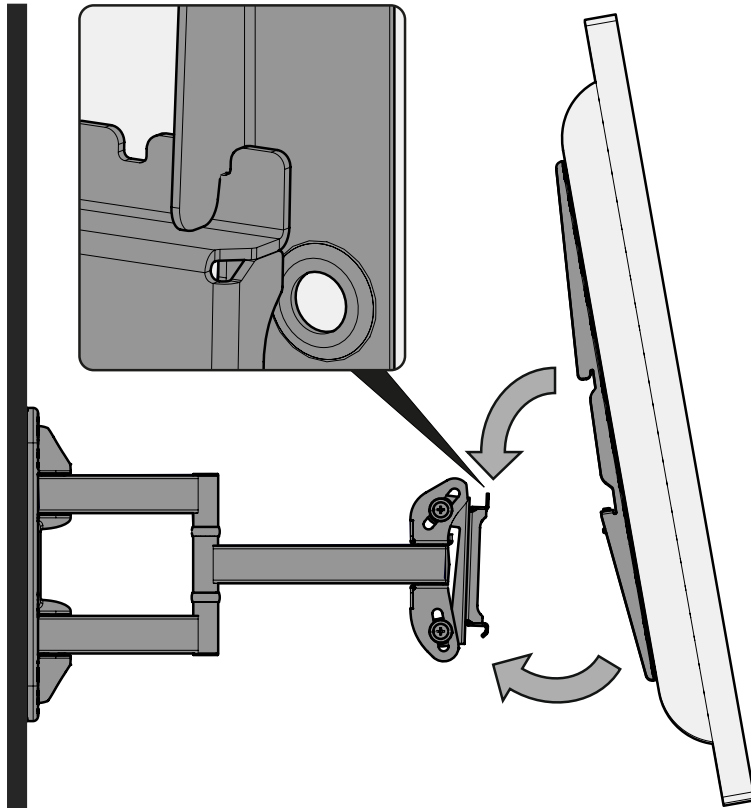



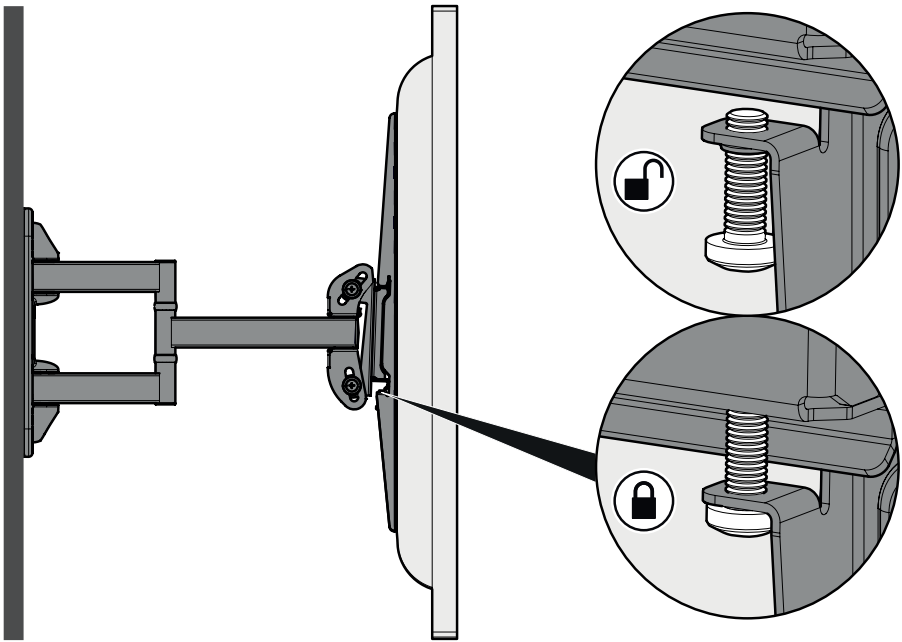

**6** Tilt Adjustment  
*Ajustement de l'inclinaison*  
Ajuste de la inclinación

Adjust screws to achieve perfect tilt resistance if required.  
*Ajustez les vis pour obtenir une parfaite résistance à l'inclinaison si nécessaire.*  
Ajuste los tornillos para lograr una resistencia perfecta a la inclinación si es necesario.

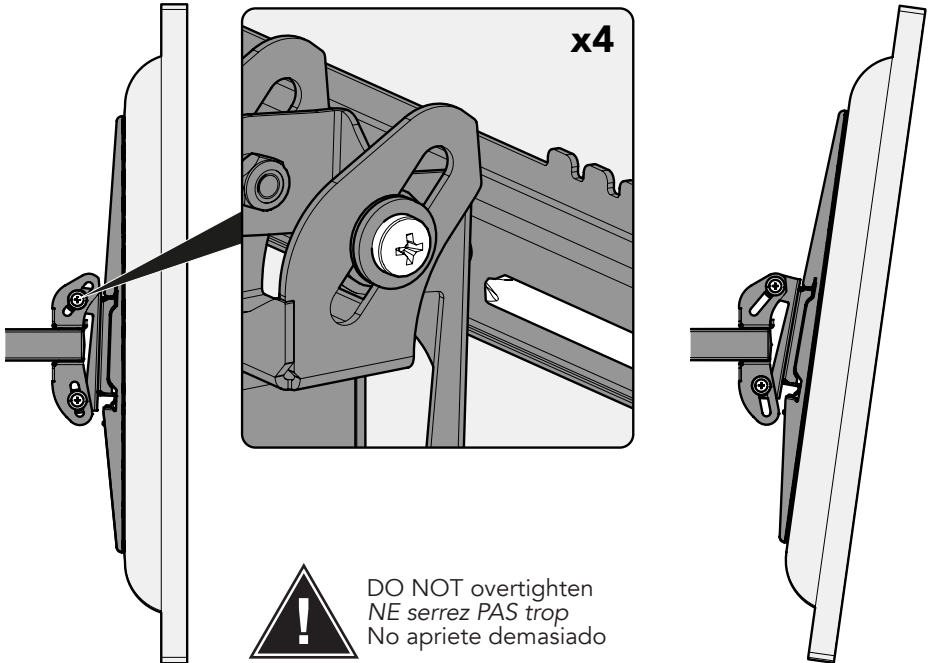

# 7

## TV Levelling Mise au niveau du téléviseur Nivelación de TV

Remove the TV, loosen the three nuts and adjust the backplate as required. Re-tighten the three nuts and re-hang your TV.

Retirez le téléviseur, desserrez les trois écrous et ajustez la plaque arrière selon les besoins. Resserrez les trois écrous et accrochez à nouveau votre téléviseur.  
Retire el televisor, afloje las tres tuercas y ajuste la placa posterior según sea necesario. Vuelva a apretar las tres tuercas y vuelva a colgar el televisor.

