

avfgroup.com

470443 rev00

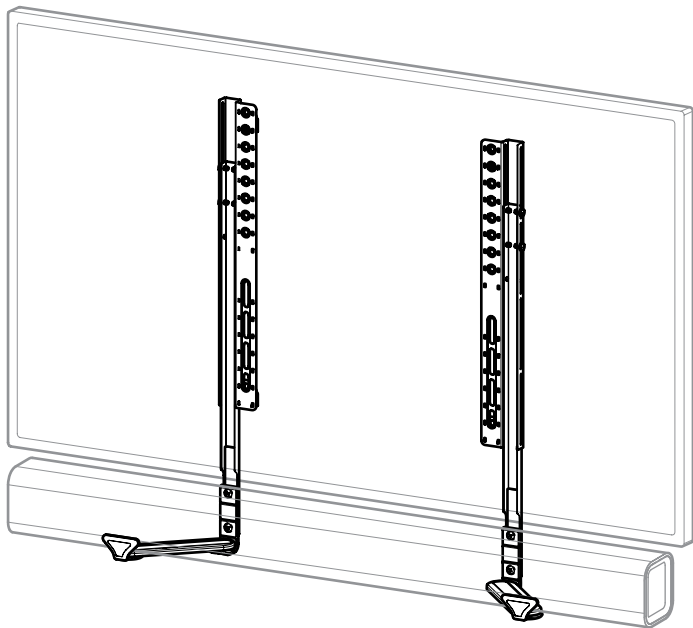

13.6kg  
30lb

STOP

Read through **ALL** instructions before commencing installation.

If you have any questions about this product or issues with installation, contact the customer services helpline before returning this product to the store.

ARRÊT

Lisez **TOUTES** les instructions avant de débiter l'installation.

Si vous avez des questions sur ce produit ou des problèmes d'installation, contactez l'assistance client avant de ramener le produit en magasin.

ALTO

Lea **TODAS** las instrucciones antes de comenzar la instalación.

Si tiene alguna pregunta sobre el producto o problemas con la instalación, llame a la línea de servicio al consumidor antes de devolverlo.

CUSTOMER SERVICES HELPLINE NUMBER: +44 (0) 333 320 0463 (UK)

NUMÉRO DE L'ASSISTANCE CLIENT:

NUMERO DE SERVICIO DE ATENCION AL CLIENTE: 1-800 667 0808 (USA)

Retain all packaging in case the bracket needs to be returned.

Contents may vary from photography/ Illustrations.

You will not need all these parts, so expect there to be some left over depending upon the specification of your TV.

This product is intended for indoor use only. Use of this product outdoors could lead to failure and personal injury. It is the responsibility of the installer to ensure that the mounting wall is of a suitable standard and void of any services (eg gas, electricity, water etc).

AVF accept no responsibility for any damage or loss caused by installing this product in a sub standard wall.

*Conserver les emballages si l'applique a besoin d'être ramenée.*

*Les contenus peuvent varier de la photographie/illustrations.*

*Vous n'aurez pas besoin de toutes ces pièces, attendez-vous donc à ce qu'il reste des pièces selon les caractéristiques de votre téléviseur.*

*Ce produit est à utiliser à l'intérieur uniquement. Utiliser ce produit à l'extérieur causera des défaillances et de possibles accidents.*

*Il est de la responsabilité de l'installateur de s'assurer que les murs soient aux critères requis et vides de tout câblage (ex : gaz, électricité, eau etc...)*

*AVF n'acceptera aucune responsabilité pour tout dommage ou perte causée par l'installation du produit dans un mur en deçà de ces critères.*

Conserve todos los envasados en caso de que el soporte tenga que ser devuelto.

El contenido puede variar de la fotografía / ilustración.

No necesitará todas estas partes, espere que sobren algunas según las especificaciones de su TV.

Este producto está diseñado para el uso en el interior solamente. El uso de este producto en el exterior podría llevar al fracaso y lesiones personales.

Es la responsabilidad del instalador de asegurarse de que la pared de montaje es de un nivel adecuado y carece de todo los servicios (gas, electricidad, agua, etc.).

AVF no acepta ninguna responsabilidad por cualquier daño o pérdida causada por la instalación de este producto en una pared inadecuada.

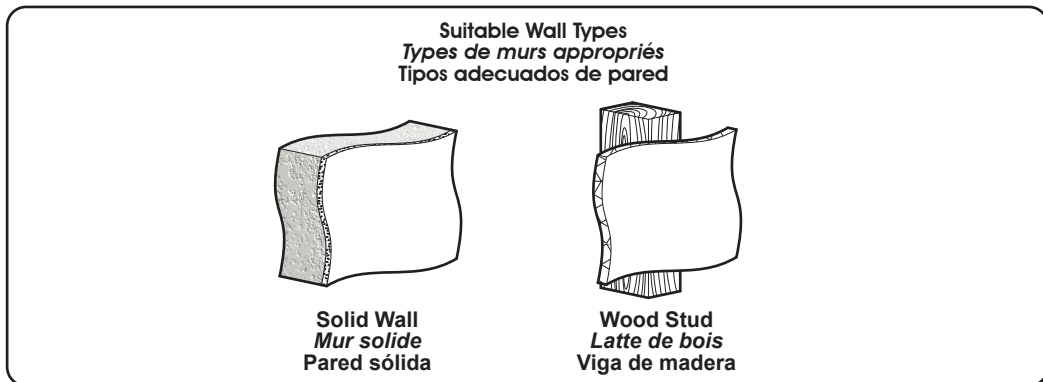
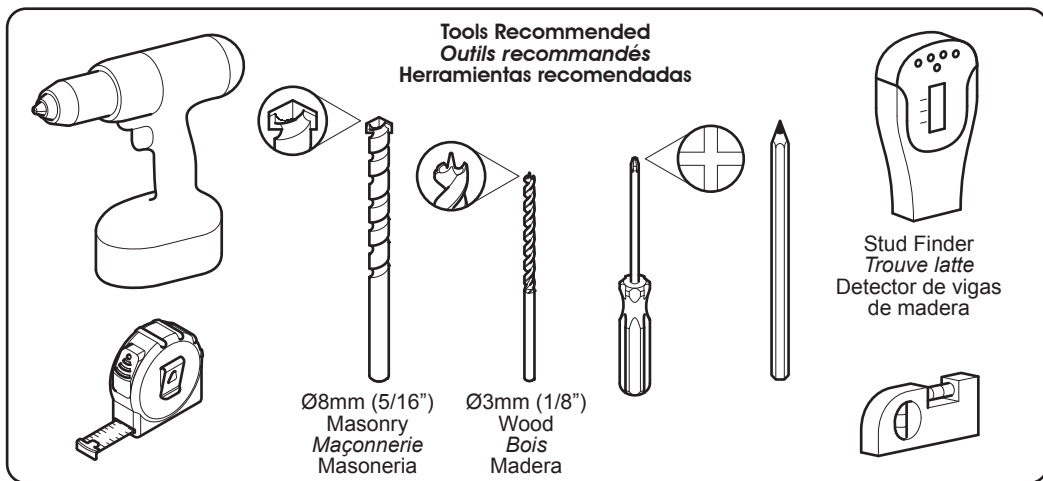

Boxed Parts  
Pièces empaquetées  
Piezas en la Caja

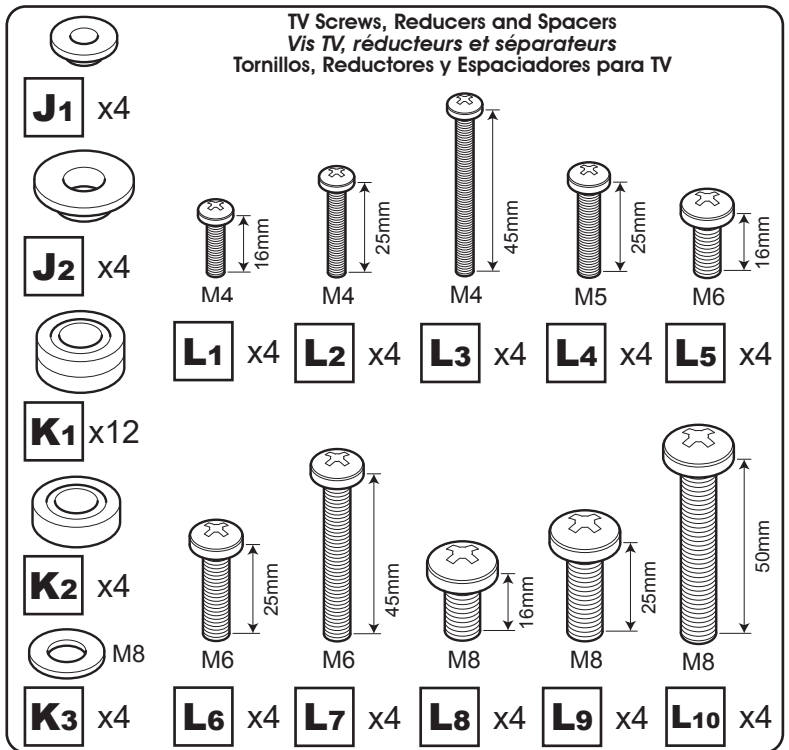
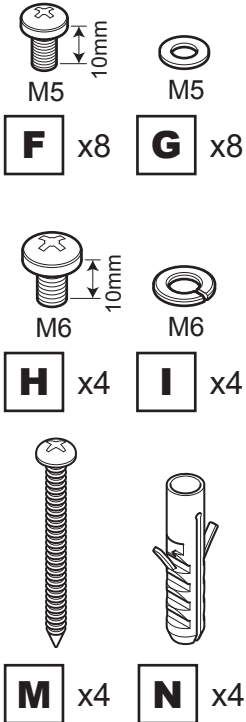
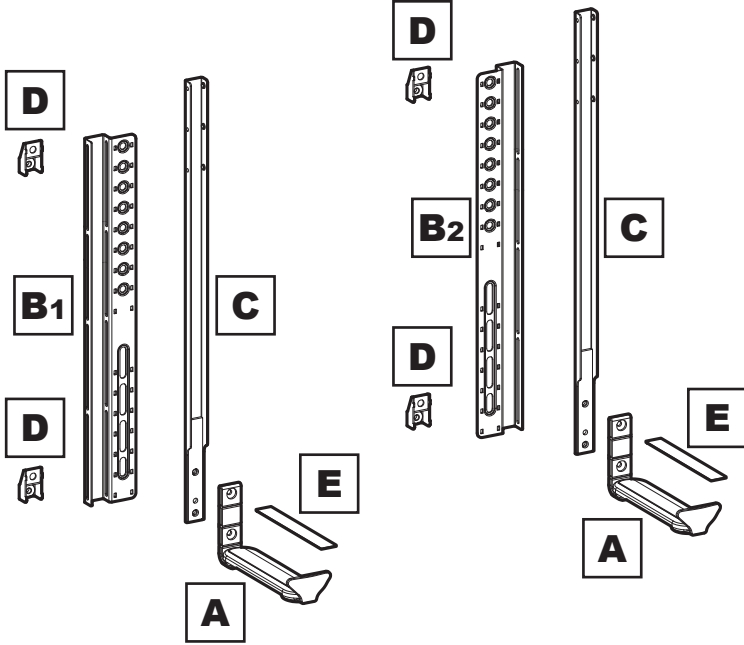

**1**

**Measure the TV fixing holes Width and Height**  
**Mesurer la profondeur et la taille des trous de fixation**  
**Mida los orificios de su TV, lo ancho y lo alto**

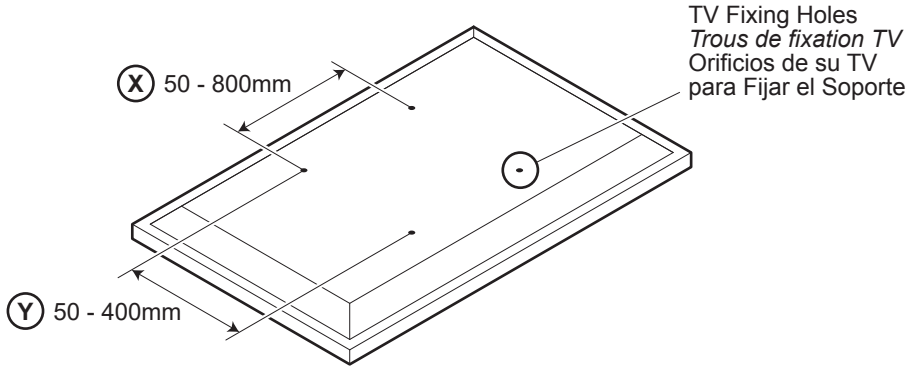

If width (X) is greater than 800mm or height (Y) greater than 400mm  
 STOP installation now and contact the customer help line



*Si la largeur (X) est plus large que 800mm et la hauteur (Y) plus grande que 400mm,  
 ARRÊTEZ l'installation immédiatement et contactez l'assistance client*

Si la anchura (X) es mayor que 800mm o la altura de (Y) es mayor que 400mm  
 DETENGA la instalación inmediatamente y póngase en contacto con la línea de  
 ayuda al cliente

You are provided with 4 diameters of TV fixing screws, **M4**, **M5**, **M6** and **M8**.  
 Determine the screw diameter that fits and remember for step 3 or 8.

*4 diamètres de vis TV vous sont fournis, **M4**, **M5**, **M6** et **M8**.  
 Déterminez le diamètre de la vis qui convient et mémorisez- le pour l'étape 3 ou 8.*

Se le proporciona con 4 diámetros de tornillos de fijación para su TV: **M4**, **M5**, **M6** y **M8**.  
 Determine el diámetro del tornillo que le quede a su TV y recuérdelo para el paso 3 o 8.

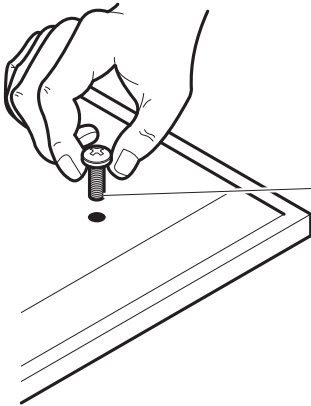

<b>M4</b> =	<b>L1-L3</b>
<b>M5</b> =	<b>L4</b>
<b>M6</b> =	<b>L5-L7</b>
<b>M8</b> =	<b>L8-L10</b>

# Mounting Your Soundbar

## Installation de la barre de son

### Montaje de la Soundbar

Please use the illustration below to decide which steps you will need to use to Mount your Soundbar. For example, if you are mounting your Soundbar on a TV Bracket below your TV you would use steps **7, 8, 9, 10** and **11**.

*Se référer à l'illustration ci-dessous pour déterminer les étapes à suivre pour l'installation de votre barre de son. Par exemple, si vous installez votre barre de son sur un support situé sous votre téléviseur, suivez les étapes **7, 8, 9, 10** et **11**.*

Por favor use la ilustración que se encuentra a continuación para decidir qué pasos necesitará usar para montar la Soundbar. Por ejemplo si va a montar la Soundbar sobre el soporte de TV debajo de su TV deberá seguir los pasos **7, 8, 9, 10** y **11**.

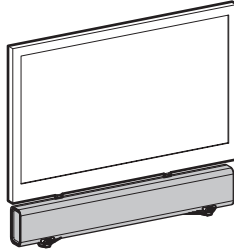

Soundbar Mounted on TV Bracket / TV Furniture  
*Barre de son fixée sur un support pour téléviseur / meuble pour téléviseur*  
 Soundbar colocada sobre soporte de TV o mueble para TV

Soundbar Mounted on Freestanding TV  
*Barre de son montée sur un téléviseur a uportant.*  
 Barra de sonido montada en TV sin soporte.

Soundbar Mounted on Wall  
*Barre de son fixée au mur*  
 Soundbar colocada sobre la pared

Above or Below TV?  
*Au-dessus ou au-dessous de votre TV?*  
 ¿Abajo o arriba TV?

Above or Below TV?  
*Au-dessus ou au-dessous de votre TV?*  
 ¿Abajo o arriba TV?

Above or Below TV?  
*Au-dessus ou au-dessous de votre TV?*  
 ¿Abajo o arriba TV?

Above  
*Au-dessus*  
 Arriba

Below  
*Au-dessous*  
 Debajo

Above  
*Au-dessus*  
 Arriba

Below  
*Au-dessous*  
 Debajo

Above  
*Au-dessus*  
 Arriba

Below  
*Au-dessous*  
 Debajo

- 2
- 3
- 4
- 5
- 6

- 7
- 8
- 9
- 10
- 11

- 2
- 3
- 5
- 6

- 7
- 8
- 10
- 11

- 12
- 13

- 12
- 13

# 2

Preparing the TV Brackets  
Préparer les supports du téléviseur  
Prepara los Brazos del Soportes a su TV

Mounting Above  
Montage au-dessus  
Cómo montarla encima

i

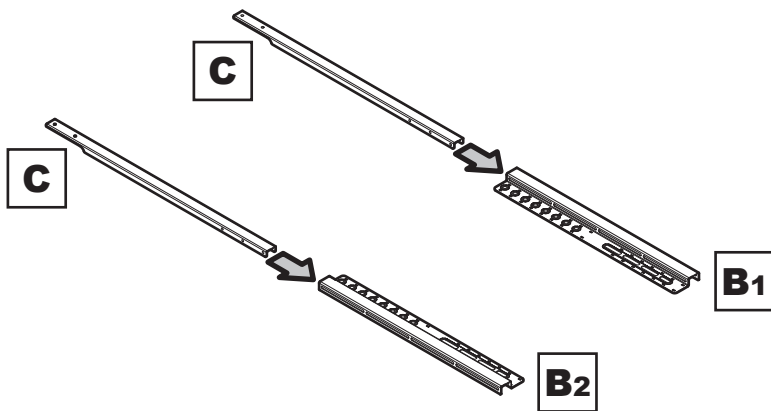

ii

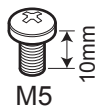
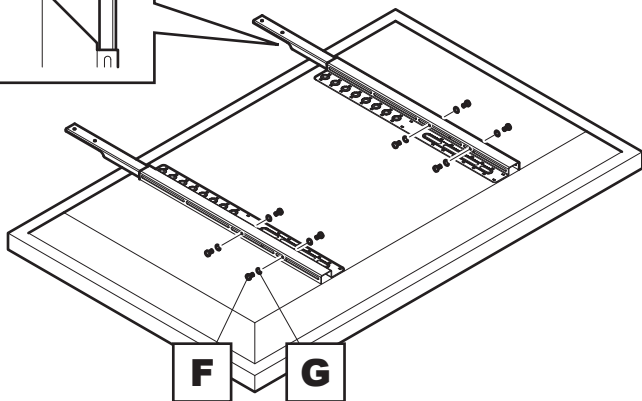
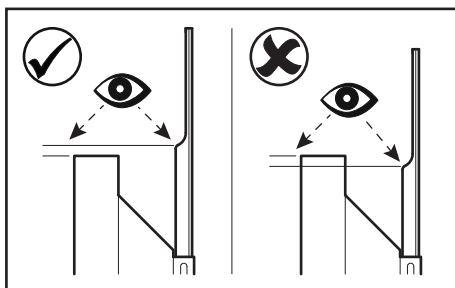

**F** x8   **G** x8

**3**

**Fitting the TV Brackets**  
**Montage des supports TV**  
**Fije los Brazos del Soportes a su TV**

**Mounting Above**  
**Montage au-dessus**  
**Cómo montarla encima**

**No Spacers**  
**Pas de séparateur**  
**Sin espaciadores**

For TVs with flat / unobstructed back  
*Pour des téléviseurs aux dos plats et non obstrués*  
 Para TVs con la parte posterior plana / sin obstáculos

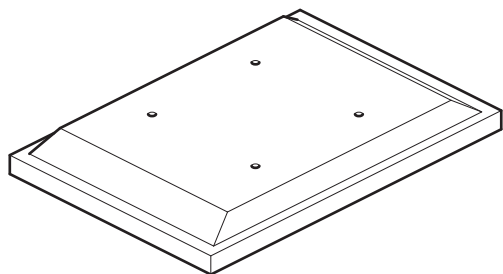

**Spacers**  
**Séparateurs**  
**Espaciadores**

**K1/K2**

For TVs with irregular / obstructed back  
*Pour des téléviseurs aux dos irréguliers et non obstrués*  
 Para TVs con la parte posterior irregular / con obstáculos

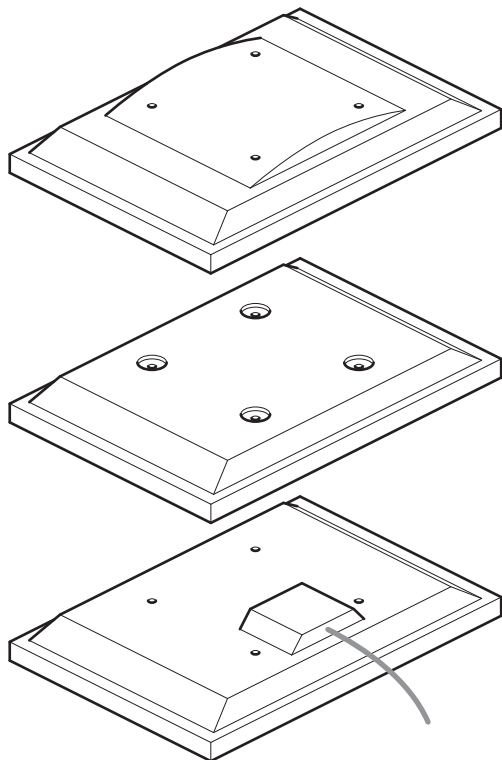

**WARNING / AVERTISSEMENT / ADVERTENCIA**

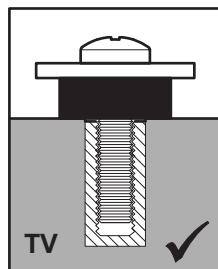
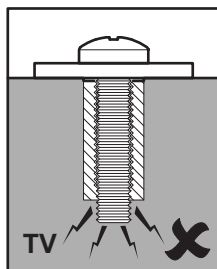
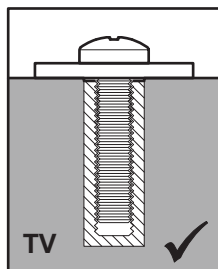
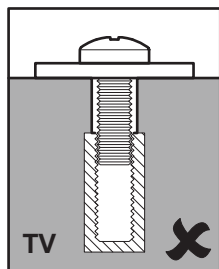

After completing step 3 you will have fittings left over, please keep for future reference.  
*Après avoir complété l'étape 3 il vous restera des pièces d'assemblage, conservez-les.*  
 Después de completar el paso 3 usted tendrá conexiones sobrantes, por favor guarde para futura referencia.

Attach the bracket to the back of your TV using suitable screw, reducer and spacer combinations.  
*Attachez l'applique au dos de votre téléviseur en utilisant une combinaison de vis, de séparateurs et de joints adaptés.*

Coloque los soportes a la parte posterior de su TV usando la combinación adecuada de tornillo, reductor y espaciador.

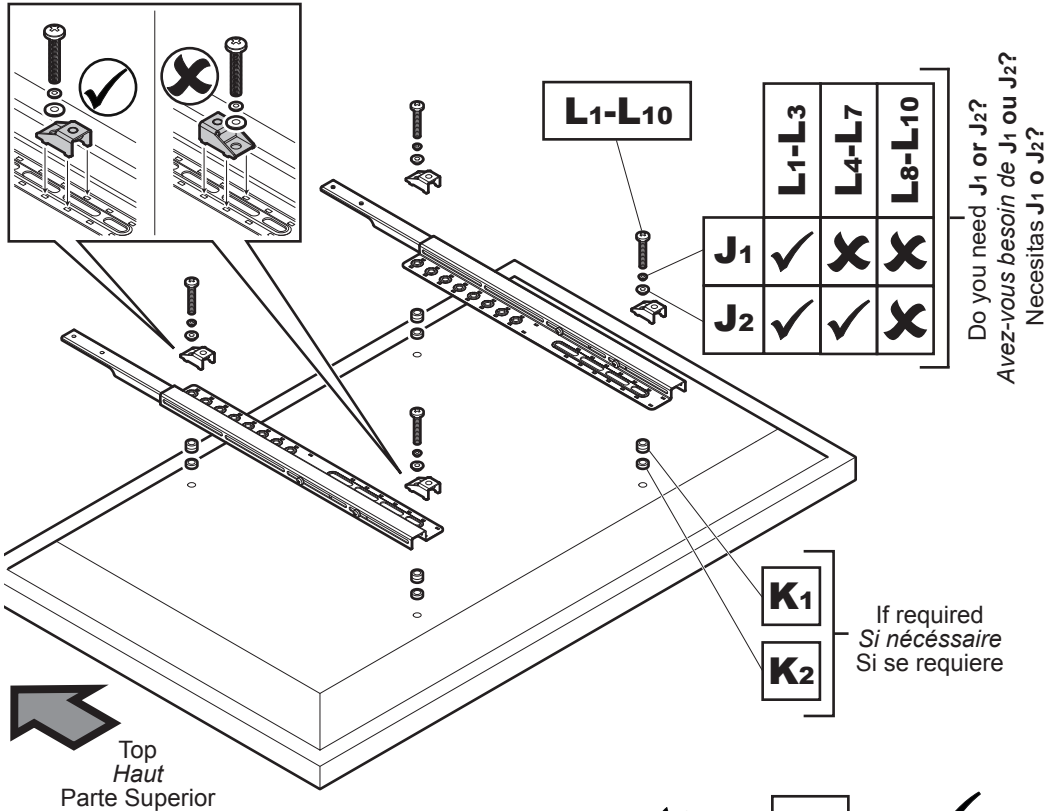

If you have a Samsung TV with Samsung Wall Mount Adapters you will have to use Screw **L10**. You may need to use Washer **K3** to ensure Brackets **B1/B2** are fitted securely.  
*Si vous avez un téléviseur Samsung avec adaptateurs muraux Samsung, vous devrez utiliser la vis L10. Vous devrez peut-être utiliser la rondelle K3 pour vous assurer que les supports d'inclinaison B1/B2 sont bien fixés.*  
 Si tiene un televisor Samsung con el adaptador de montaje para pared de Samsung, tendrá que utilizar el tornillo **L10**. Quizá tenga que usar la junta **K3** para asegurarse de que los soportes **B1/B2** quedan fijados con seguridad.

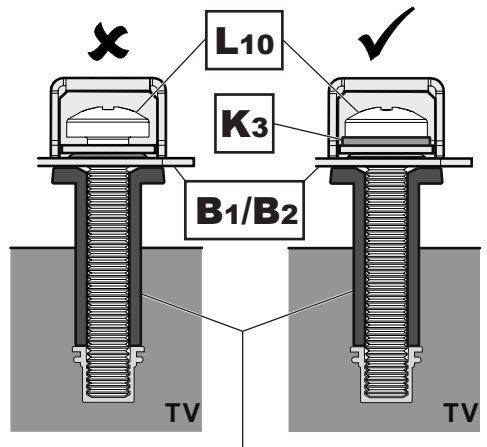

Wall Mount Adapter  
*Adaptateur pour montage mural*  
 Adaptador de montaje para pared



# 4

## Attaching TV Bracket Installez le support du téléviseur Instale los soporte de TV

Mounting Above  
Montage au-dessus  
Cómo montarla encima

Attach your TV Bracket to the 4 fixing points you created in step 3  
Fixer le support pour téléviseur aux points d'ancrage 4 déterminés à l'étape 3  
Fije su soporte de TV a los puntos de fijación 4 que hizo en el paso 3

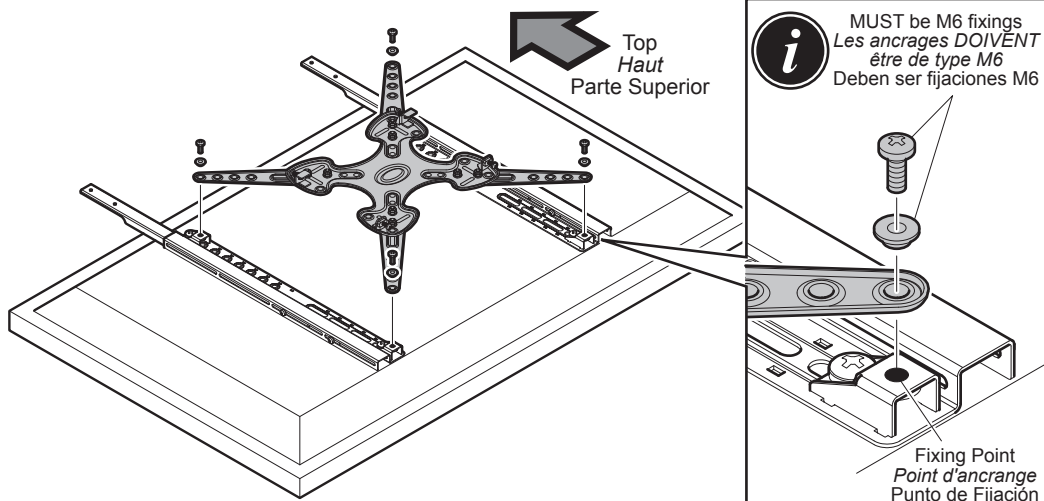

The brackets and screws etc shown in grey are only an example. These are supplied by the TV wall bracket manufacturer.

Les supports et les vis indiqués en gris ne constituent qu'un exemple. Ceux-ci sont fournis par le fabricant de votre support mural pour téléviseur.

Los soportes y los tornillos que se muestran en gris son sólo un ejemplo. Estos son suministrados por el fabricante del soporte de pared del televisor.

# 5

## Attaching Shelf Brackets Fixation des supports de tablette Fijar los soportes del estante

Mounting Above  
Montage au-dessus  
Cómo montarla encima

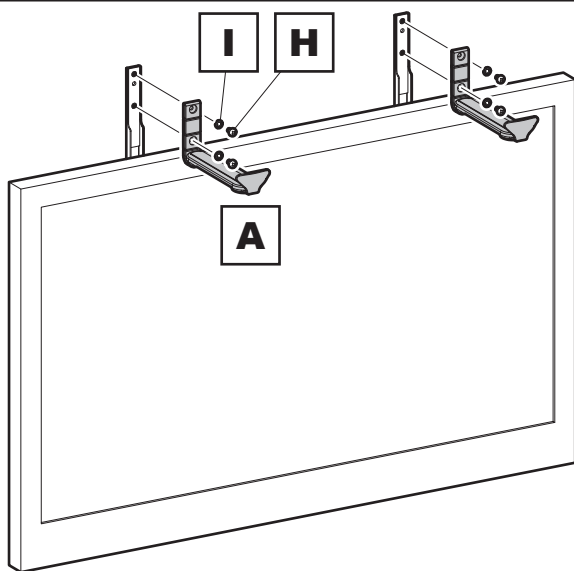

**6**

**Attaching Soundbar**  
**Fixation du Soundbar**  
**Fijar la barra de sonido**

**Mounting Above**  
**Montage au-dessus**  
**Cómo montarla encima**

- i** Adjust part **A** to the depth of your Soundbar.  
*Ajuster la partie **A** à la profondeur de votre barre de son.*  
 Ajuste solo la parte **A** a la profundidad de su Soundbar.

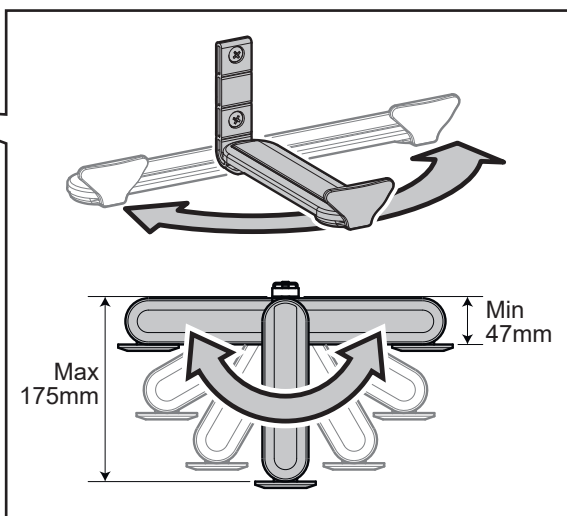
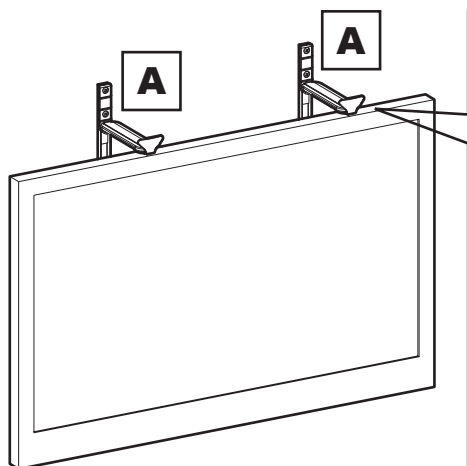

- ii** Attach part **E** and then remove backing paper.  
*Fixer la partie **E**, puis retirer la pellicule protectrice.*  
 Fije la parte **E** y luego quite el papel de soporte.

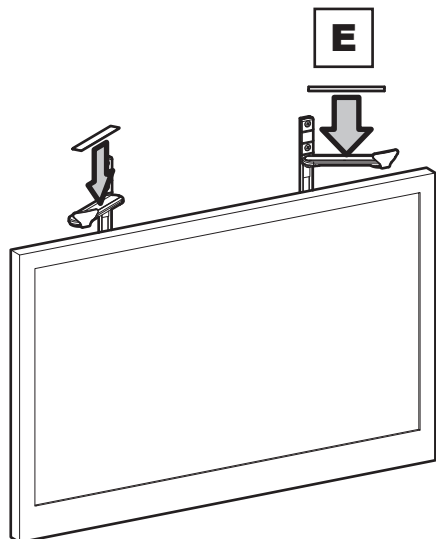

**iii**

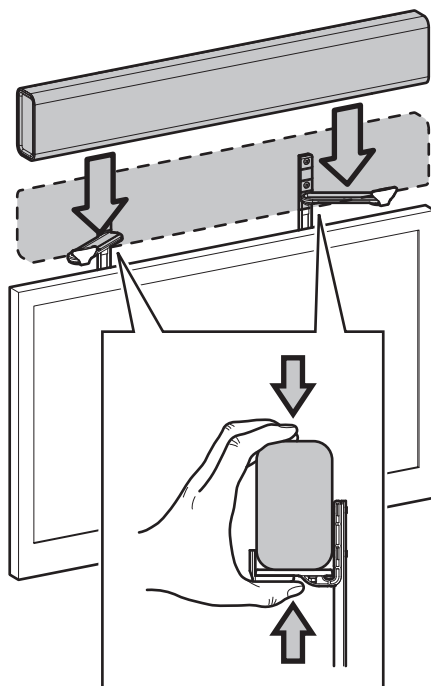

# 7

Preparing the TV Brackets  
Préparer les supports du téléviseur  
Prepara los Brazos del Soportes a su TV

Mounting Below  
Montage en dessous  
Cómo montarla debajo

i

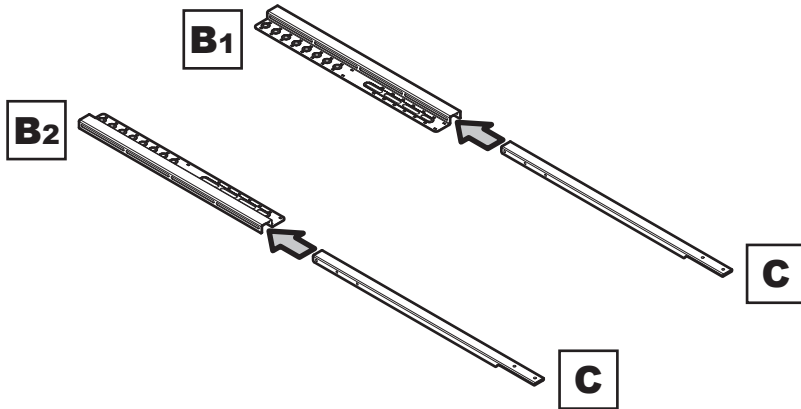

ii

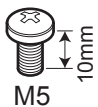
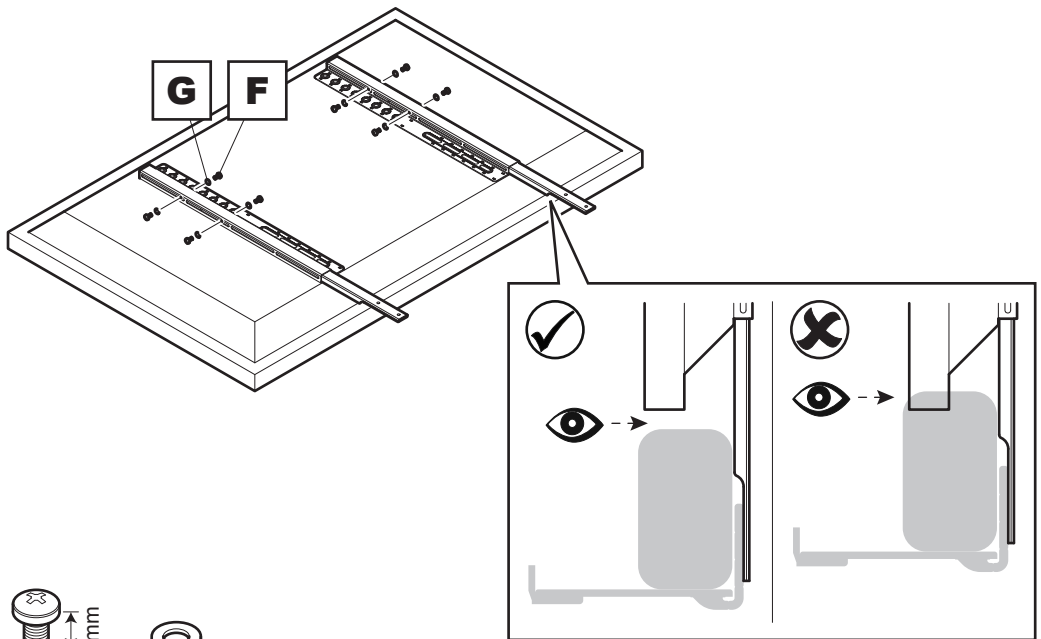

**F** x8   **G** x8

**8**

**Fitting the TV Brackets**  
**Montage des supports TV**  
**Fije los Brazos del Soportes a su TV**

**Mounting Below**  
**Montage en dessous**  
**Cómo montarla debajo**

**No Spacers**  
**Pas de séparateur**  
**Sin espaciadores**

**Spacers**  
**Séparateurs**  
**Espaciadores**

**K1/K2**

For TVs with flat / unobstructed back  
*Pour des téléviseurs aux dos plats et non obstrués*  
 Para TVs con la parte posterior plana / sin obstáculos

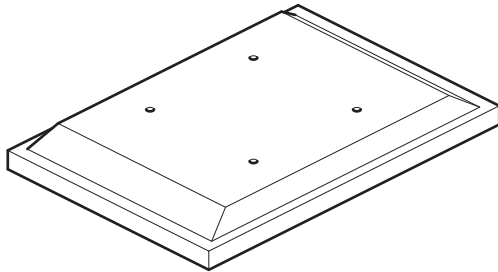

For TVs with irregular / obstructed back  
*Pour des téléviseurs aux dos irréguliers et non obstrués*  
 Para TVs con la parte posterior irregular / con obstáculos

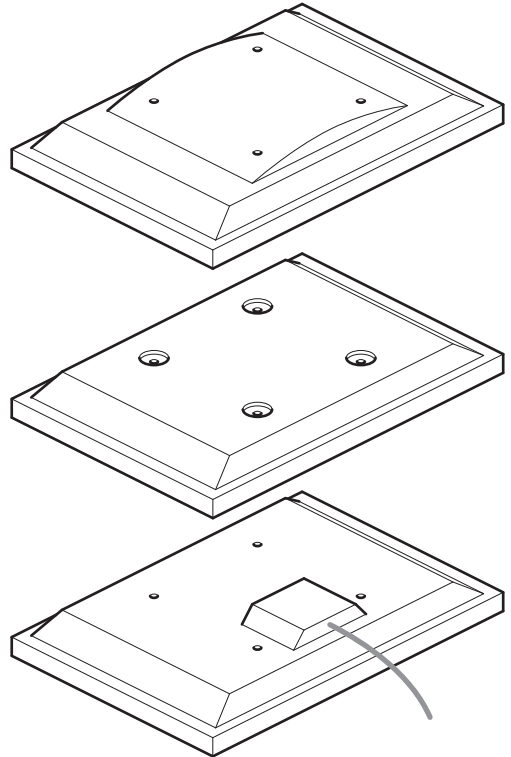

**WARNING / AVERTISSEMENT / ADVERTENCIA**

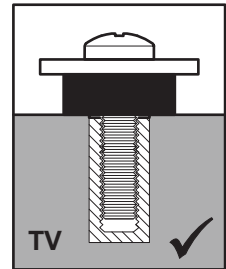
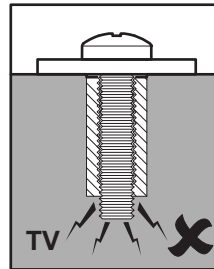
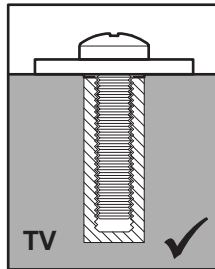
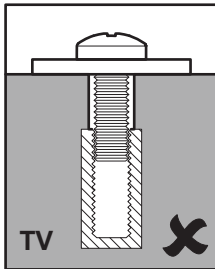

After completing step 8 you will have fittings left over, please keep for future reference.  
*Après avoir complété l'étape 8 il vous restera des pièces d'assemblage, conservez-les.*  
 Después de completar el paso 8 usted tendrá conexiones sobrantes, por favor guarde para futura referencia.

Attach the bracket to the back of your TV using suitable screw, reducer and spacer combinations.  
*Attachez l'applique au dos de votre téléviseur en utilisant une combinaison de vis, de séparateurs et de joints adaptés.*

Coloque los soportes a la parte posterior de su TV usando la combinación adecuada de tornillo, reductor y espaciador.

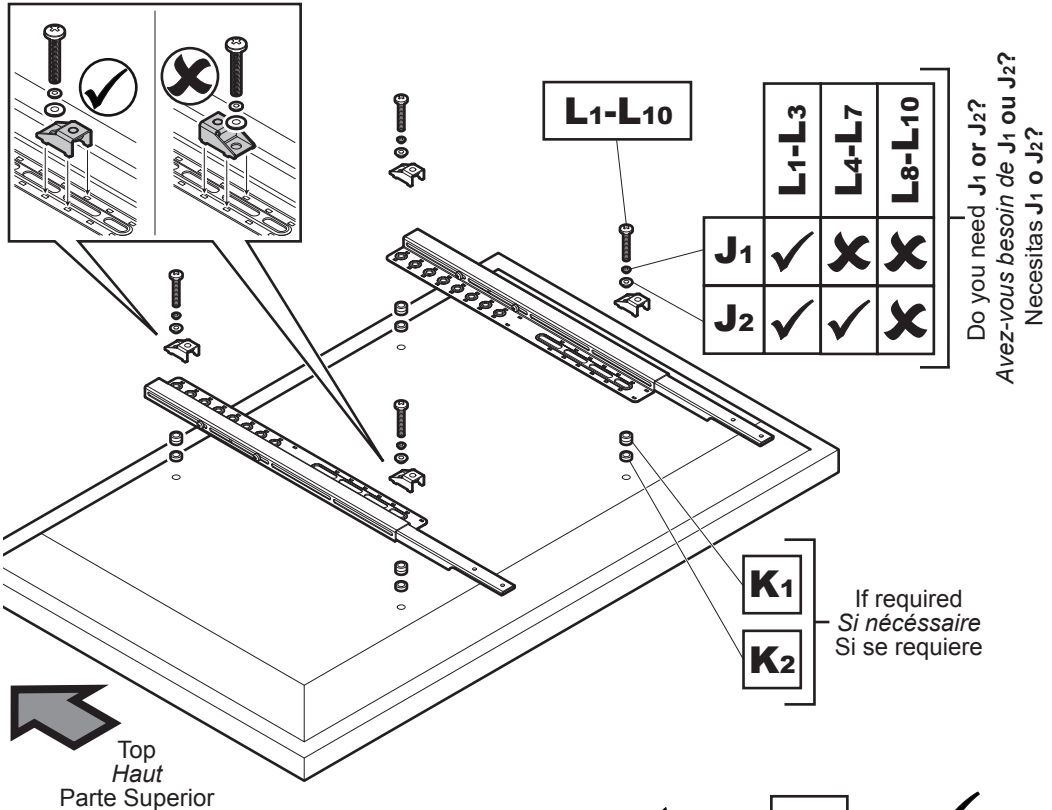

If you have a Samsung TV with Samsung Wall Mount Adapters you will have to use Screw **L10**. You may need to use Washer **K3** to ensure Brackets **B1/B2** are fitted securely.  
*Si vous avez un téléviseur Samsung avec adaptateurs muraux Samsung, vous devrez utiliser la vis **L10**. Vous devrez peut-être utiliser la rondelle **K3** pour vous assurer que les supports d'inclinaison **B1/B2** sont bien fixés.*

Si tiene un televisor Samsung con el adaptador de montaje para pared de Samsung, tendrá que utilizar el tornillo **L10**. Quizá tenga que usar la junta **K3** para asegurarse de que los soportes **B1/B2** quedan fijados con seguridad.

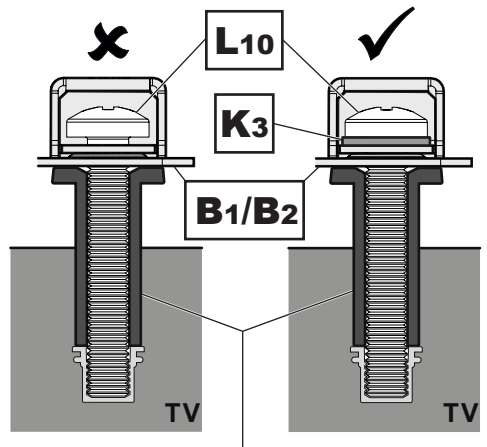

Wall Mount Adapter  
*Adaptateur pour montage mural*  
 Adaptador de montaje para pared

**9**

**Attaching TV Bracket**  
**Installez les support du téléviseur**  
**Instale los soporte de TV**

**Mounting Below**  
**Montage en dessous**  
**Cómo montarla debajo**

Attach your TV Bracket to the 4 fixing points you created in step 8  
*Fixer le support pour téléviseur aux points d'ancrage 4 déterminés à l'étape 8*  
 Fije su soporte de TV a los puntos de fijación 4 que hizo en el paso 8

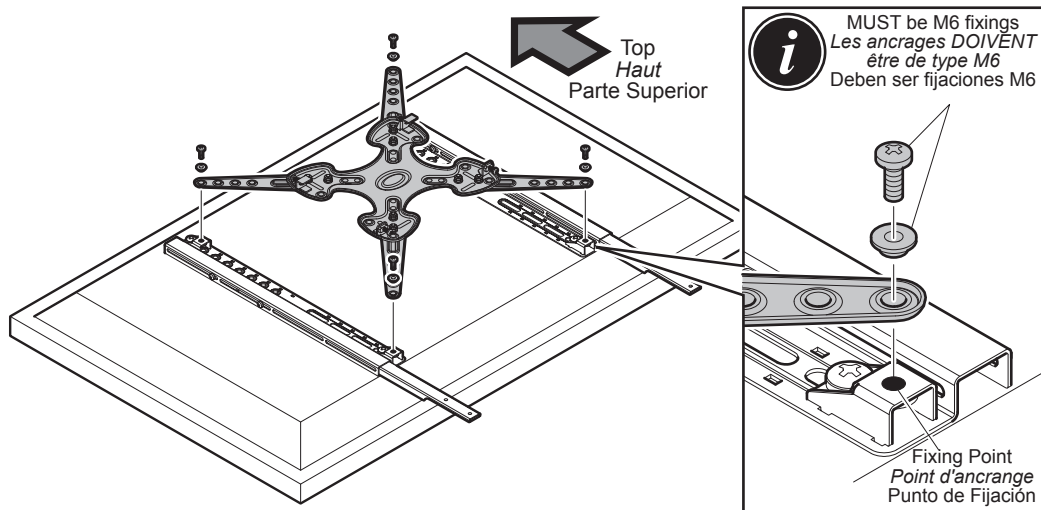

The brackets and screws etc shown in grey are only an example. These are supplied by the TV wall bracket manufacturer.

Les supports et les vis indiqués en gris ne constituent qu'un exemple. Ceux-ci sont fournis par le fabricant de votre support mural pour téléviseur.

Los soportes y los tornillos que se muestran en gris son sólo un ejemplo. Estos son suministrados por el fabricante del soporte de pared del televisor.

**10**

**Attaching Shelf Brackets**  
**Fixation des supports de tablette**  
**Fijar los soportes del estante**

**Mounting Below**  
**Montage en dessous**  
**Cómo montarla debajo**

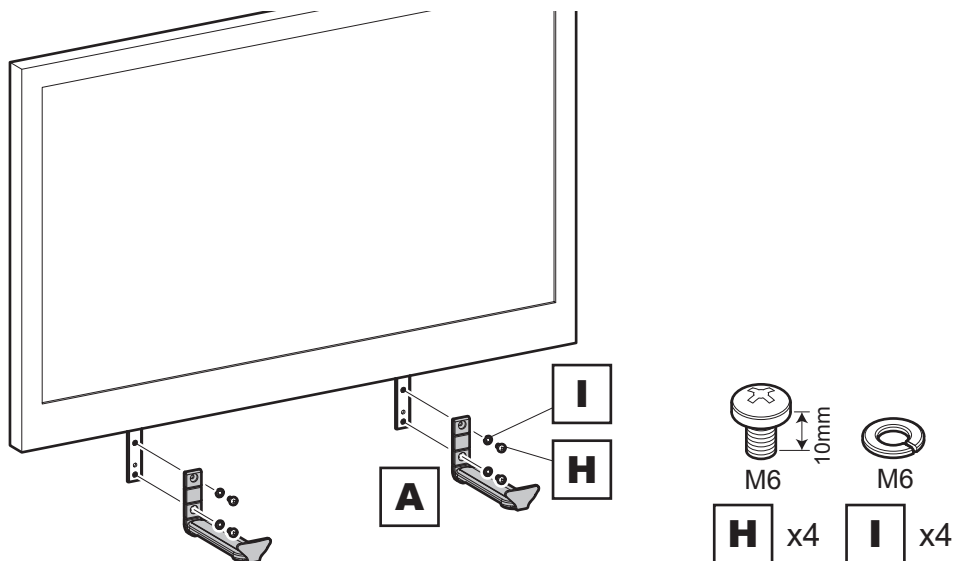

# 11

**Attaching Soundbar**  
*Fixation du Soundbar*  
Fijar la barra de sonido

**Mounting Below**  
*Montage en dessous*  
Cómo montarla debajo

- i** Adjust part **A** to the depth of your Soundbar.  
*Ajuster la partie A à la profondeur de votre barre de son.*  
Ajuste solo la parte **A** a la profundidad de su Soundbar.

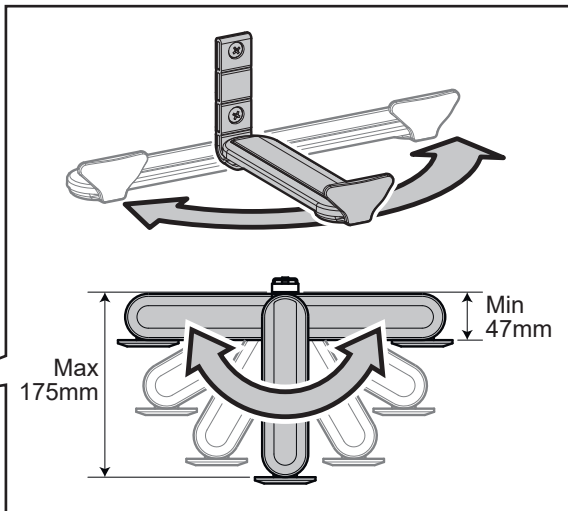
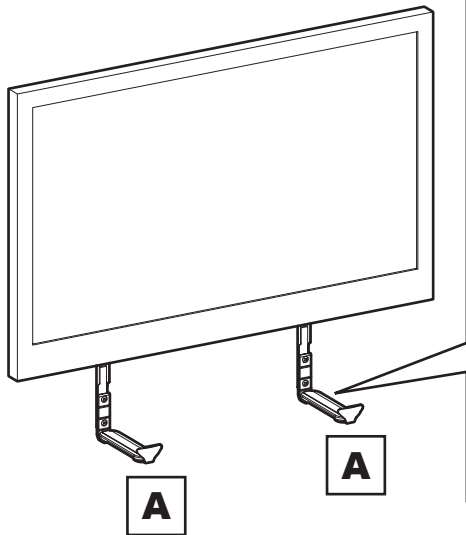

- ii** Attach part **E** and then remove backing paper.  
*Fixer la partie E, puis retirer la pellicule protectrice.*  
Fije la parte **E** y luego quite el papel de soporte.

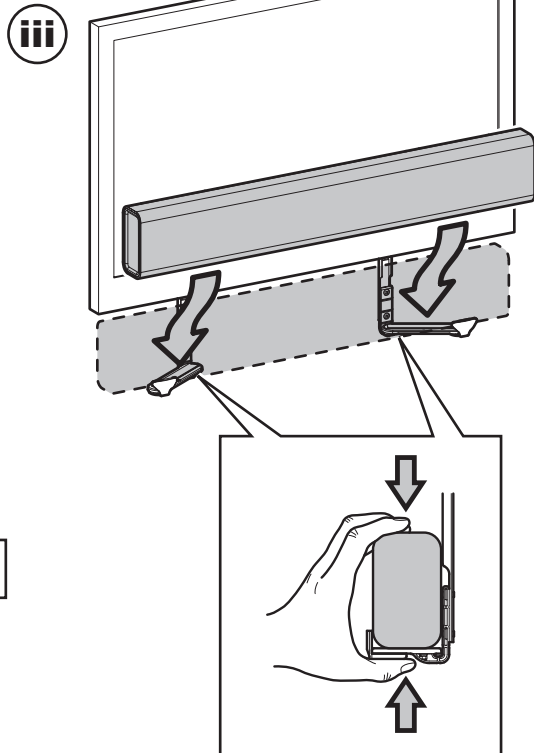
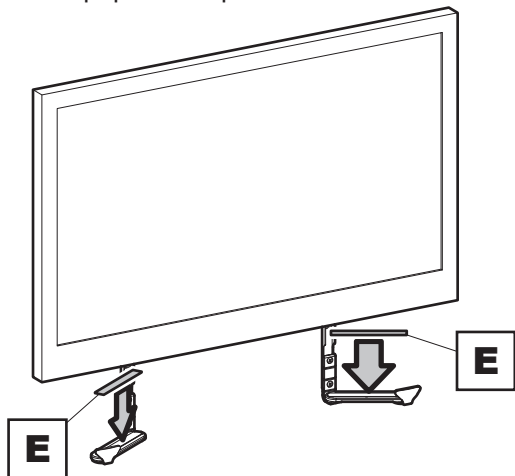

Solid Wall / Mur solide / Pared sólida

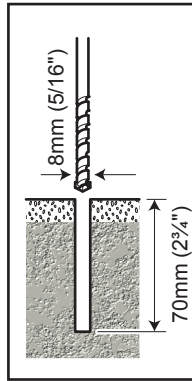
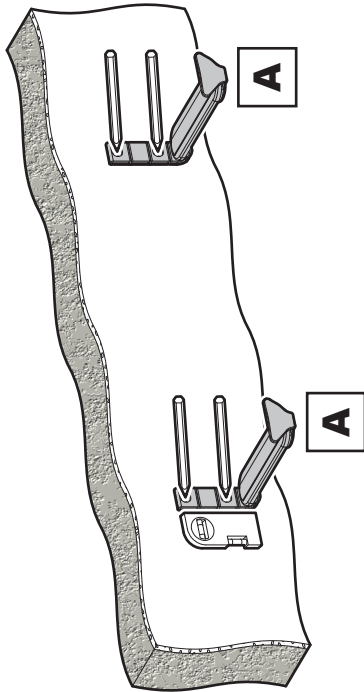

Remove Dust from Hole  
 Retirez la poussière du trou  
 Elimine el polvo del agujero

Wood Stud / Latte de bois / Viga de madera

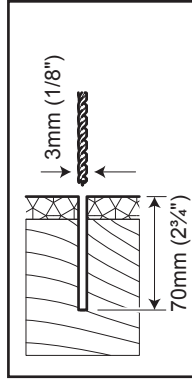
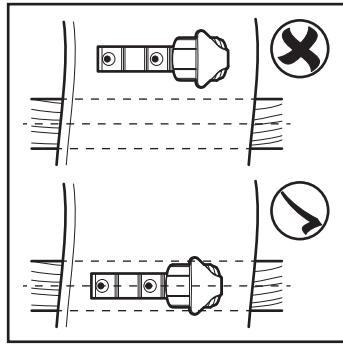
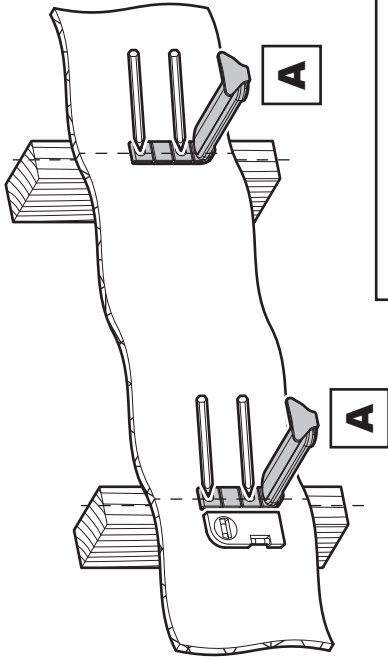

Ensure drill marks are in the centre of the wood stud  
 S'assurer que les marques de perçage sont situées  
 au centre des colombages de bois  
 Asegúrese de que las marcas del taladrado estén  
 en el centro de los pernos de madera





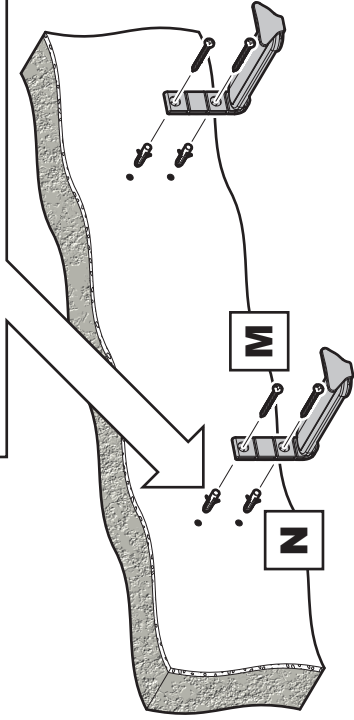
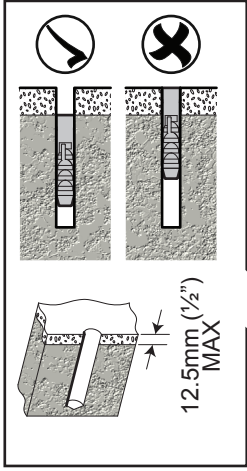

Lubricate screw thread with soap  
*Lubrifiez le pas de vis avec du savon*  
 Lubrique la rosca del tornillo con jabón

**DO NOT** overtighten screws.  
 Tighten screws by hand only  
*Ne serrez pas trop les vis.*  
*Visser à la main seulement*  
**NO** sobre apriete los tornillos.  
 Apriete los tornillos sólo a mano



**M** x4



**N** x4

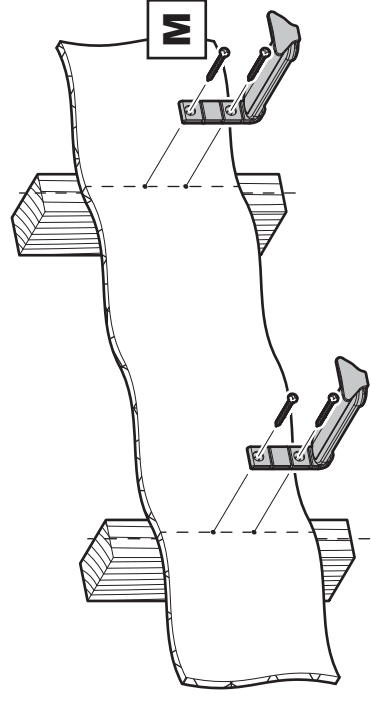

Lubricate screw thread with soap  
*Lubrifiez le pas de vis avec du savon*  
 Lubrique la rosca del tornillo con jabón

**DO NOT** overtighten screws.  
 Tighten screws by hand only  
*Ne serrez pas trop les vis.*  
*Visser à la main seulement*  
**NO** sobre apriete los tornillos.  
 Apriete los tornillos sólo a mano



**M** x4

# 13

Attaching Soundbar  
Fixation du Soundbar  
Fijar la barra de sonido

Mounting Above or Below  
L'installer au-dessus ou en dessous  
Montarla encima o debajo

**i** Adjust part **A** to the depth of your Soundbar.  
*Ajuster la partie A à la profondeur de votre barre de son.*  
Ajuste solo la parte **A** a la profundidad de su Soundbar.

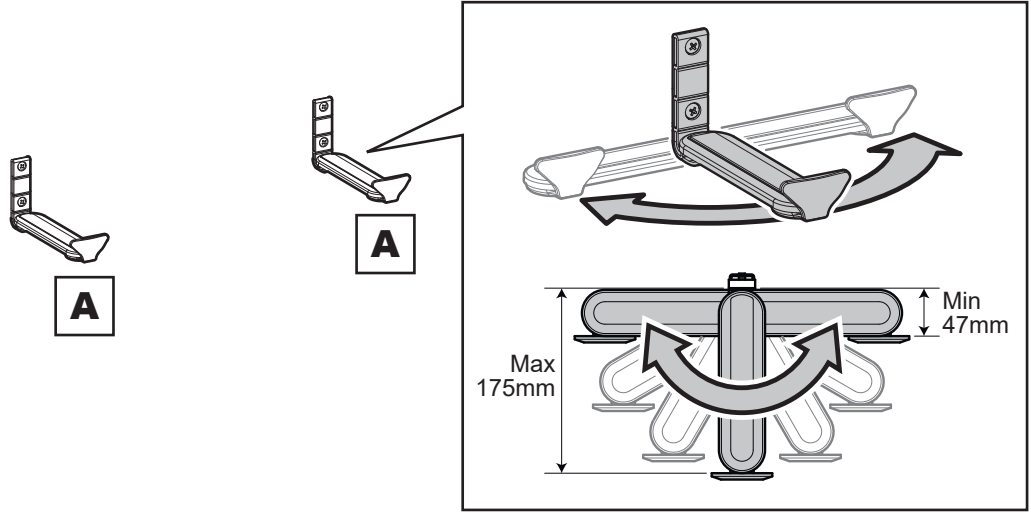

**ii** Attach part **E** and then remove backing paper.  
*Fixer la partie E, puis retirer la pellicule protectrice.*  
Fije la parte **E** y luego quite el papel de soporte.

