

FL602KIT

465783 rev 00

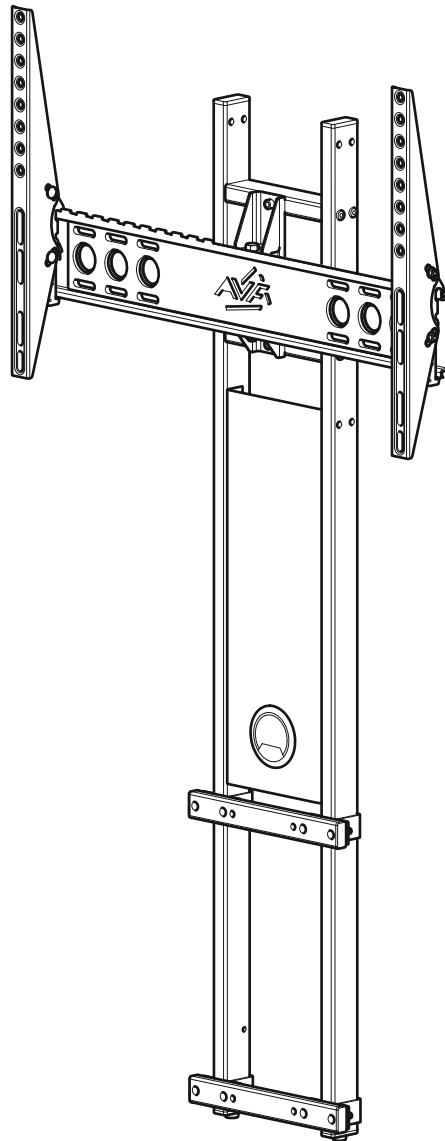

Read through **ALL** instructions before commencing assembly.
If you have any questions about this product or issues with assembly contact the customer services help line before returning this product to the store.



Lisez toutes les instructions avant de débiter l'installation.
Si vous avez des questions sur ce produit ou sur son installation, contactez le service d'assistance clientèle avant de renvoyer le produit au magasin.



Lea todas las instrucciones antes de empezar la instalación.
Si usted tiene alguna pregunta acerca de este producto o problemas con la instalación contacte los servicios de ayuda al cliente antes de devolver este producto a la tienda.

CUSTOMER SERVICES HELP LINE NUMBER:
NUMÉRO DE L'ASSISTANCE CLIENT:
NUMERO DE SERVICIO DE ATENCION AL CLIENTE:
+44 (0)1952 670009 (UK)

AVF Group Ltd.
Hortonwood 30, Telford,
Shropshire, TF1 7YE, England
www.avfgroup.com

CUSTOMER SERVICES HELP LINE NUMBER:
NUMÉRO DE L'ASSISTANCE CLIENT:
NUMERO DE SERVICIO DE ATENCION AL CLIENTE:
1-800 667 0808 (USA)

AVF Incorporated
3187, Cornerstone Drive,
Eastvale, CA 91752, USA
www.avfgroup.com

IMPORTANT INFORMATION!

We advise that before starting the assembly of this product that you familiarise yourself with the instructions and the parts list in this leaflet.

INFORMATIONS IMPORTANTES!

Nous vous recommandons de vous familiariser avec ces instructions et la liste des pièces détachées contenues dans ce document avant de commencer l'assemblage de ce produit.

INFORMACIÓN IMPORTANTE!

Le recomendamos que antes de comenzar el ensamblaje de este producto se familiarize con las instrucciones y la lista de partes en esta hoja informativa.

WARNING**Maximum TV weight and shelf capacities**

For maximum TV weight and shelf capacities please refer to your TV stand instructions.

AVERTISSEMENT**Poids maximal du téléviseur et capacité de charge de l'étagère**

Pour le poids maximal de la télé et les capacités de soutien de la tablette, veuillez vous référer aux instructions de votre support de télé.

ADVERTENCIA**Máximo peso y capacidad del estante de TV**

Para conocer las capacidades de peso máximo del televisor y el estante, por favor refiérase a las instrucciones de su soporte para televisión.

WARNING

Wherever possible distribute weight evenly.

AVERTISSEMENT

Répartissez le poids de manière uniforme lorsque cela est possible.

ADVERTENCIA

En la medida de lo posible distribuya el peso uniformemente.

IMPORTANT

Check all nuts and bolts from time to time.

IMPORTANTES

Vérifiez tous les écrous et les boulons de temps à autre.

IMPORTANTE

Compruebe todos los tornillos y tuercas de vez en cuando.

Boxed Parts
Pièces empaquetées
Piezas en la Caja

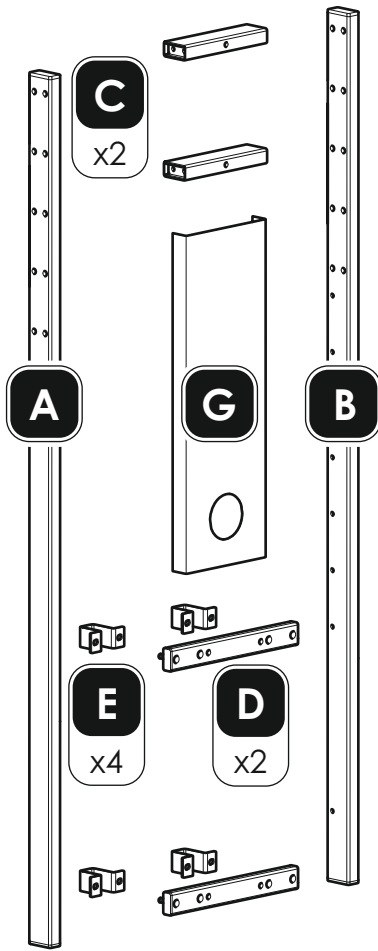

Tools Recommended
Outils recommandés
Herramientas recomendadas

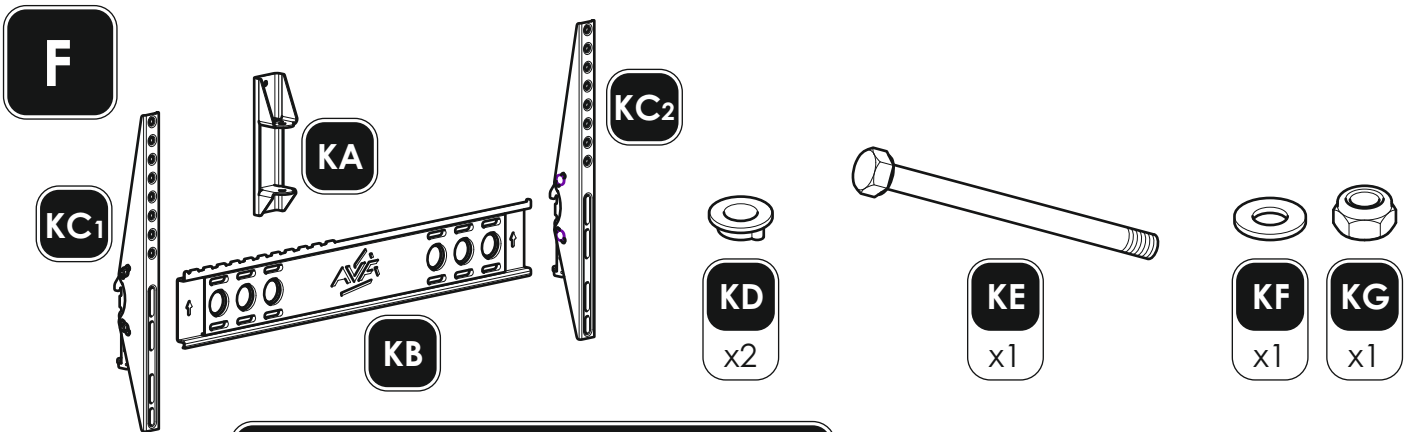
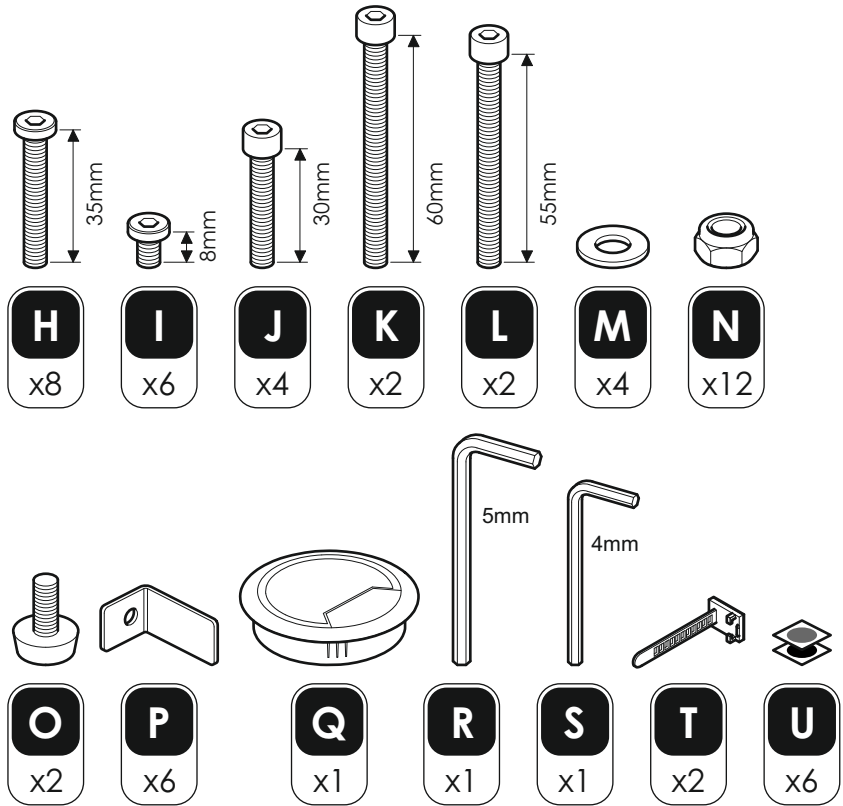
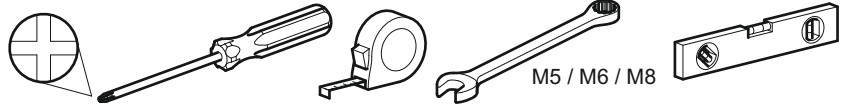

TV Screws, Reducers and Spacers
Vis TV, réducteurs et séparateurs
Tornillos, Reductores y Espaciadores para TV

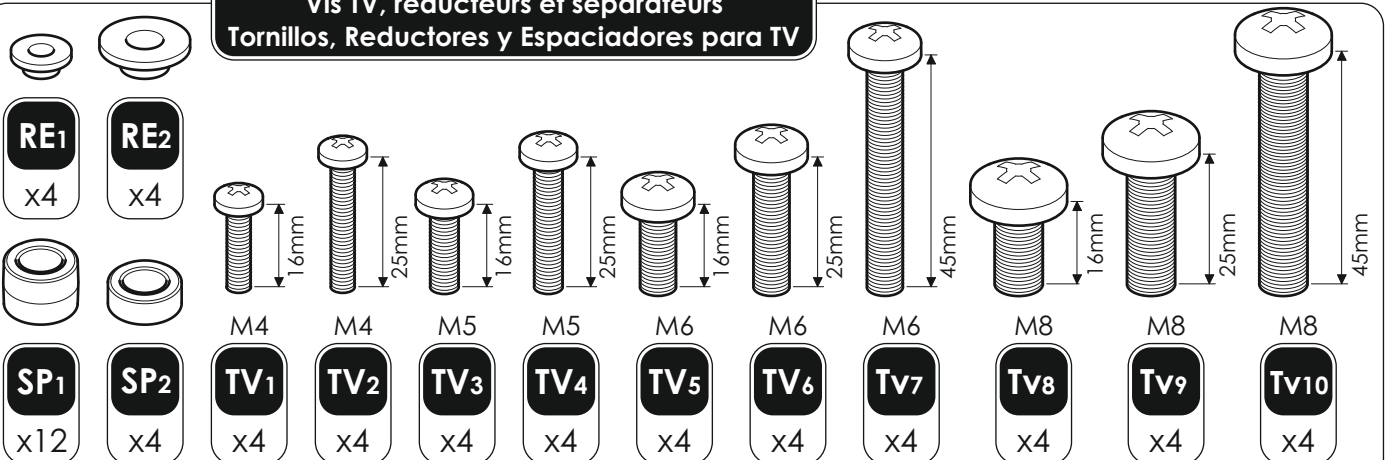

This column mount can be attached to the following **PLUS** products;

FS115BAYX	Bay 1150	} all colour variants
FS14BUCX	Buckingham 1400	
FS15BAYX	Bay 1500	
FS15BURX	Burghley 1500	

If your product is not listed above please visit www.avfgroup.com/affinityplus to search for compatible products.

Ce support colonne peut être fixé aux produits **PLUS** suivants:

FS115BAYX	Bay 1150	} toutes les variations de couleur
FS14BUCX	Buckingham 1400	
FS15BAYX	Bay 1500	
FS15BURX	Burghley 1500	

Si votre produit n'est pas dans la liste ci-dessus, veuillez visiter : www.avfgroup.com/affinityplus pour trouver des produits compatibles.

Esta columna de montaje puede ser conectada a los siguientes **PLUS** productos;

FS115BAYX	Bay 1150	} todas las variantes de color
FS14BUCX	Buckingham 1400	
FS15BAYX	Bay 1500	
FS15BURX	Burghley 1500	

Si su producto no se encuentra en la lista de arriba, por favor visite www.avfgroup.com/affinityplus para buscar productos que sean compatibles.

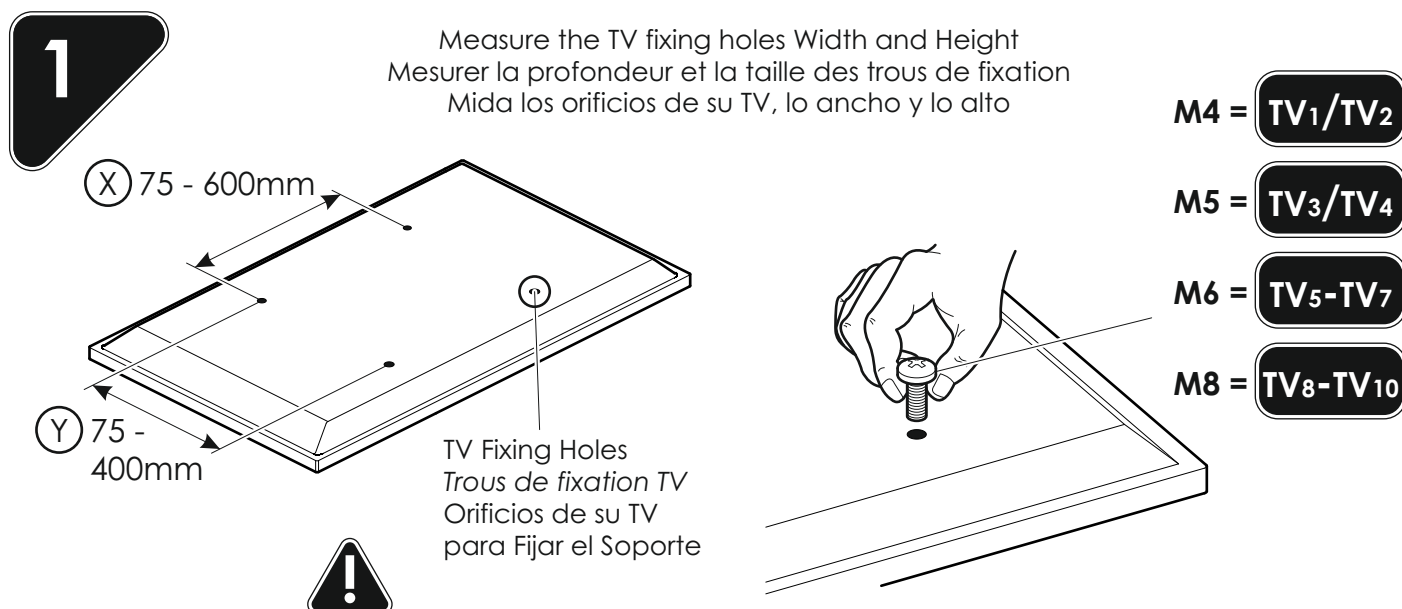

If width (X) is greater than 600mm or height (Y) greater than 400mm STOP installation now and contact the customer help line

Si la largeur (X) est plus large que 600mm et la hauteur (Y) plus grande que 400mm, ARRÊTEZ l'installation immédiatement et contactez l'assistance client

Si la anchura (X) es mayor que 600mm o la altura de (Y) es mayor que 400mm DETENGA la instalación inmediatamente y póngase en contacto con la línea de ayuda al cliente

You are provided with 4 diameters of TV fixing screws, **M4**, **M5**, **M6** and **M8**. Determine the screw diameter that fits and remember for step 9.

4 diamètres de vis TV vous sont fournis, **M4**, **M5**, **M6** et **M8**. Déterminez le diamètre de la vis qui convient et mémorisez- le pour l'étape 9.

Se le proporciona con 4 diámetros de tornillos de fijación para su TV: **M4**, **M5**, **M6** y **M8**. Determine el diámetro del tornillo que le quede a su TV y recuérdelo para el paso 9.

2

Your TV column is attached to your TV stand in 2 positions using 2 different fixing types. Please refer to your TV stand instructions for more information on which fixing types to use.

Votre colonne de télé est fixée à votre support de télé en deux positions, utilisant 2 types de fixation différents.

Veillez vous référer aux instructions de votre support télé pour obtenir plus d'informations sur comment utiliser les types de fixations.

Su columna de televisión se conecta a su soporte para televisor en 2 posiciones usando 2 tipos diferentes de fijaciones.

Por favor refiérase a las instrucciones de su estante para televisor para más información sobre qué tipos de fijaciones usar.

Type A / Type A / Tipo A

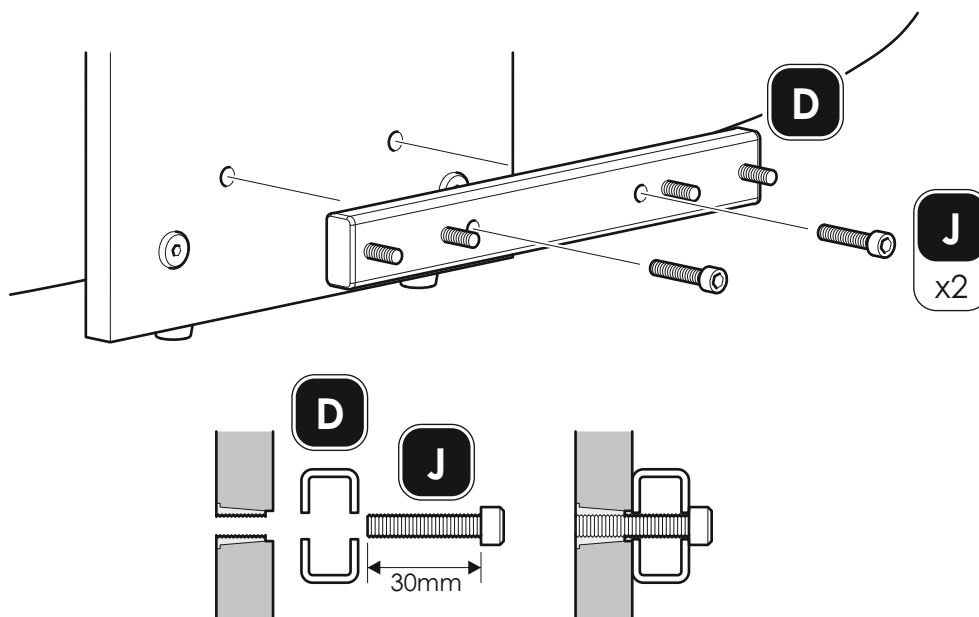

Type B / Type B / Tipo B

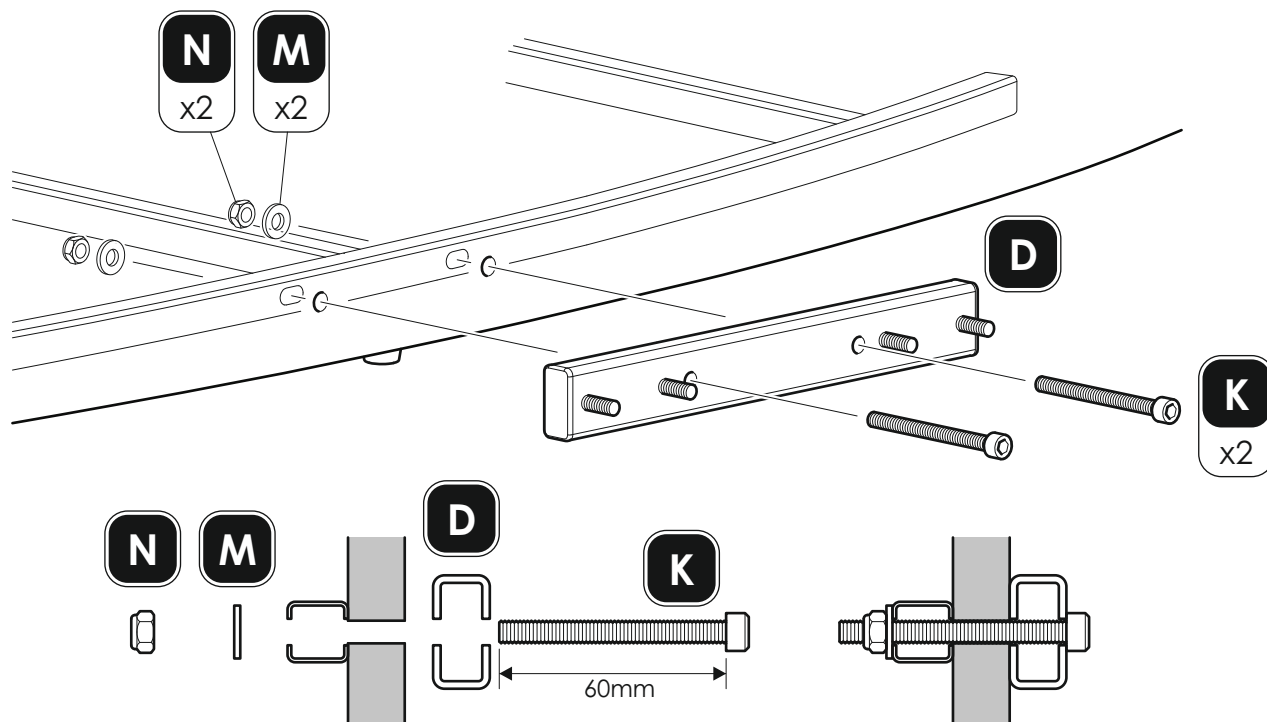

3

i

Please consider the size of your TV before fixing **C**.
Veuillez prendre en compte la taille de votre TV avant de fixer **C**.
Considere por favor el tamaño de su TV antes de fijar **C**.

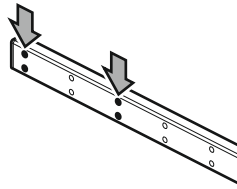

Recommended for Extra Large TV
Recommandé pour une TV de très grandes dimensions
Recomendado para televisores extra grandes

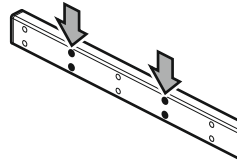

Recommended for Large TV
Recommandé pour une TV de grandes dimensions
Recomendado para televisores grandes

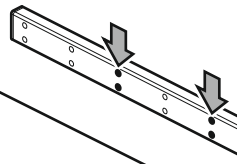

Recommended for Medium TV
Recommandé pour une TV de moyennes dimensions
Recomendado para televisores medianas

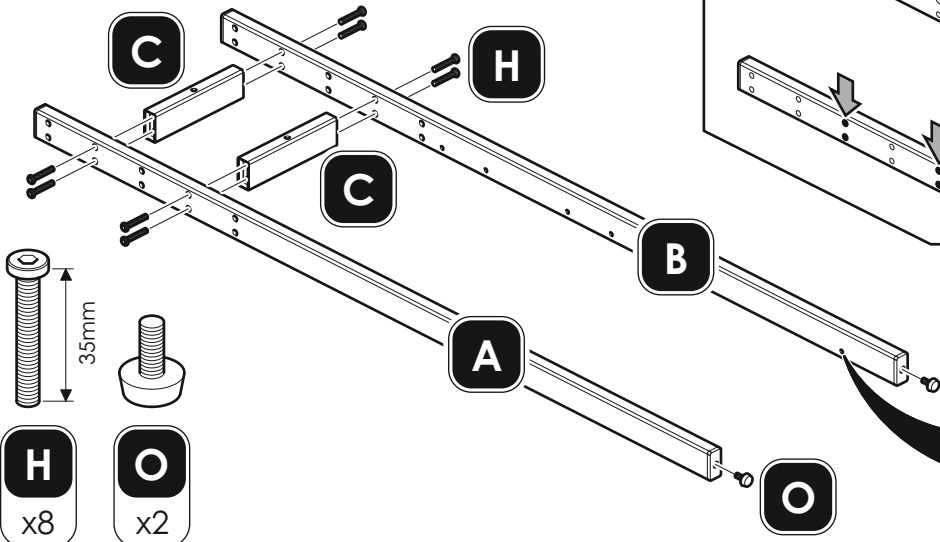

i
Holes must be on the inside
Les trous doivent être à l'intérieur
Los agujeros deben estar del lado de adentro

H
x8

O
x2

4



N
x8

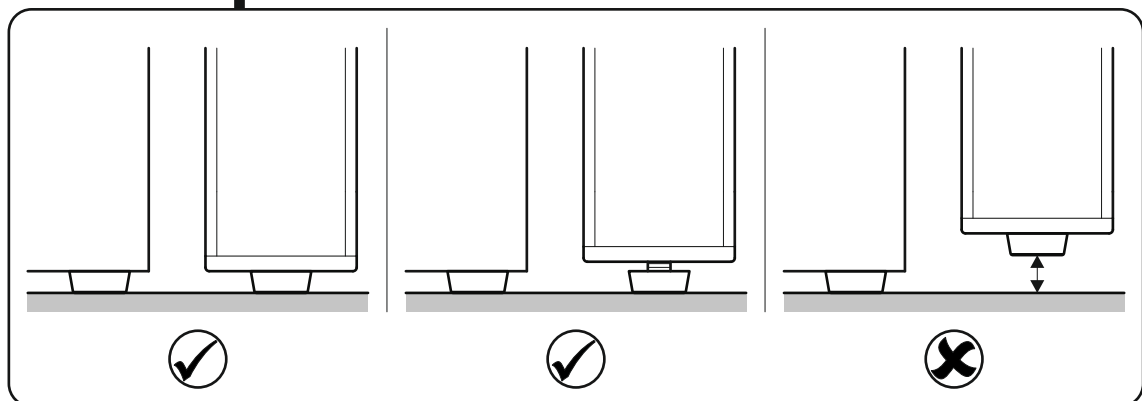
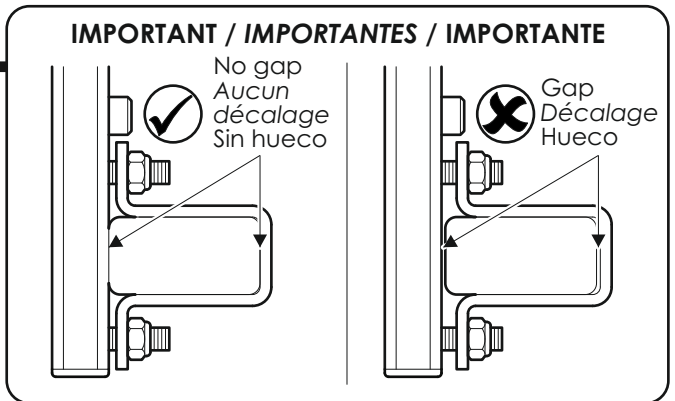
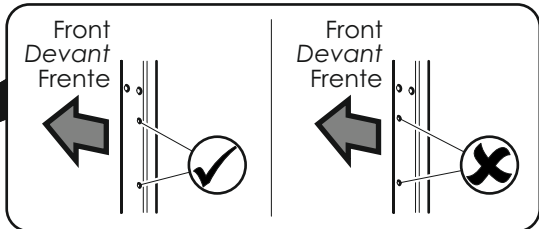
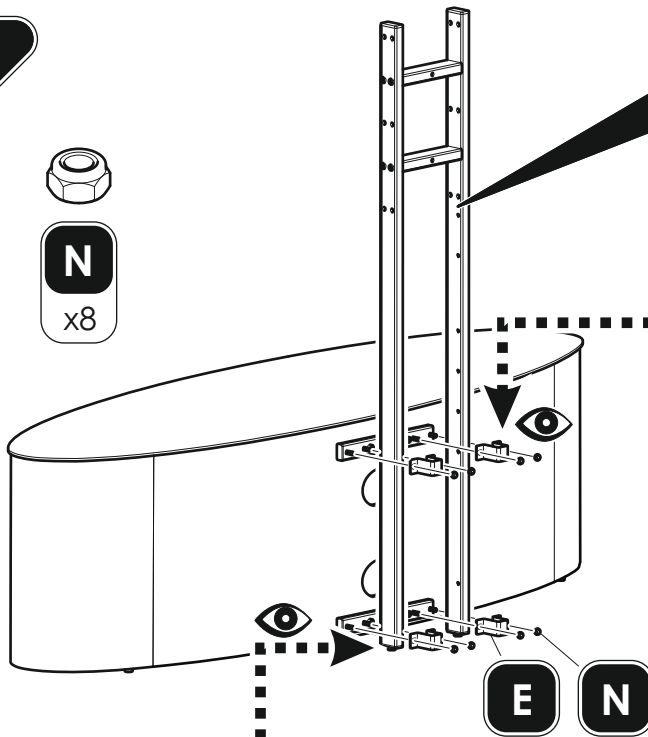

5

Cable management panel **G** can be cut to suit your stand.
The images below show how the cable management can be attached in different ways.
*Le panneau de gestion de câbles **G** peut être coupé pour convenir à votre support.*
Les images ci-dessus montrent comment le panneau de gestion de câble peut être fixé de différentes manières.
Panel **G** para la gestión de cables se puede cortar para adaptarse a su soporte.
Las imágenes a continuación muestran cómo la gestión de cables se puede fijar de diferentes maneras.

Cable management panel **G** is correct size.
*Le panneau de gestion de câbles **G** est de la bonne taille.*
El panel **G** para la gestión de cables es del tamaño correcto.

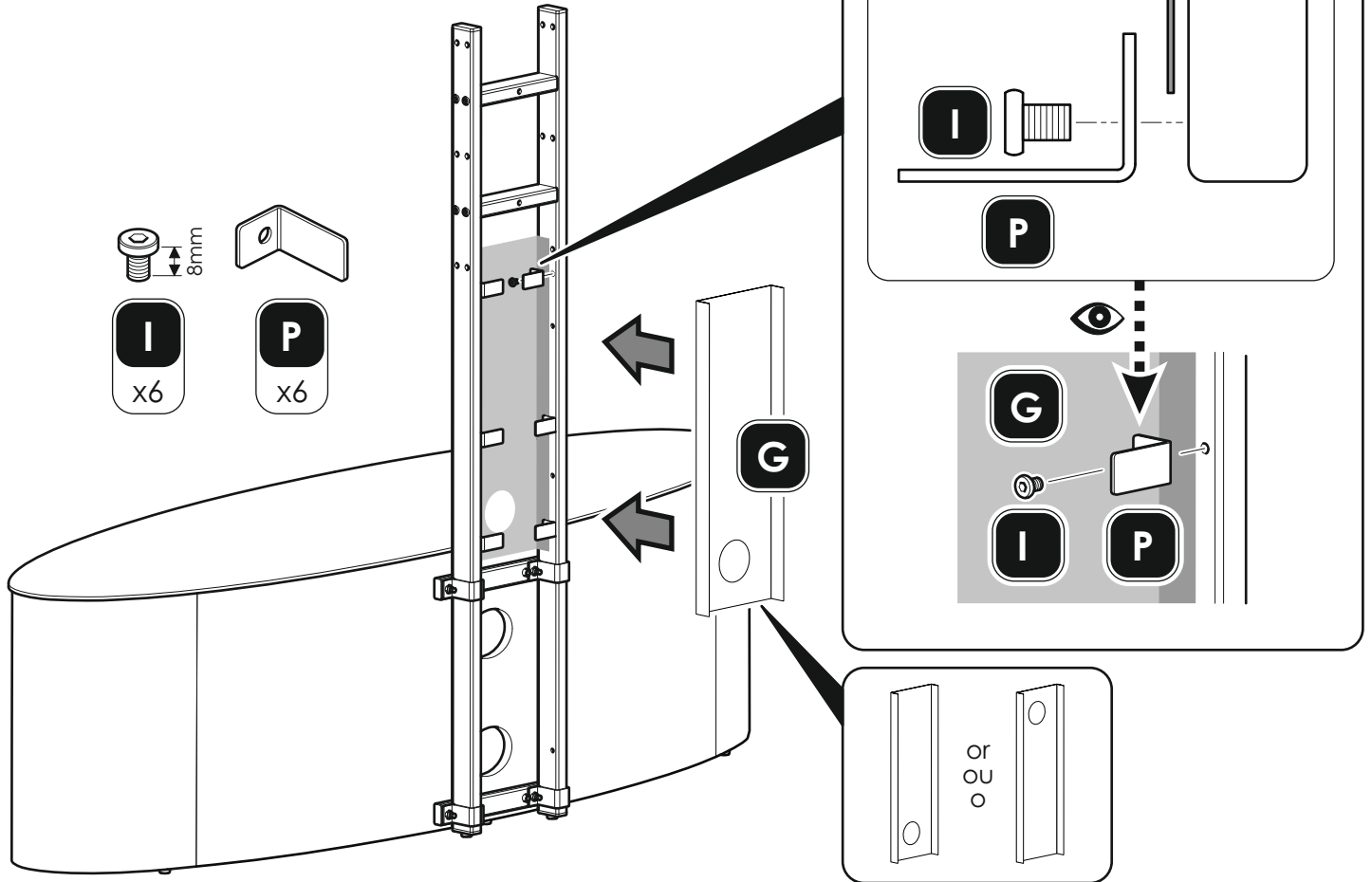

Cable management panel **G** has been cut to size.
*Le panneau de gestion de câbles **G** a été coupé pour ajustement.*
El panel **G** para la gestión de cables ha sido cortado a la medida.

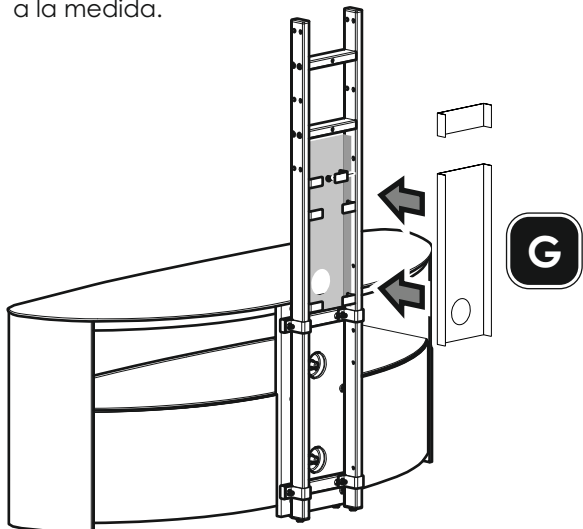

Cable management panel **G** has been cut into 2 pieces.
*Le panneau de gestion de câbles **G** a été coupé en 2.*
El panel **G** para la gestión de cables ha sido cortado en 2 piezas.

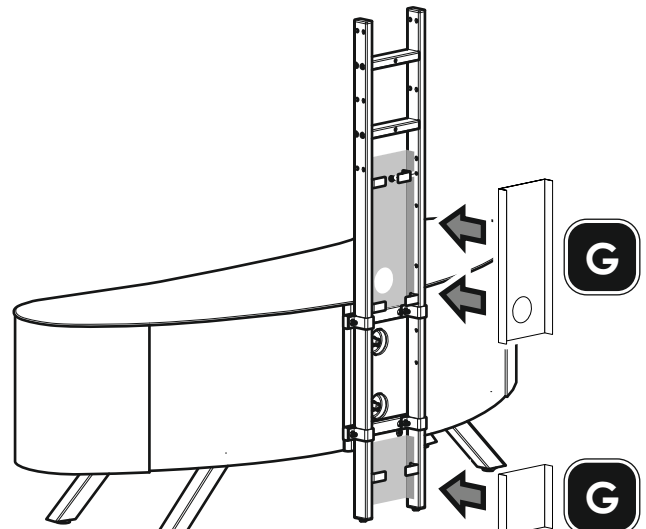

6

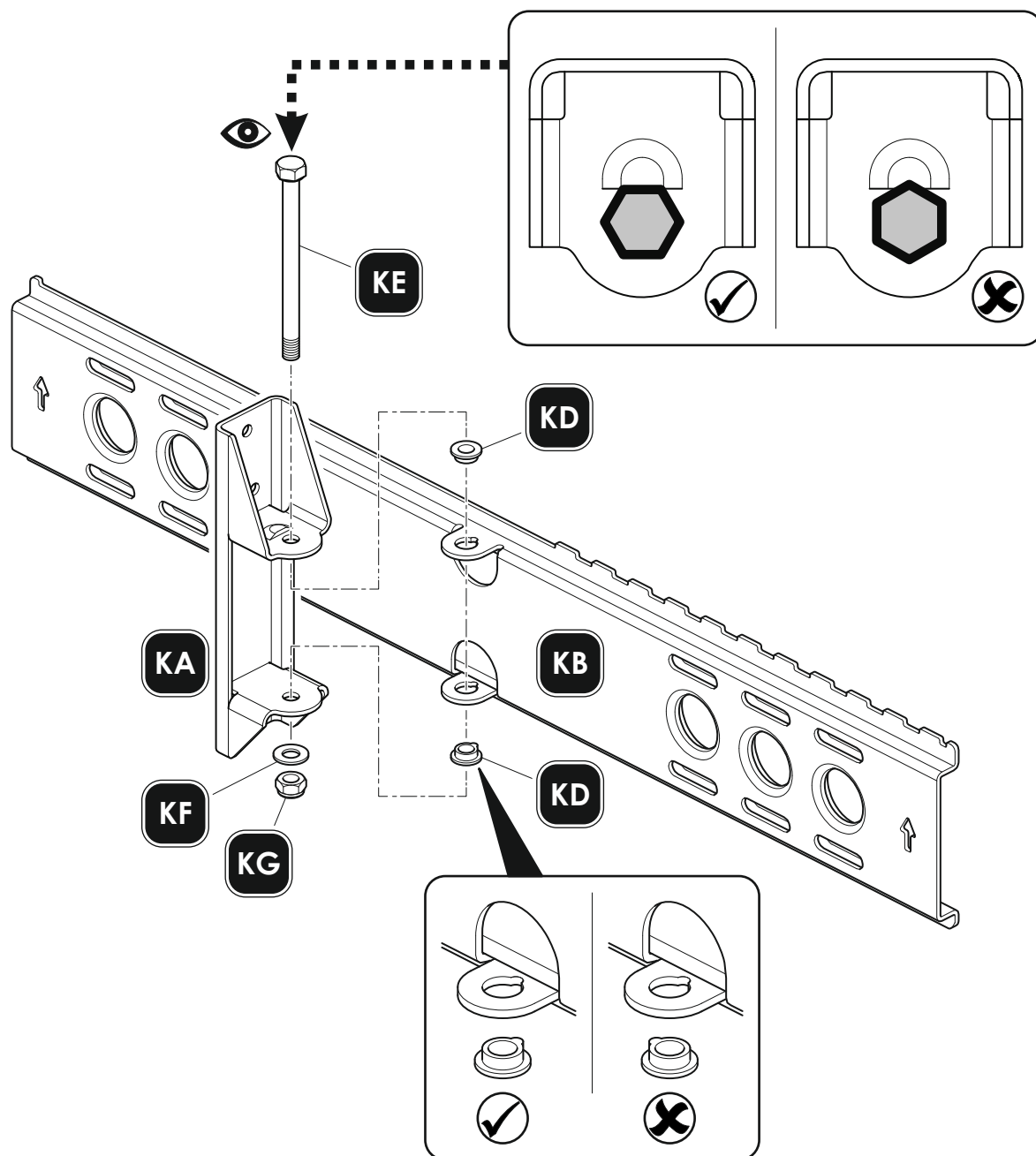
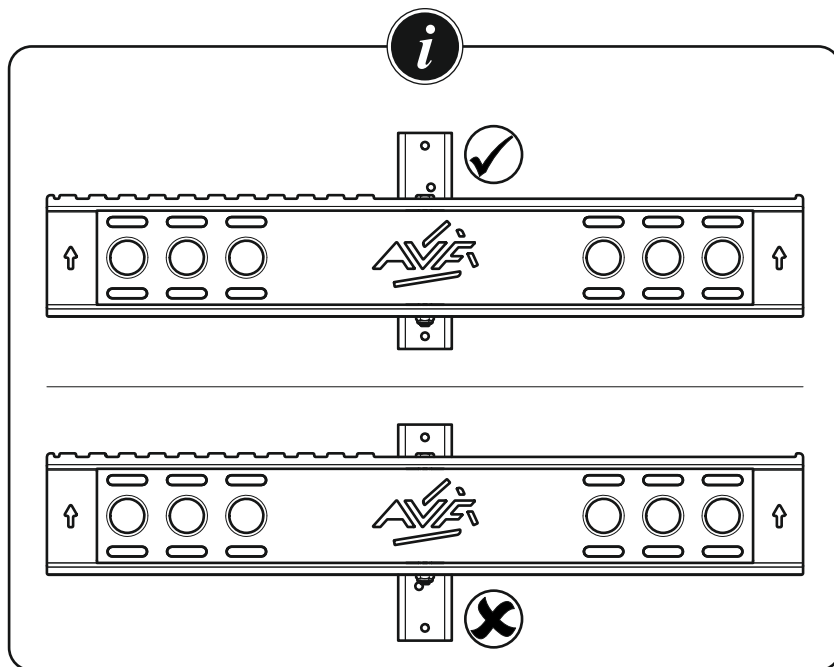

7

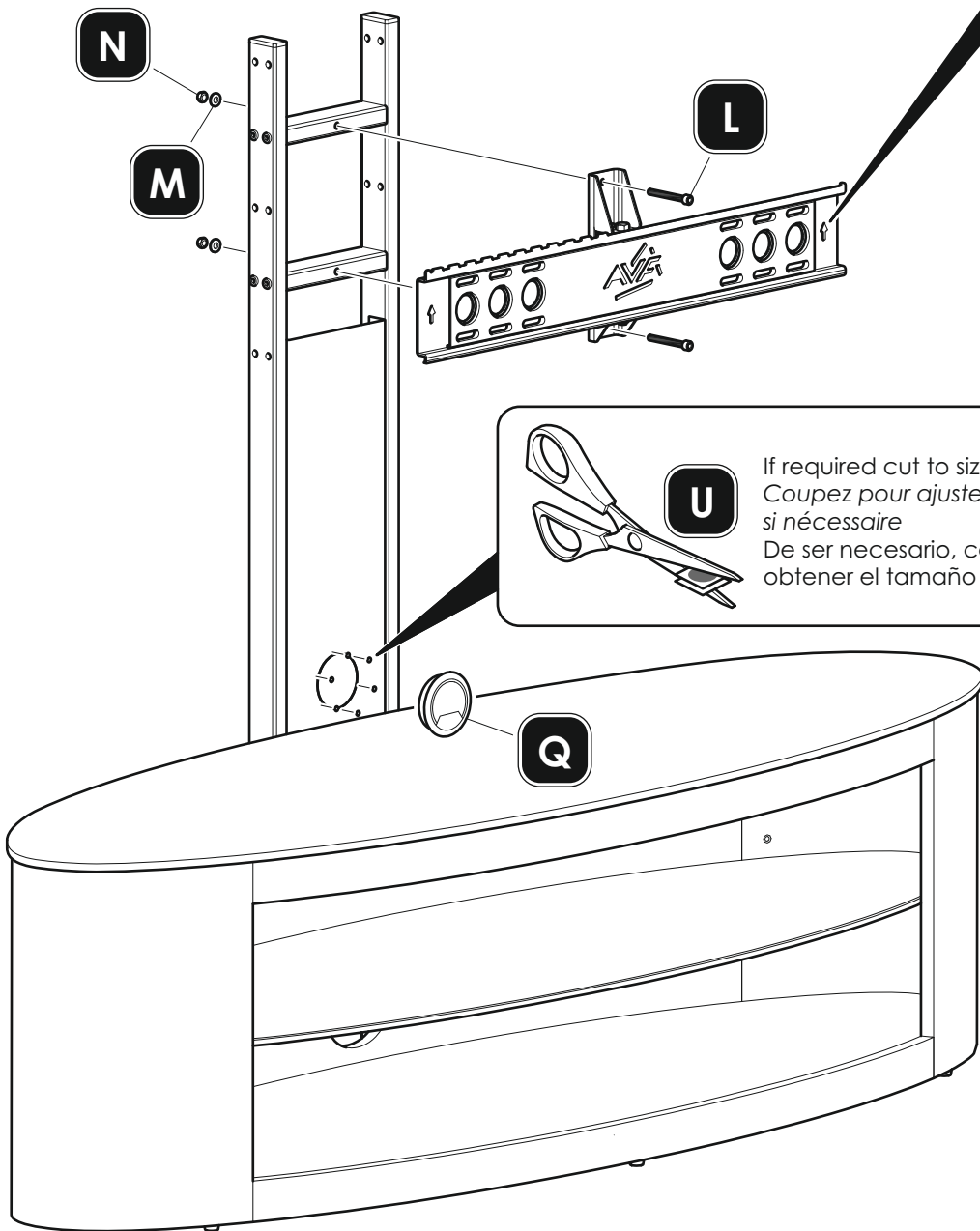
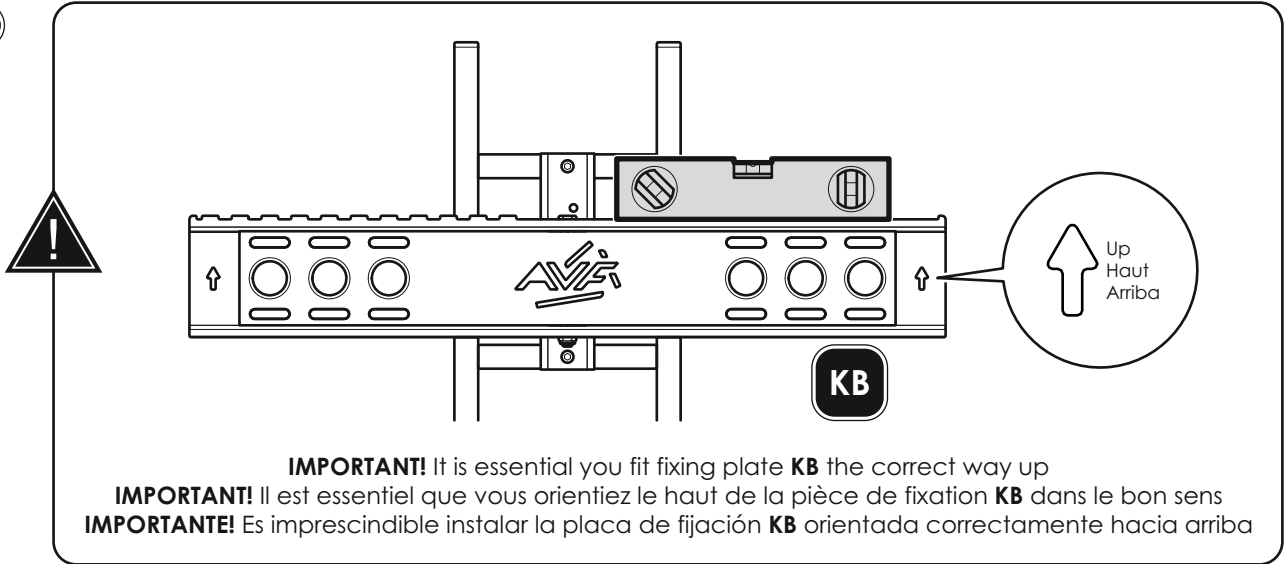

U If required cut to size
 Coupez pour ajuster,
 si nécessaire
 De ser necesario, corte para
 obtener el tamaño necesario

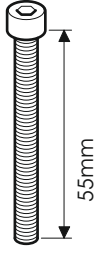
-  55mm
- L** x2
- M** x2
- N** x2
- Q** x1
- U** x6

8

No Spacers
Pas de Séparateur
Sin espaciadores

For TVs with flat/unobstructed back
 Pour des téléviseurs aux dos plats et non obstrués
 Para TVs con la parte posterior plana/sin obstáculos

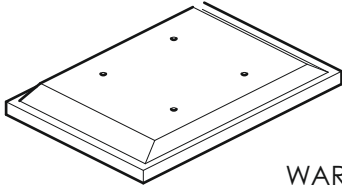

Spacers
Séparateur
Espaciadores

SP1-SP2

For TVs with irregular/obstructed back
 Pour des téléviseurs aux dos irréguliers et non obstrués
 Para TVs con la parte posterior irregular/con obstáculos

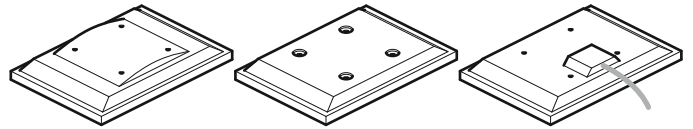

WARNING / AVERTISSEMENT / ADVERTENCIA

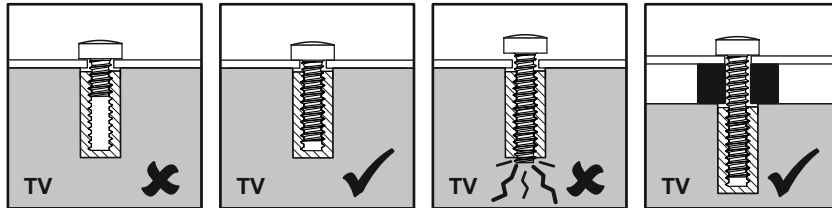

After completing step 9 you will have fittings left over, please keep for future reference.
 Après avoir complété l'étape 9 il vous restera des pièces d'assemblage, conservez-les.
 Después de completar el paso 9 usted tendrá conexiones sobrantes, por favor guarde para futura referencia.

9

If required
 Si nécessaire
 Si se requiere

Top
 Haut
 Parte Superior

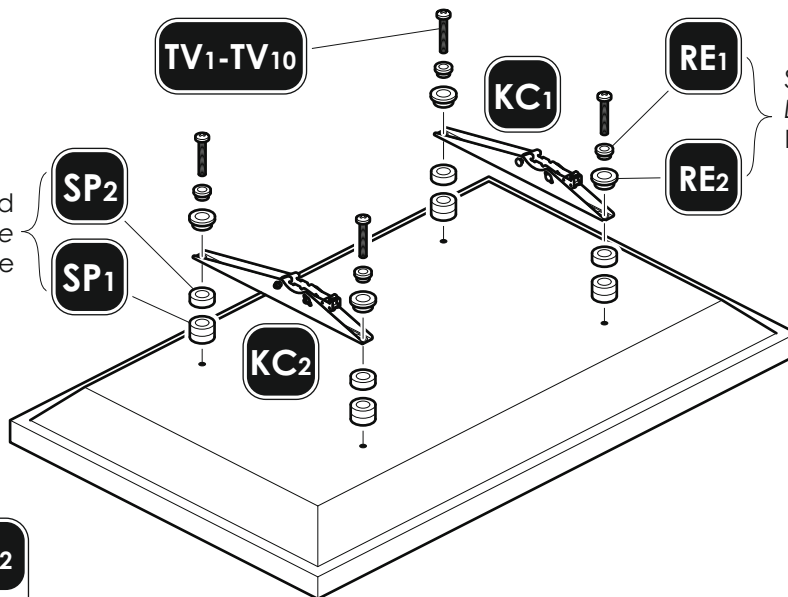

Screw diameter dependant
 Dépendant du diamètre de la vis
 Depend del diámetro de tornillo

Attach the bracket to the back of your TV using suitable screw, reducer and spacer combinations. If you have any issues fitting to the back of your TV with the supplied screws, please call the customer services helpline.

Attachez l'applique au dos de votre téléviseur en utilisant une combinaison de vis, de séparateurs et de joints adaptés. Si vous rencontrez un quelconque problème lors de l'installation, au moyen des vis fournies, avec la partie arrière de votre TV, veuillez appeler le numéro d'assistance du service clientèle.

Coloque los soportes a la parte posterior de su TV usando la combinación adecuada de tornillo, reductor y espaciador. Si tiene usted algún problema armando la parte posterior de su televisor con los tornillos provistos, llame por favor a la línea de asistencia de nuestro servicio de atención al cliente.

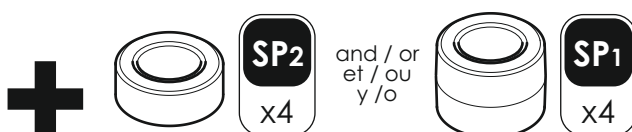
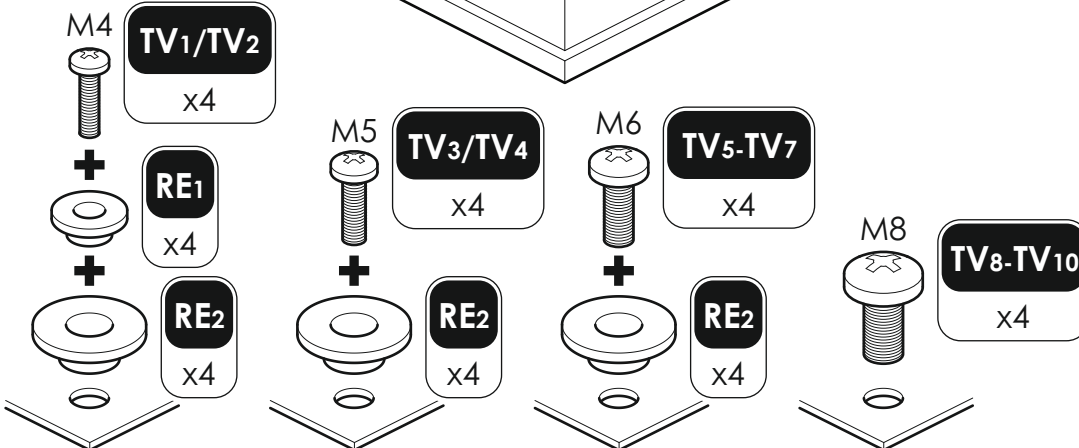

If required / Si nécessaire / Si se requiere

10

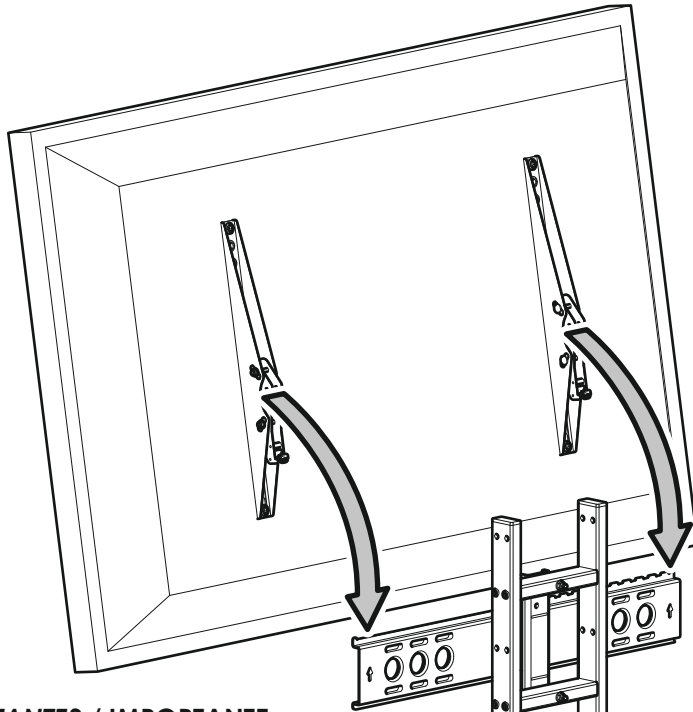

IMPORTANT / IMPORTANTES / IMPORTANTE

Before attaching your TV ensure you have tightened all nuts and bolts
Avant de fixer votre télé assurez-vous d'avoir serré tous les boulons et les écrous
Antes de colocar su televisor asegúrese de haber apretado las tuercas y los pernos

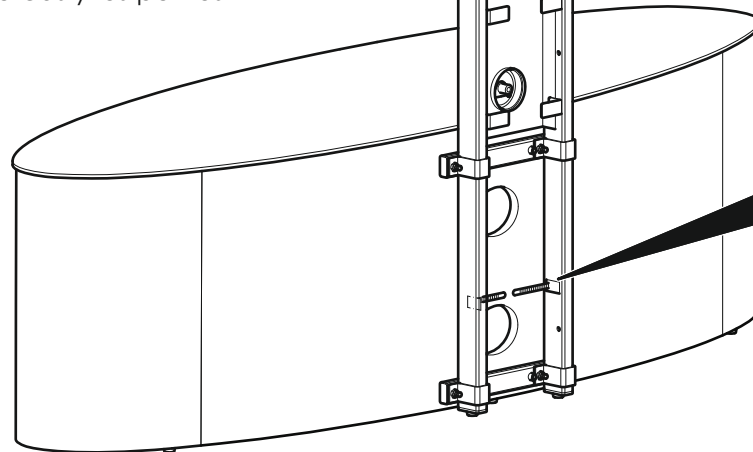

Optional
Optionnel
Opcional

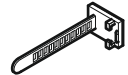

T
x2

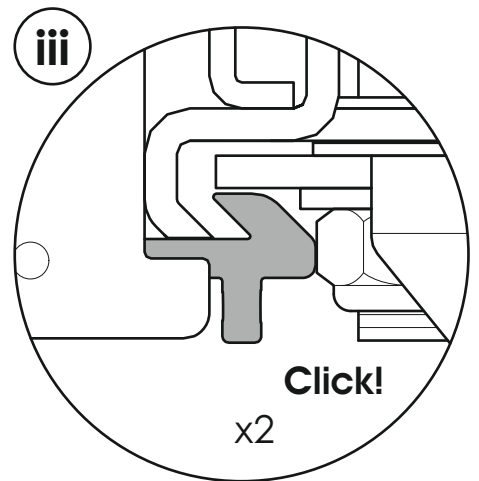
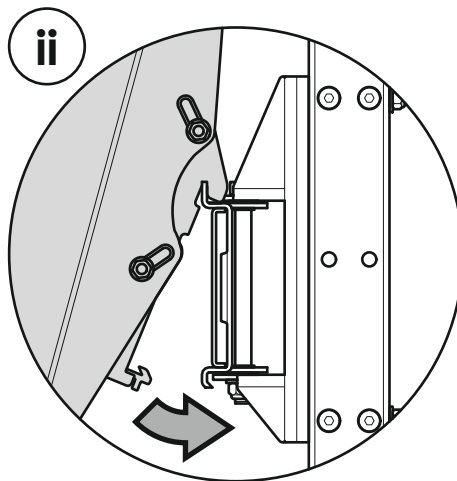
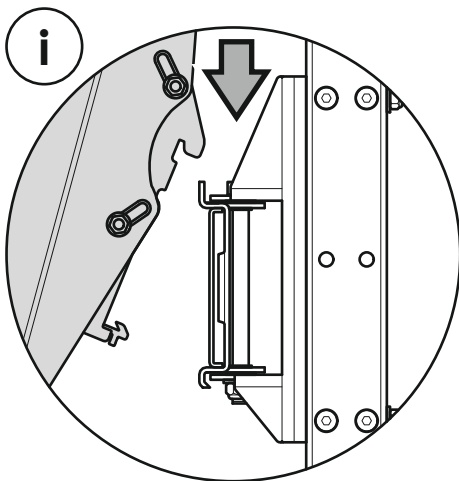

IMPORTANT / IMPORTANTES / IMPORTANTE

Check all nuts and bolts from time to time.
Vérifiez tous les écrous et les boulons de temps à autre.
Compruebe todos los tornillos y tuercas de vez en cuando.

Optional
Optionnel
Opcional

Lock tilt
Inclinaison verrouillée
Cerradura de la
función de inclinación

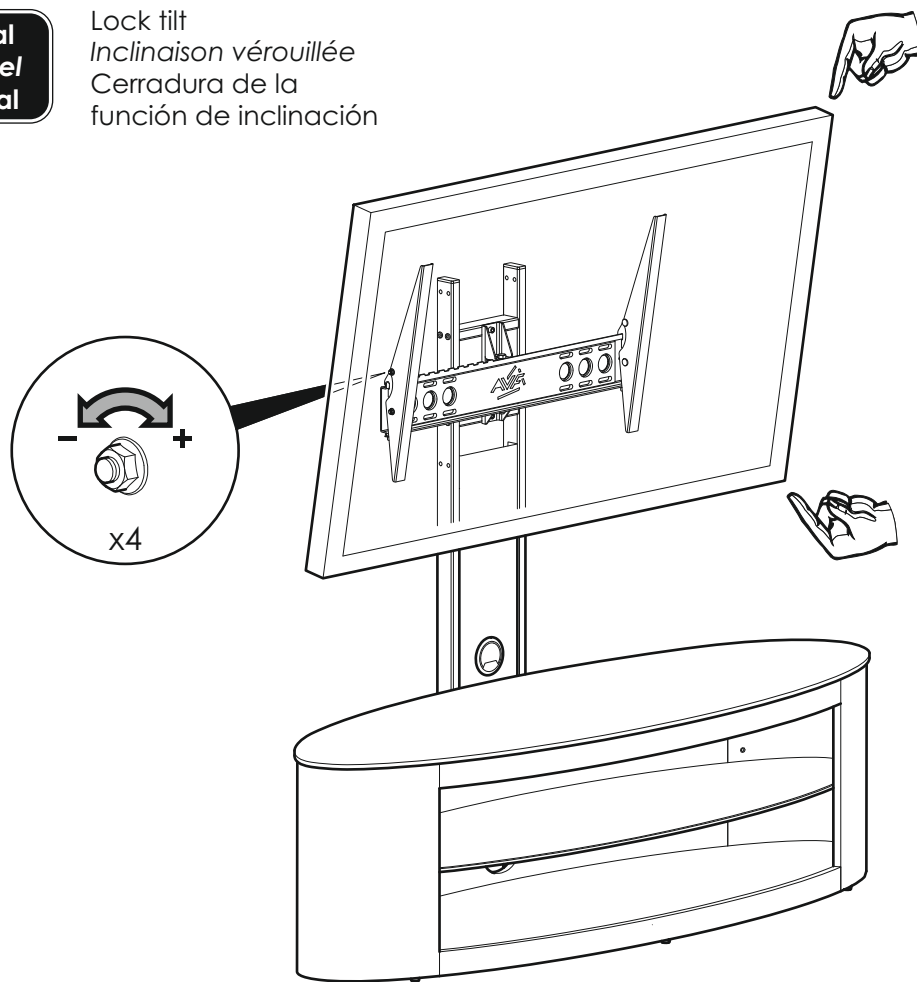

To remove TV
Pour ôter la TV
Para remover la TV

