

Se le proporciona con 4 diámetros de tornillos de fijación para su TV: M6 y M8. Determine el diámetro del tornillo que le quede a su TV y recuérdelo para el paso 2.

Déterminez le diamètre de la vis qui convient et mémorisez-le pour l'étape 2.

M6, et M8.

4 diamètres de vis TV vous sont fournis, remember for step 2.

Determine the screw diameter that fits and fixing screws, M6 and M8.

You are provided with 4 diameters of TV

If width (X) is greater than 660mm or height (Y) greater than 400mm STOP installation now and contact the customer help line.

Si la largeur (X) est plus large que 660mm et la hauteur (Y) plus grande que 400mm, ARRÊTEZ l'installation immédiatement et contactez l'assistance client.

Si la anchura (X) es mayor que 660mm o la altura (Y) es mayor que 400mm DETENGA la instalación inmediatamente y póngase en contacto con la línea de ayuda al cliente.

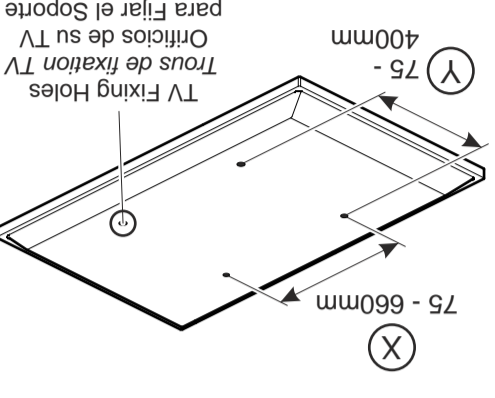

1 Measure the TV Fixing Holes Width and Height
 Mesurer la profondeur et la taille des trous de fixation
 Mida los orificios de su TV, lo ancho y lo alto

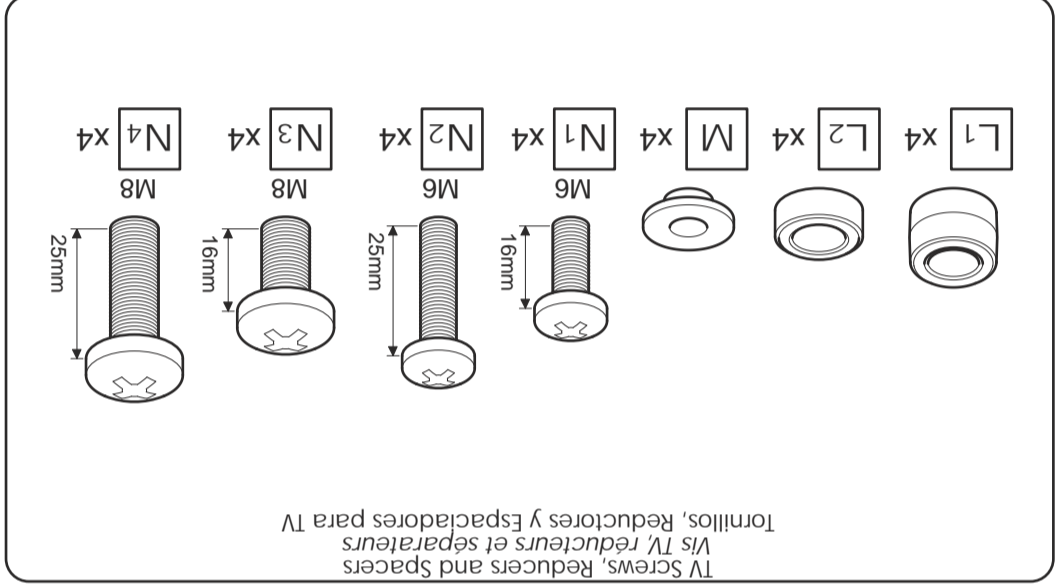

5 Attach the TV
 Fixer la TV
 Coloque la TV

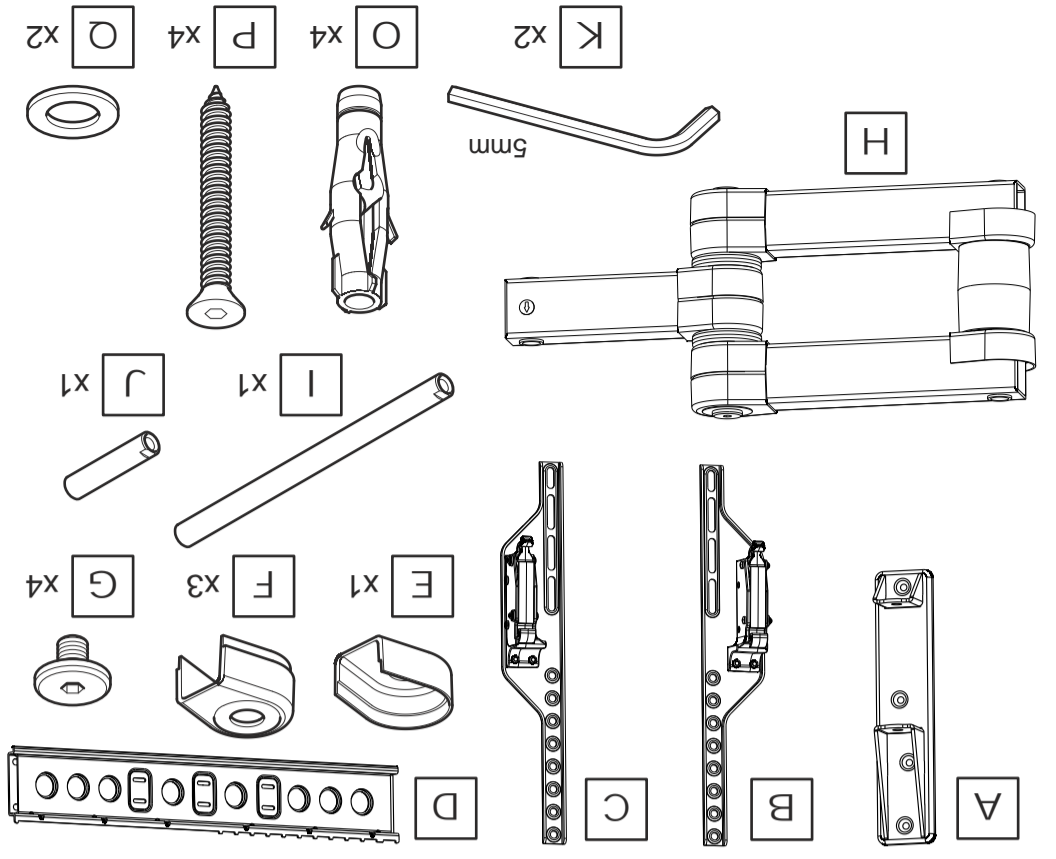
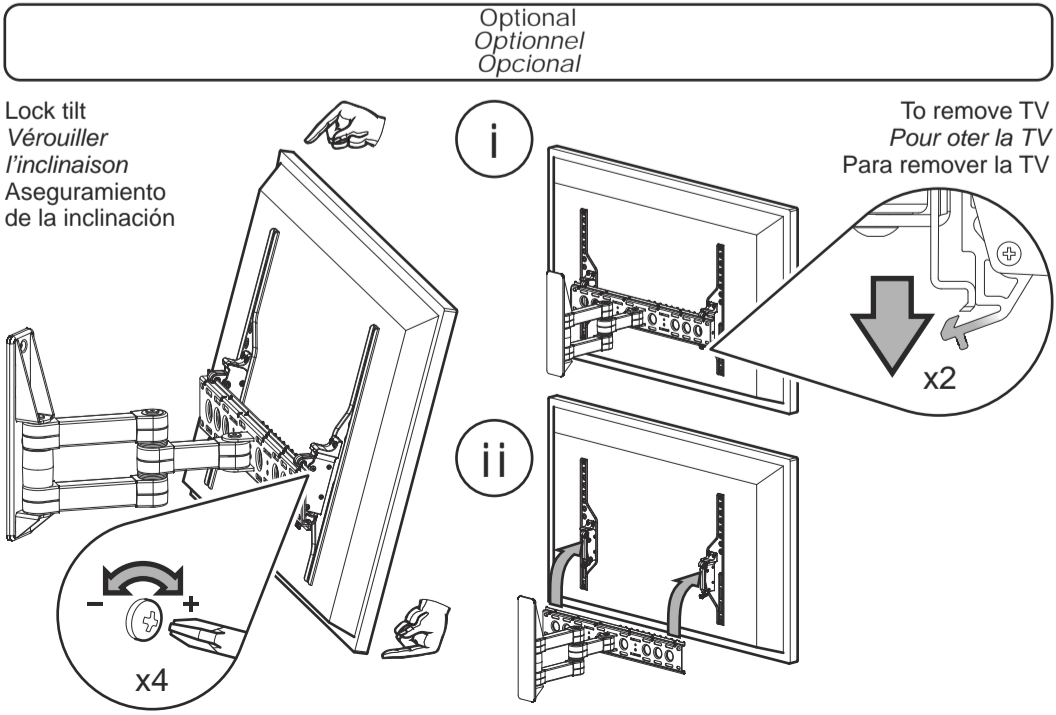
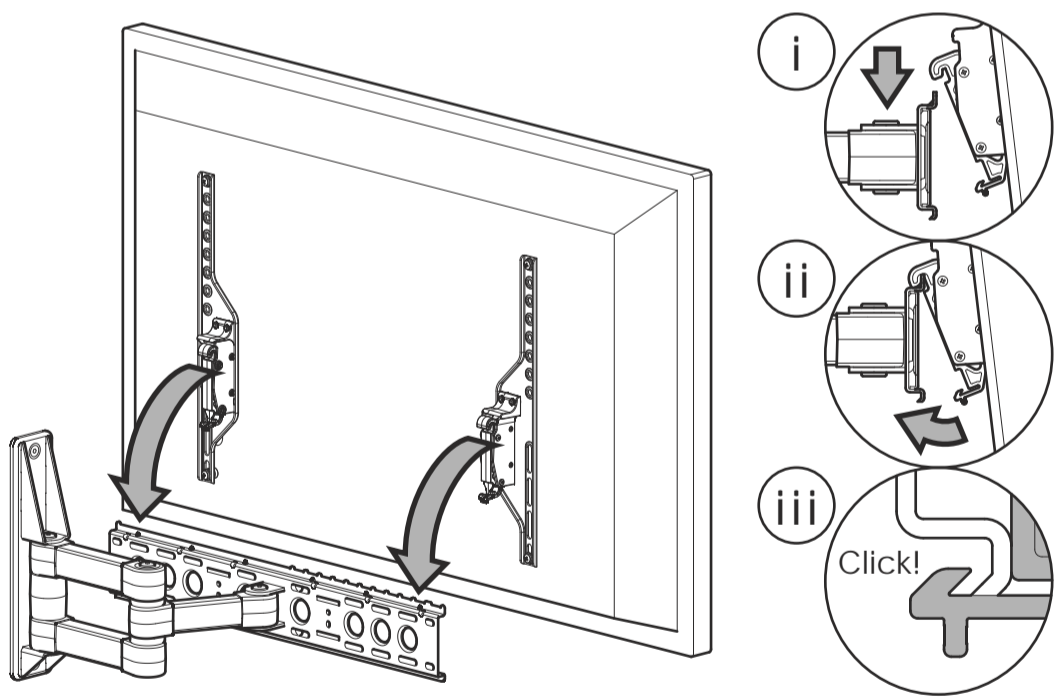

Boxed Parts
 Pièces empaquetées
 Piezas en la Caja

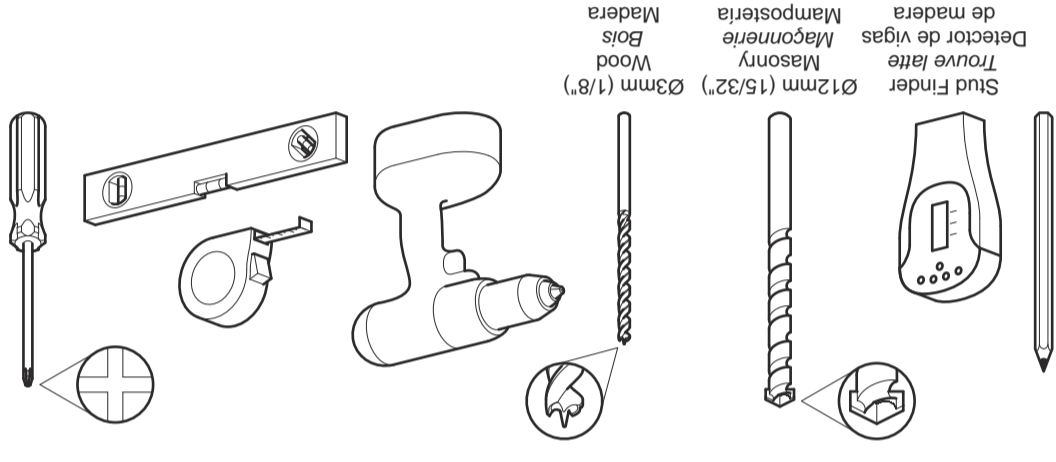

Tools Recommended
 Outils recommandés
 Herramientas recomendadas

464919 rev00

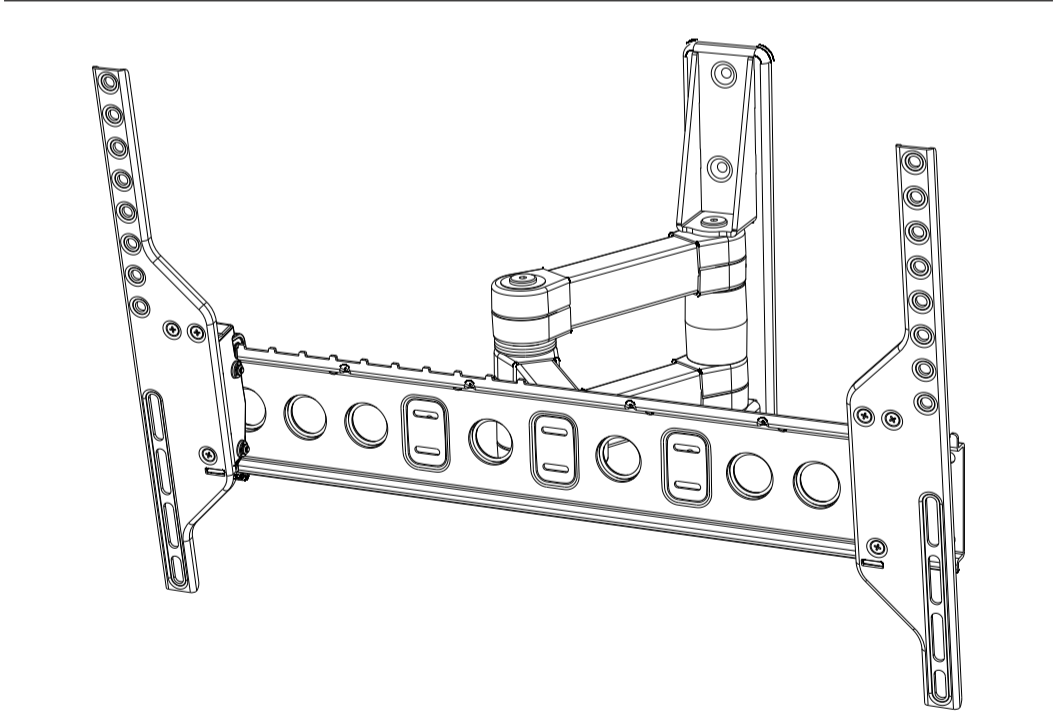

STOP Read through ALL instructions before commencing installation. If you have any questions about this product or issues with installation contact the customer services help line before returning this product to the store.

ARRETEZ-VOUS Lisez toutes les instructions avant de débuter l'installation. Si vous avez des questions sur ce produit ou sur son installation, contactez le service d'assistance clientèle avant de renvoyer le produit au magasin.

ALTO Lea todas las instrucciones antes de empezar la instalación. Si usted tiene alguna pregunta acerca de este producto o problemas con la instalación contacte los servicios de ayuda al cliente antes de devolver este producto a la tienda.

CUSTOMER SERVICES HELP LINE NUMBER:
 NUMÉRO DE L'ASSISTANCE CLIENT:
 NUMERO DE SERVICIO DE ATENCION AL CLIENTE:
 + 44 (0)1952 670009 (UK)
 1-800 667 0808 (USA)

132lbs
 60kg

2

Fitting the TV Brackets
Installer l'applique téléviseur
 Fije los Brazos del Soportes a su TV

No Spacers
Pas de Séparateur
 Sin espaciadores

For TVs with flat/unobstructed back
Pour des téléviseurs aux dos plats et non obstrués
 Para TVs con la parte posterior plana/sin obstáculos.

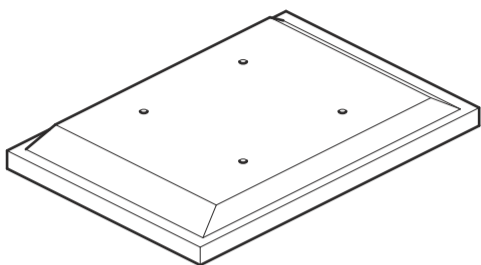

Spacers
Séparateur
 Espaciadores

L1/L2

For TVs with irregular/obstructed back
Pour des téléviseurs aux dos irréguliers et non obstrués
 Para TVs con la parte posterior irregular/con obstáculos.

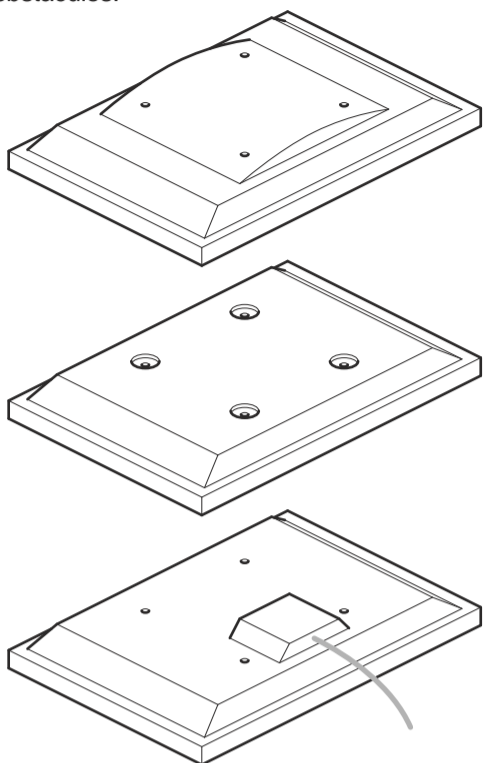

WARNING / AVERTISSEMENT / ADVERTENCIA

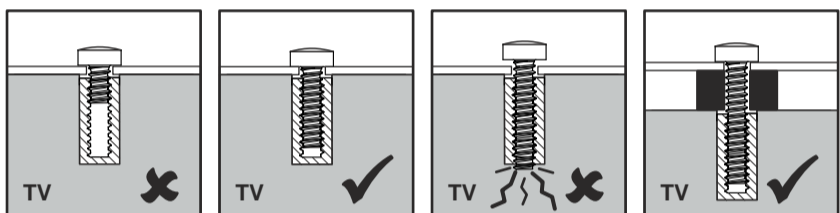

After completing step 2 you will have fittings left over, please keep for future reference.
Après avoir complété l'étape 2, il vous restera des vis pour la fixation du téléviseur, veuillez les conserver pour une utilisation ultérieure.
 Después de completar el paso 2 usted tendrá conexiones sobrantes, por favor guarde para futura referencia.

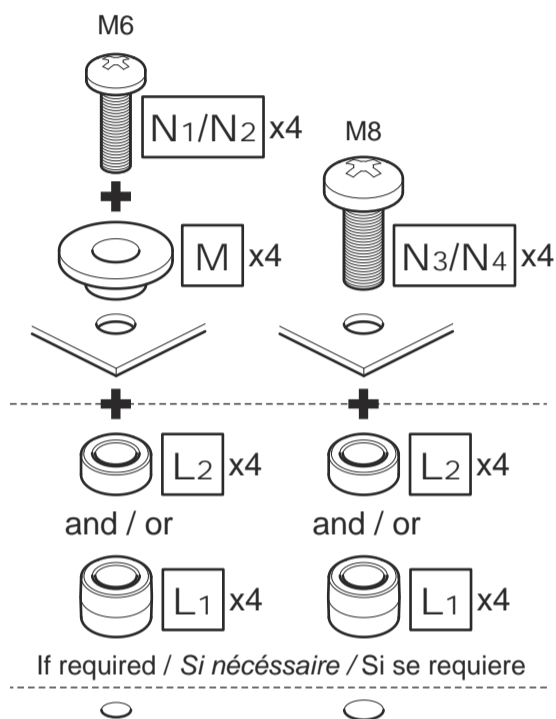
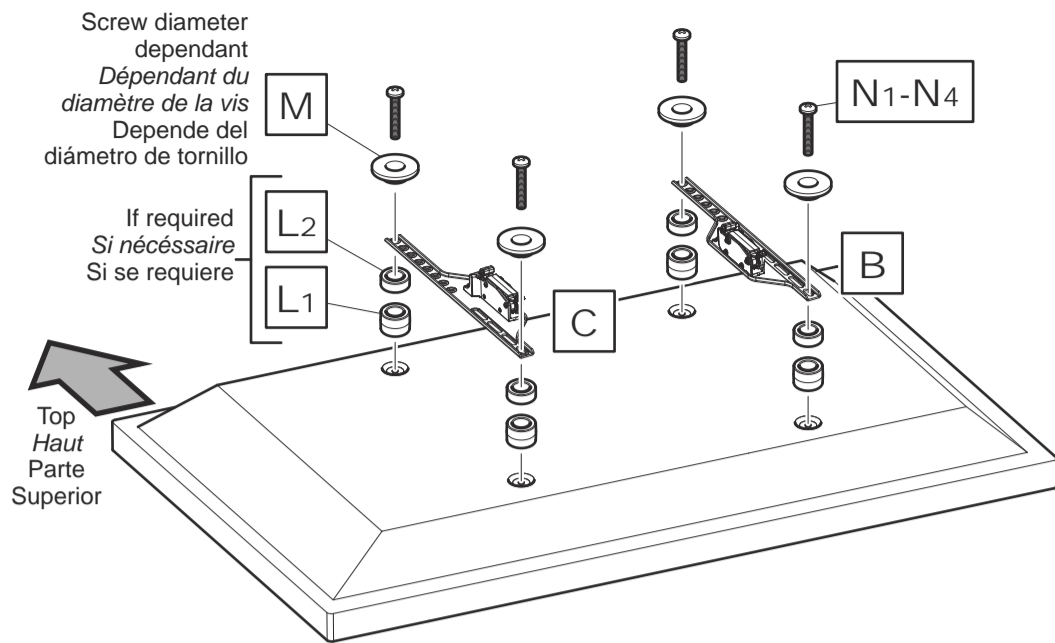

Attach the bracket to the back of your TV using suitable screw, reducer and spacer combinations.

Attachez l'applique au dos de votre téléviseur en utilisant une combinaison de vis, de séparateurs et de joints adaptés.

Coloque los soportes a la parte posterior de su TV usando la combinación adecuada de tornillo, reductor y espaciador.

3

Fitting the Wall Bracket
Installer l'applique murale
 Fije la Placa a la Pared

Solid Wall
Mur solide
 Pared sólida

Concrete
Béton
 Concreto



Remove dust from hole
Retirez la poussière du trou
 Elimine el polvo del agujero

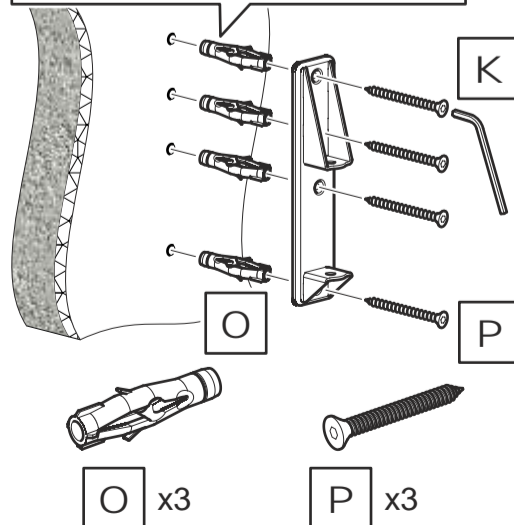
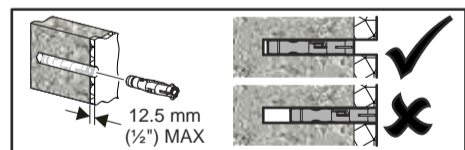
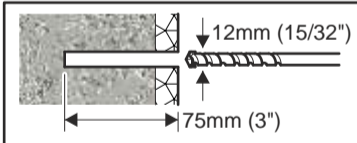

Wood Stud
Latte de bois
 Estructura de madera

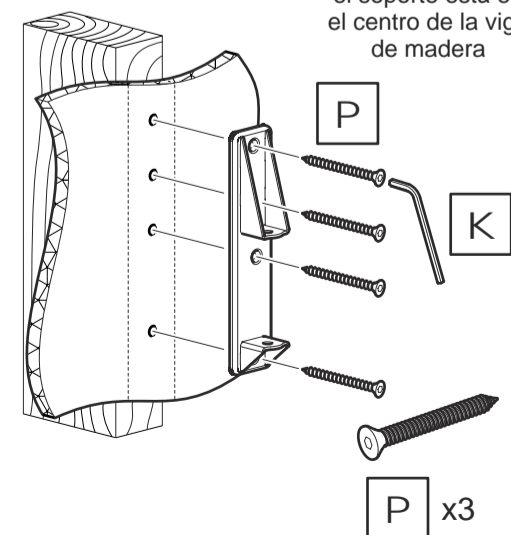
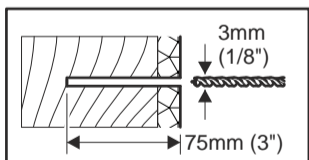
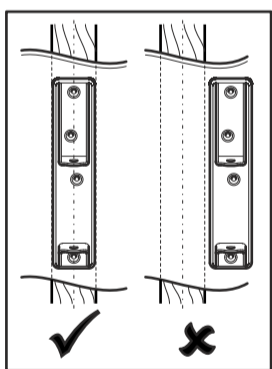

Ensure bracket is in the centre of the wood stud
Assurez-vous que l'applique est au centre de la latte de bois
 Asegúrese de que el soporte está en el centro de la viga de madera



Lubricate screw thread with soap.
Lubrifiez le pas de vis avec du savon
 Lubrique la rosca del tornillo con jabón.



DO NOT over tighten screws.
 Tighten screws by hand only.
Ne serrez pas trop les vis. Visser à la main seulement.
 NO sobre apriete los tornillos.
 Apriete los tornillos sólo a mano.

4

Arm Assembly
Ensemble de tringlerie
 Ensamble del brazo

