

M4 =	G1/G2
M5 =	G3/G4
M6 =	G5/G6
M8 =	G7/G8

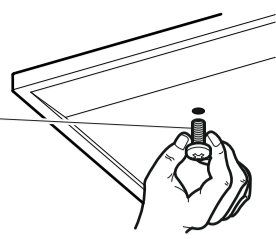

If width (X) is greater than 200mm or height (Y) greater than 200mm STOP installation now and contact the customer help line.
 Si la largeur (X) est plus large que 200mm et la hauteur (Y) plus grande que 200mm, ARRÊTEZ l'installation immédiatement et contactez l'assistance client.
 Si la anchura (X) es mayor que 200mm o la altura (Y) es mayor que 200mm DETENGA la instalación inmediatamente y póngase en contacto con la línea de ayuda al cliente.



1 Measure the TV Fixing Holes Width and Height
 Mesurer la profondeur et la taille des trous de fixation
 Mida los orificios de su TV, lo ancho y lo alto

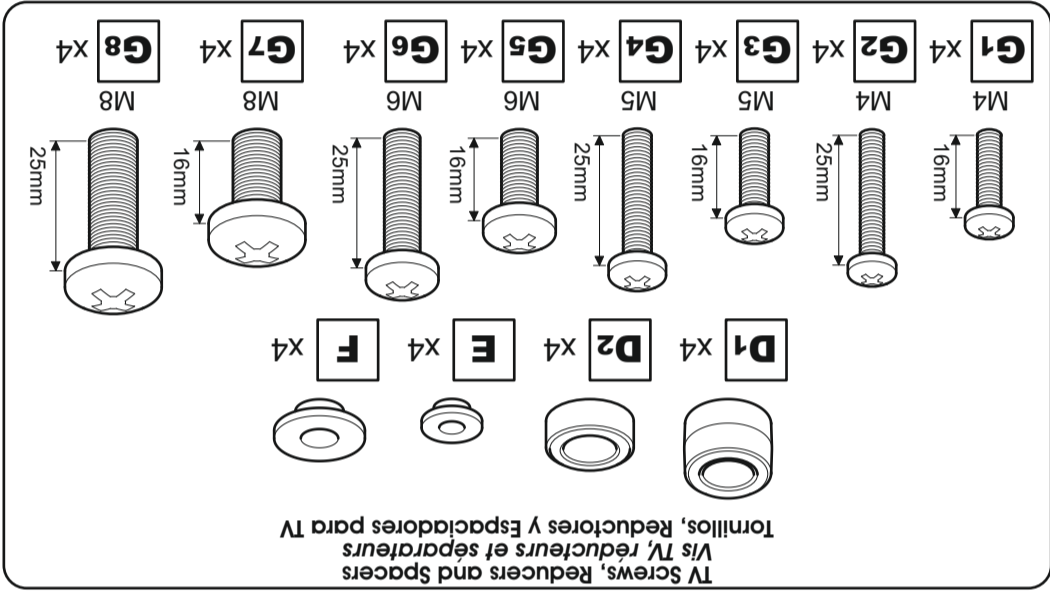

4 Attach the TV
 Fixer la TV
 Coloque la TV

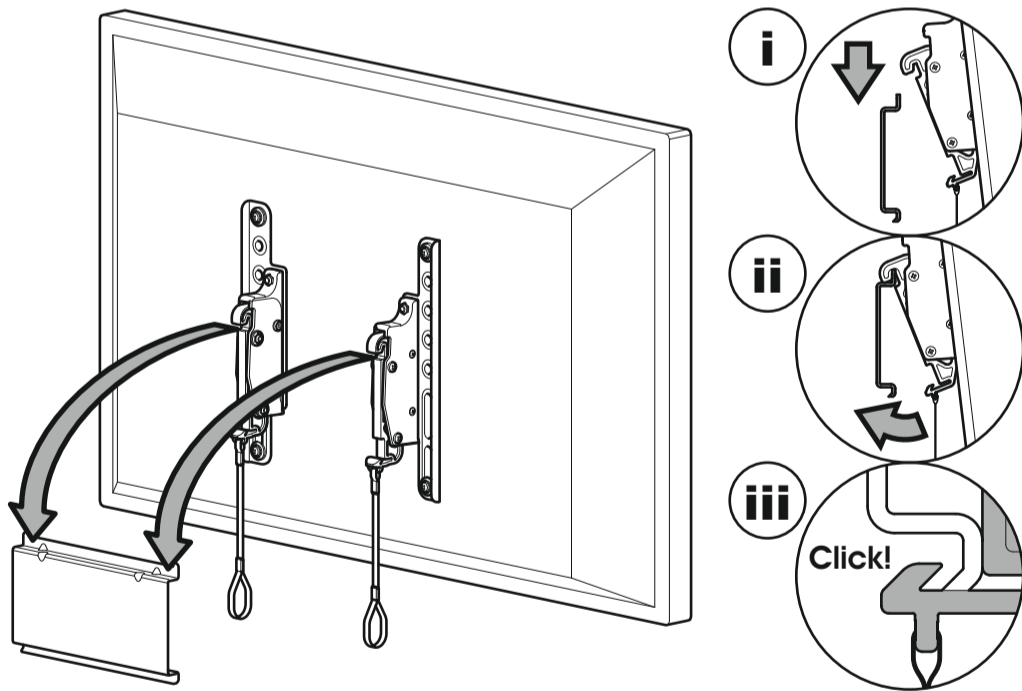

Optional
 Optionnel
 Opcional

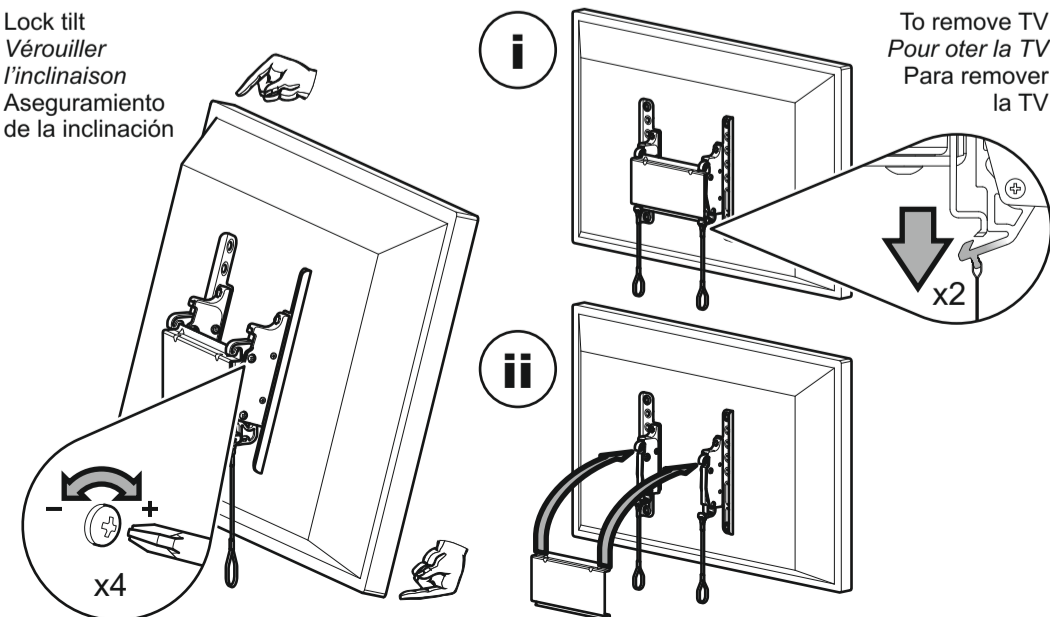

x4

Lock tilt / Vérouiller l'inclinaison / Aseguramiento de la inclinación

4 diamètres de vis TV vous sont fournis, M4, M5, M6, et M8. Déterminez le diamètre de la vis qui convient et mémorisez-le pour l'étape 2. Se le proporciona con 4 diametros de tornillos de fijación para su TV: M4, M5, M6 y M8. Determine el diametro del tornillo que le quede a su TV y recuérdelo para el paso 2. You are provided with 4 diameters of TV fixing screws, M4, M5, M6 and M8. Determine the screw diameter that fits and remember for step 2.

Orificios de su TV / Trous de fixation TV / TV Fixing Holes para Fijar el Soporte / Orificios de su TV / Trous de fixation TV / TV Fixing Holes

75 - 200mm (X) / 75 - 200mm (Y)

200mm (Y)

75 - 200mm (X)

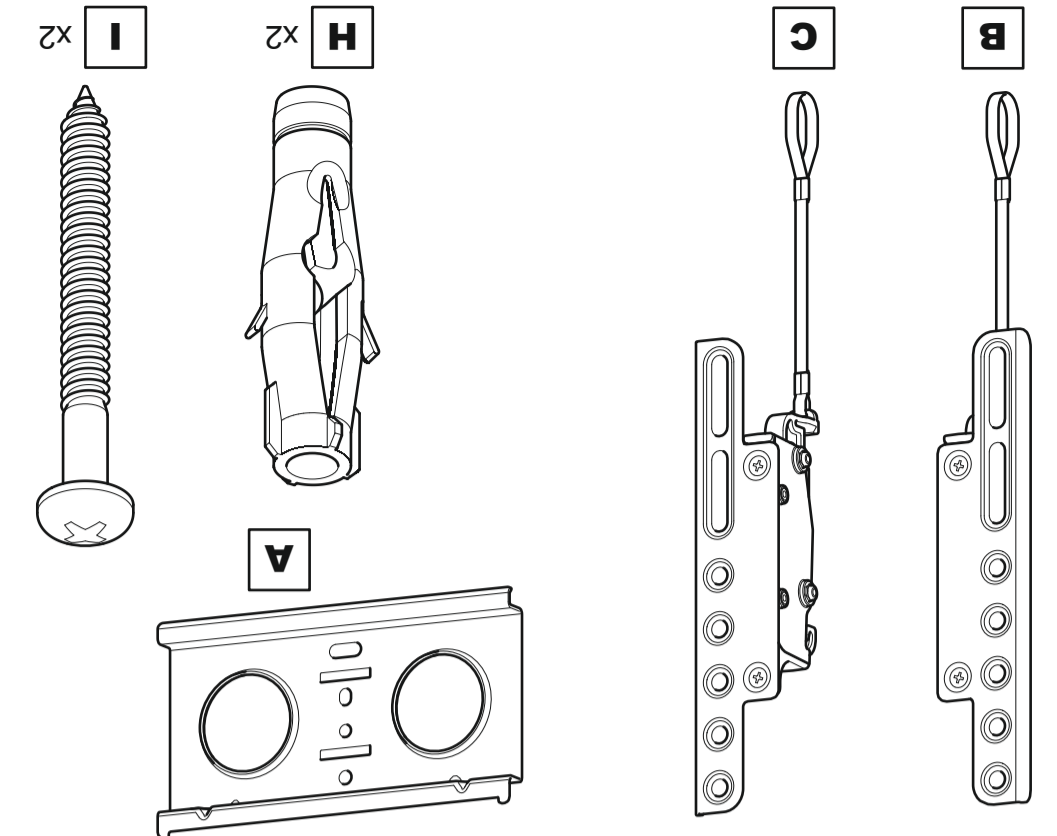

Boxed Parts
 Pièces empaquées
 Piezas en la Caja

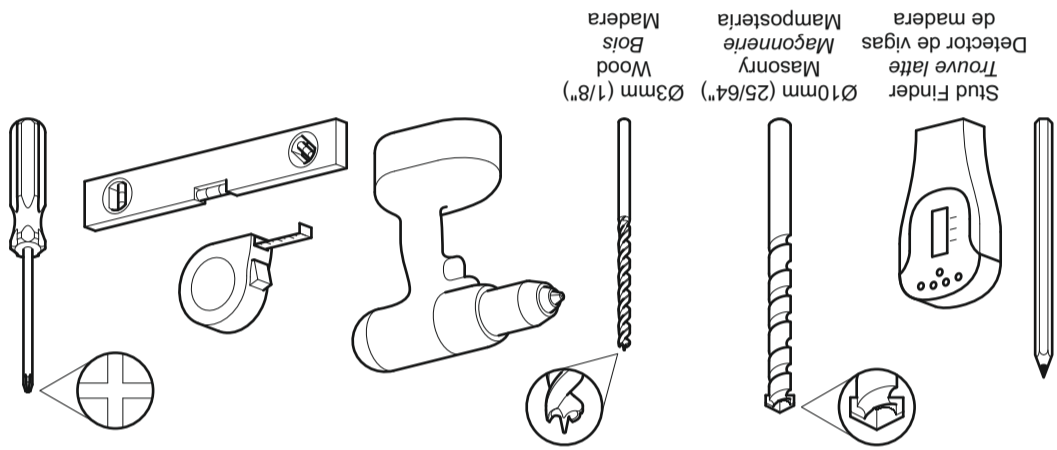

Tools Recommended
 Outils recommandés
 Herramientas recomendadas

464912 rev00

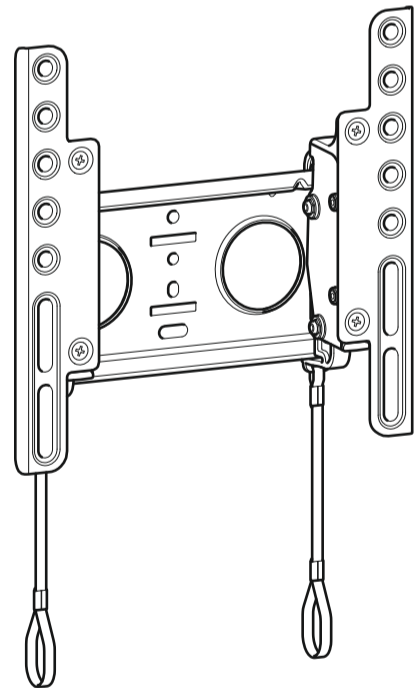

STOP Read through **ALL** instructions before commencing installation. If you have any questions about this product or issues with installation contact the customer services help line before returning this product to the store.

ARRETEZ-VOUS Lisez toutes les instructions avant de débuter l'installation. Si vous avez des questions sur ce produit ou sur son installation, contactez le service d'assistance clientèle avant de renvoyer le produit au magasin.

ALTO Lea todas las instrucciones antes de empezar la instalación. Si usted tiene alguna pregunta acerca de este producto o problemas con la instalación contacte los servicios de ayuda al cliente antes de devolver este producto a la tienda.

CUSTOMER SERVICES HELP LINE NUMBER:
 NUMÉRO DE L'ASSISTANCE CLIENT:
 NUMERO DE SERVICIO DE ATENCION AL CLIENTE:
 +44 (0)1952 670009 (UK)
 1-800 667 0808 (USA)

55lbs
 25kg

AVF Group Ltd. Hortonwood 30, Telford, Shropshire, TF1 7YE, England
 AVF Incorporated 3187, Cornerstone Drive, Eastvale, CA 91752, USA
 www.avfgroup.com

2

Fitting the TV Brackets
 Installer l'applique téléviseur
 Fije los Brazos del Soportes a su TV

No Spacers
 Pas de Séparateur
 Sin espaciadores

For TVs with flat/unobstructed back
 Pour des téléviseurs aux dos plats et non obstrués
 Para TVs con la parte posterior plana/sin obstáculos.

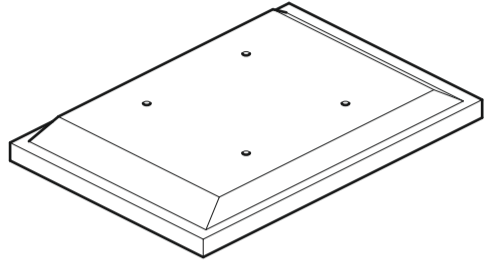

Spacers
 Séparateur
 Espaciadores **D1/D2**

For TVs with irregular/obstructed back
 Pour des téléviseurs aux dos irréguliers et non obstrués
 Para TVs con la parte posterior irregular/con obstáculos.

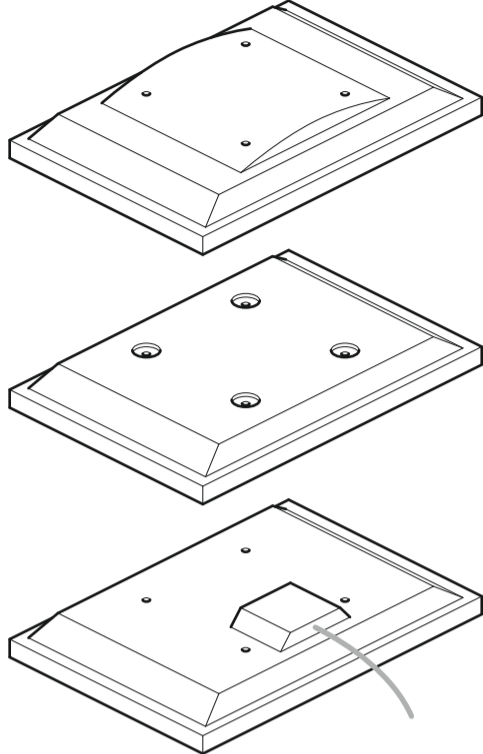

WARNING / AVERTISSEMENT / ADVERTENCIA

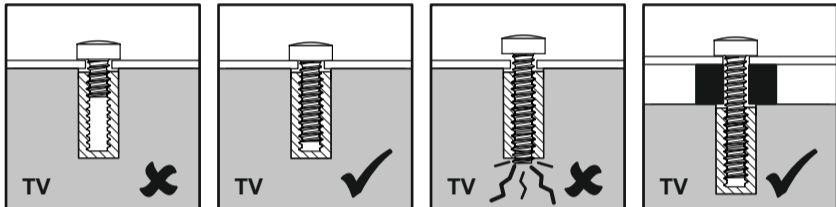

After completing step 2 you will have fittings left over, please keep for future reference.
 Après avoir complété l'étape 2, il vous restera des vis pour la fixation du téléviseur, veuillez les conserver pour une utilisation ultérieure.
 Después de completar el paso 2 usted tendrá conexiones sobrantes, por favor guarde para futura referencia.

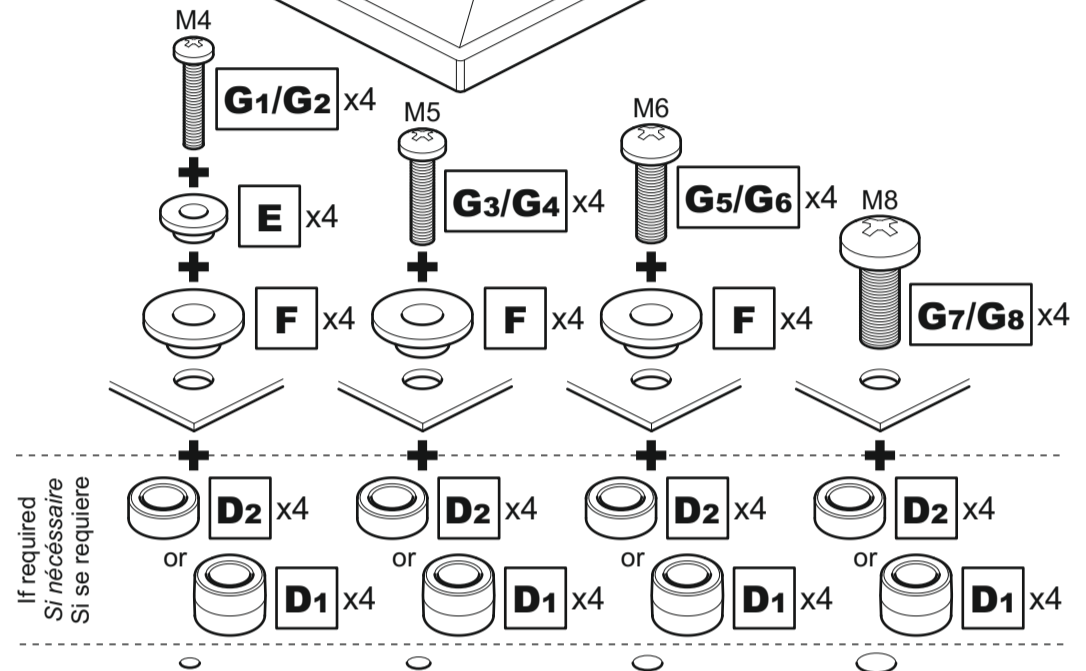
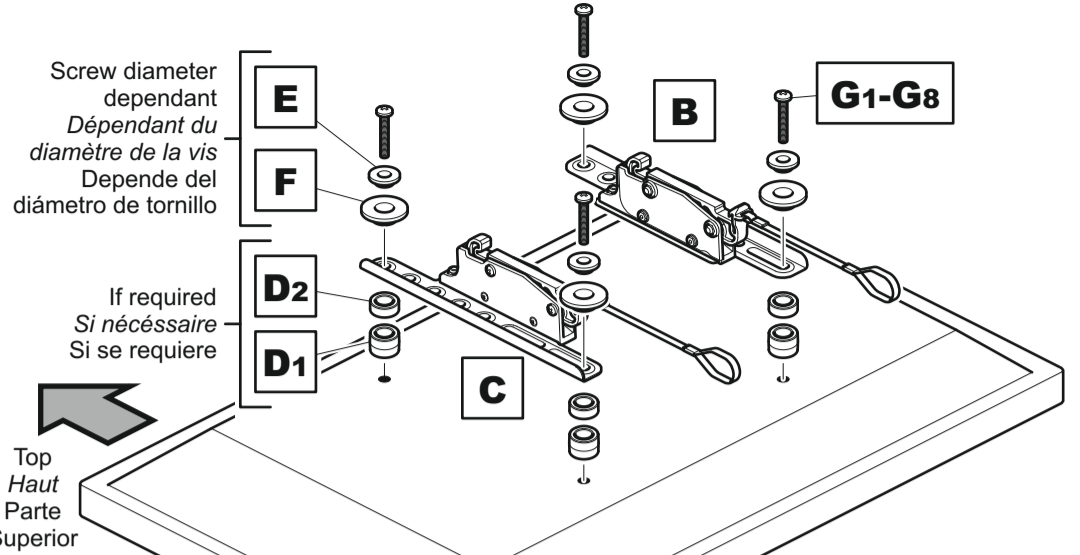

Attach the bracket to the back of your TV using suitable screw, reducer and spacer combinations.
 Attachez l'applique au dos de votre téléviseur en utilisant une combinaison de vis, de séparateurs et de joints adaptés.
 Coloque los soportes a la parte posterior de su TV usando la combinación adecuada de tornillo, reductor y espaciador.

3

Fitting the Wall Bracket
 Installer l'applique murale
 Fije la Placa a la Pared

Solid Wall
 Mur solide
 Pared sólida

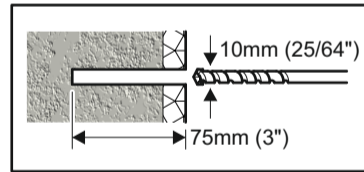
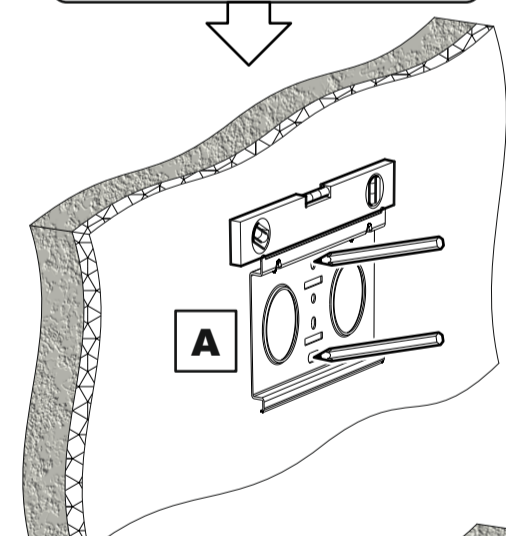

Remove dust from hole
 Retirez la poussière du trou
 Elimine el polvo del agujero

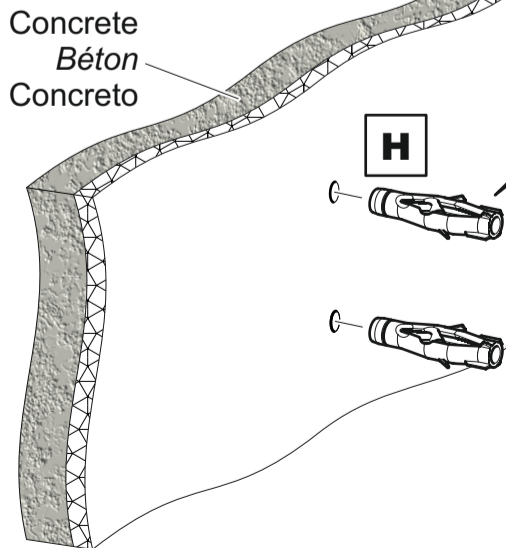
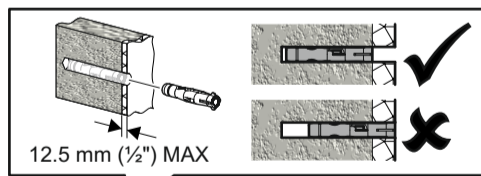

Lubricate screw thread with soap.
 Lubrifiez le pas de vis avec du savon
 Lubrique la rosca del tornillo con jabón.

DO NOT over tighten screws. Tighten screws by hand only.
 NE PAS visser les vis à fond. Visser à la main
 NO sobre apriete los tornillos. Apriete los tornillos sólo a mano.

H x2 **I** x2

Wood Stud
 Latte de bois
 Estructura de madera

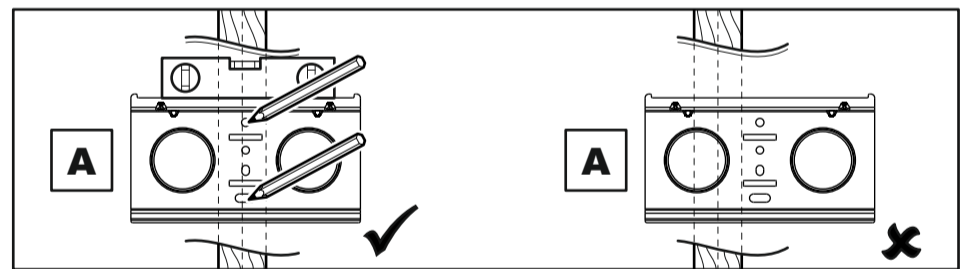

Ensure bracket is in the centre of the wood stud
 Assurez-vous que l'applique est au centre de la latte de bois
 Asegúrese de que el soporte está en el centro de la viga de madera

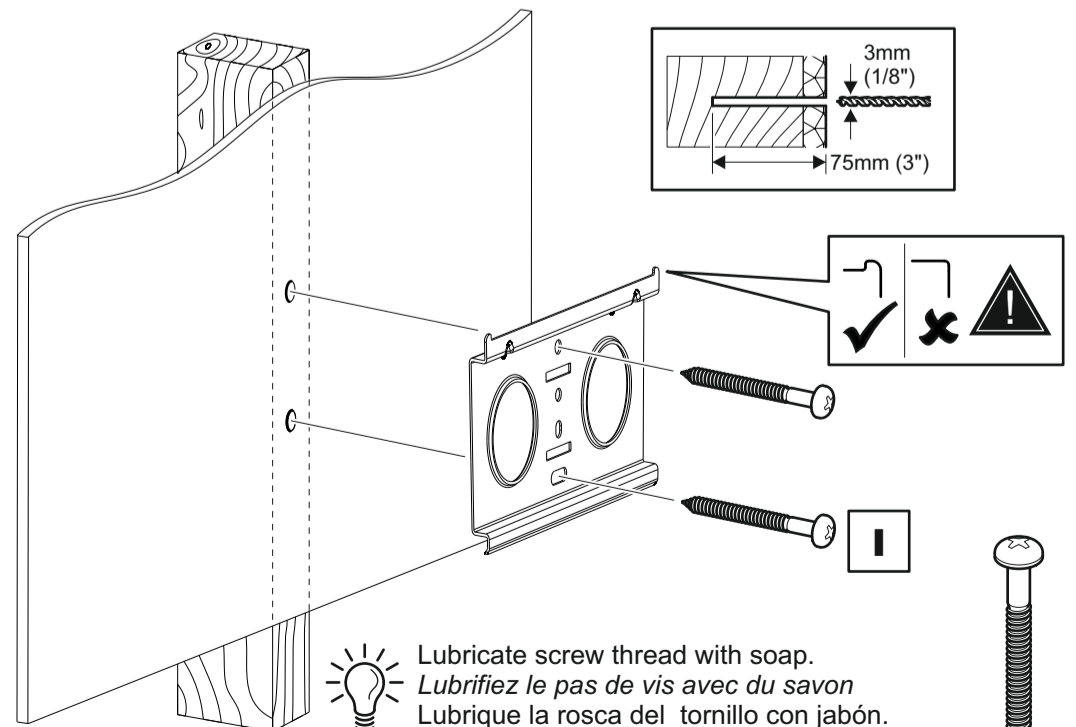

Lubricate screw thread with soap.
 Lubrifiez le pas de vis avec du savon
 Lubrique la rosca del tornillo con jabón.

DO NOT over tighten screws. Tighten screws by hand only.
 NE PAS visser les vis à fond. Visser à la main
 NO sobre apriete los tornillos. Apriete los tornillos sólo a mano.

I x2