

# YUL404

English language  
Langue française  
Idioma Español

464167 rev00

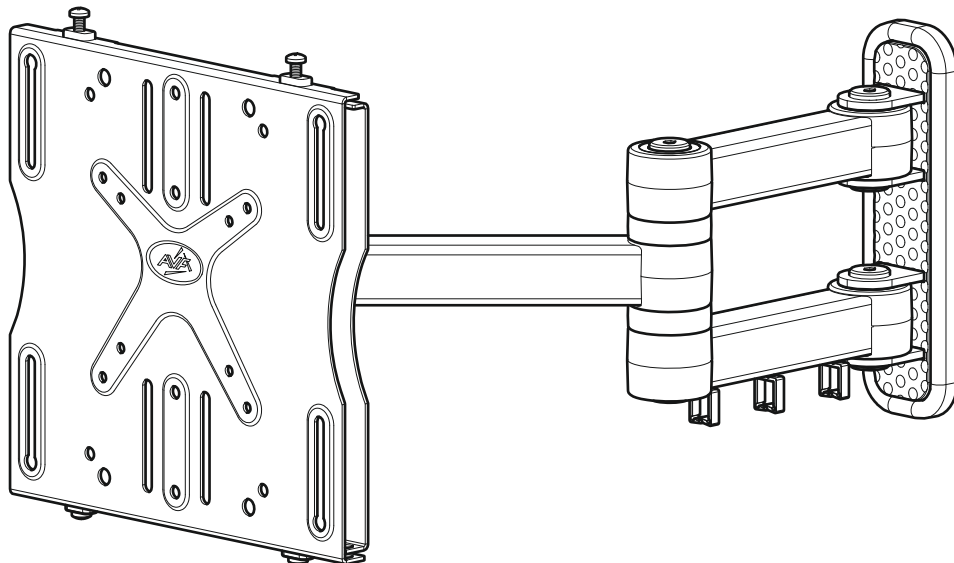

**Read through ALL instructions before commencing installation.**  
**If you have any questions about this product or issues with installation contact the customer services help line before returning this product to the store.**



**Lisez toutes les instructions avant de débiter l'installation.**  
**Si vous avez des questions sur ce produit ou des problèmes d'installation, contactez l'assistance client avant de ramener le produit en magasin.**



**Lea todas las instrucciones antes de comenzar la instalación.**  
**Si tiene alguna pregunta sobre el producto o problemas con la instalación. llame a la línea de servicio al consumidor antes de devolverlo.**

**CUSTOMER SERVICES HELP LINE NUMBER:  
NUMÉRO DE L'ASSISTANCE CLIENT:  
NUMERO DE SERVICIO DE ATENCION AL CLIENTE:  
+44 (0)1952 670009 (UK)  
www.avfgroup.com**

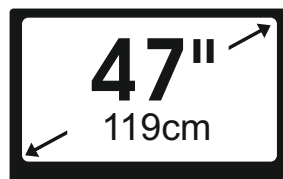

**Assembly Overview**  
*Vue d'ensemble de l'assemblage*  
**Ensambladura General**

**Fit the TV Mounting Plate**  
*Installer la plaque de montage*  
*du téléviseur*  
**Fije La Placa De Montaje De TV**

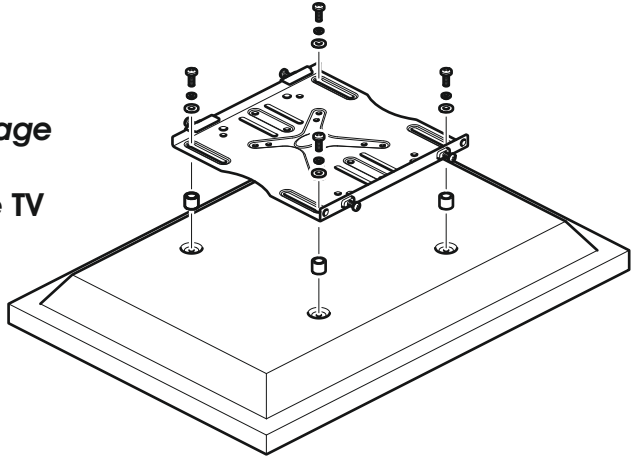

**Fit the Wall Bracket**  
*Fixer l'applique murale*  
*Fije el Soporte de Pared*

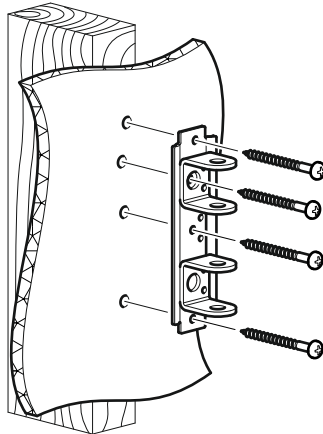

**Connect the TV**  
*Connecter le téléviseur*  
*Conecte la TV*

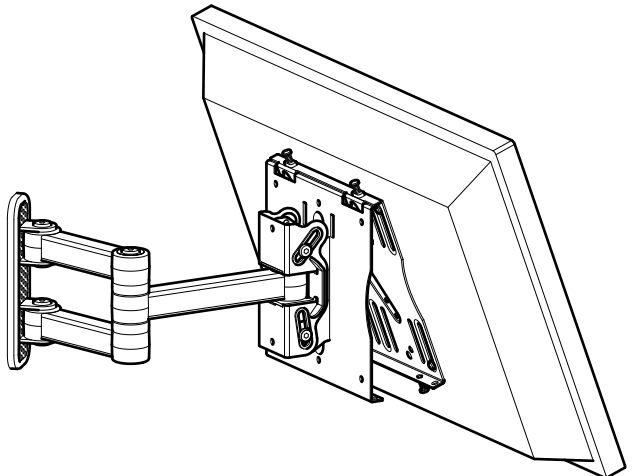

**Index**  
**Index**  
**Indice**

**1** Measure the TV fixing holes Width and Height  
*Mesurer la profondeur et la taille des trous de fixation*  
Mida los orificios de su TV, lo ancho y lo alto

**2** Preparing the TV Mounting Plate  
*Préparation de la plaque de montage du téléviseur*  
Preparando La Placa De Montaje De TV

**3** Fitting the TV Mounting Plate  
*Installation de la plaque de montage du téléviseur*  
Fijando La Placa De Montaje De TV

**4** Fitting the Wall Bracket  
*Installer l'applique murale*  
Fijando la Placa a la Pared

**5** Arm Assembly  
*Assemblage du bras*  
Ensamble del brazo

**6** Connecting the TV  
*Connecter le téléviseur*  
Conectando la TV

Retain all packaging in case the bracket needs to be returned.

Contents may vary from photography/ Illustrations.

You will not need all these parts, so expect there to be some left over depending upon the specification of your TV.

This product is intended for indoor use only. Use of this product outdoors could lead to failure and personal injury.

It is the responsibility of the installer to ensure that the mounting wall is of a suitable standard and void of any services (eg gas, electricity, water etc).

AVF accept no responsibility for any damage or loss caused by installing this product on a sub standard wall.

*Conserver les emballages si l'applique a besoin d'être ramenée.*

*Les contenus peuvent varier de la photographie/illustrations.*

*Vous n'aurez pas besoin de toutes ces pièces, attendez-vous donc à ce qu'il reste des pièces selon les caractéristiques de votre téléviseur..*

*Ce produit est à utiliser à l'intérieur uniquement. Utiliser ce produit à l'extérieur causera des défaillances et de possibles accidents..*

*Il est de la responsabilité de l'installateur de s'assurer que les murs soient aux critères equis et vides de tout câblage (ex : gaz, électricité, eau etc...)*

*AVF n'acceptera aucune responsabilité pour tout dommage ou perte causée par l'installation du produit dans un mur en deçà de ces critères.*

*Conserve todos los envasados en caso de que el soporte tenga que ser devuelto.*

*El contenido puede variar de la fotografía / ilustración.*

*No necesitará todas estas partes, espere que sobren algunas según las especificaciones de su TV.*

*Este producto está diseñado para el uso en el interior solamente. El uso de este producto en el exterior podría llevar al fracaso y lesiones personales.*

*Es la responsabilidad del instalador de asegurarse de que la pared de montaje es de un nivel adecuado y carece de todo los servicios (gas, electricidad, agua, etc.).*

*AVF no acepta ninguna responsabilidad por cualquier daño o pérdida causada por la instalación de este producto en una pared inadecuada.*

**Tools Recommended**  
**Outils recommandés**  
**Herramientas recomendadas**

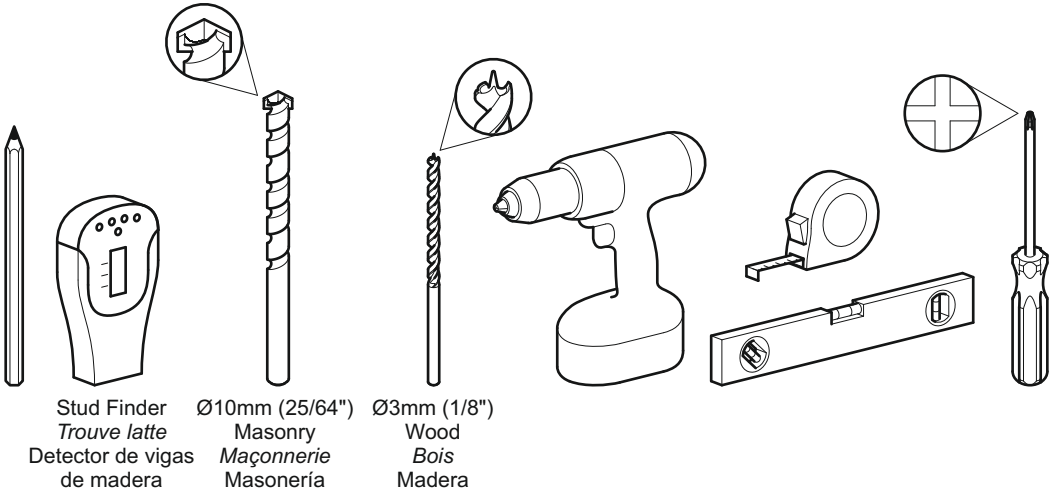

**Boxed Parts**  
**Pièces empaquetées**  
**Piezas en la Caja**

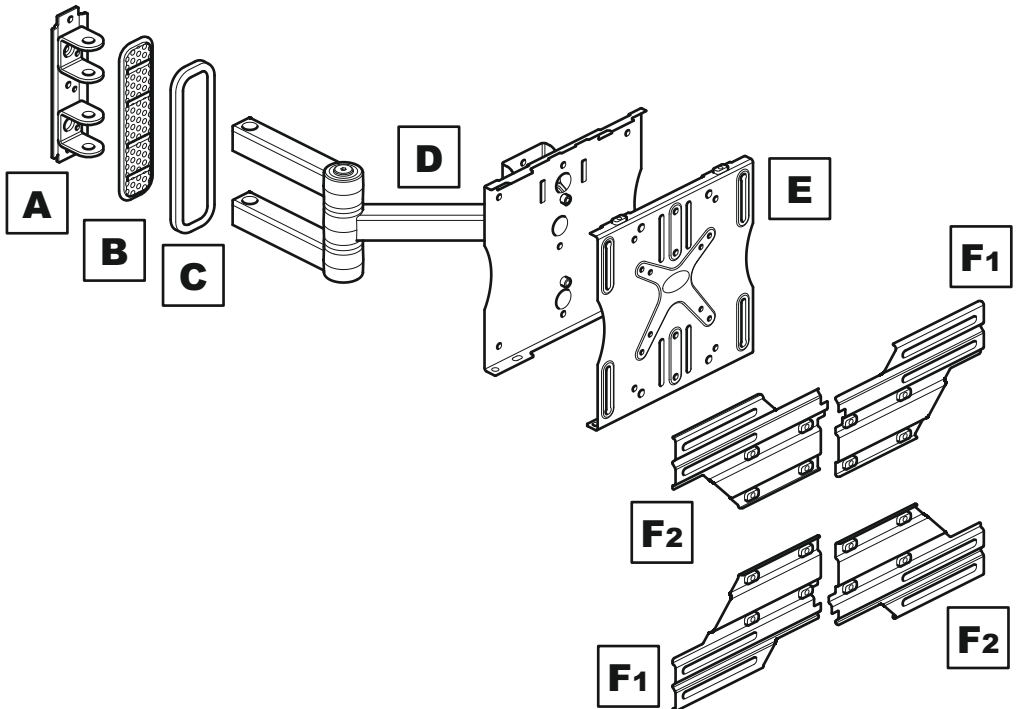

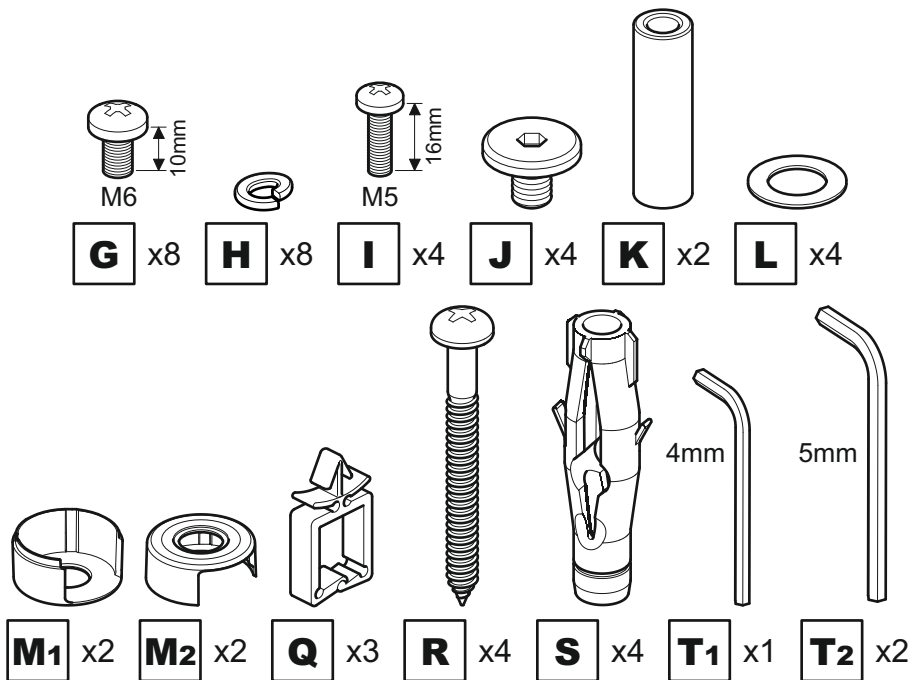

**TV Screws, Reducers and Spacers**  
*Vis TV, réducteurs et séparateurs*  
**Tornillos, Reductores y Espaciadores para TV**

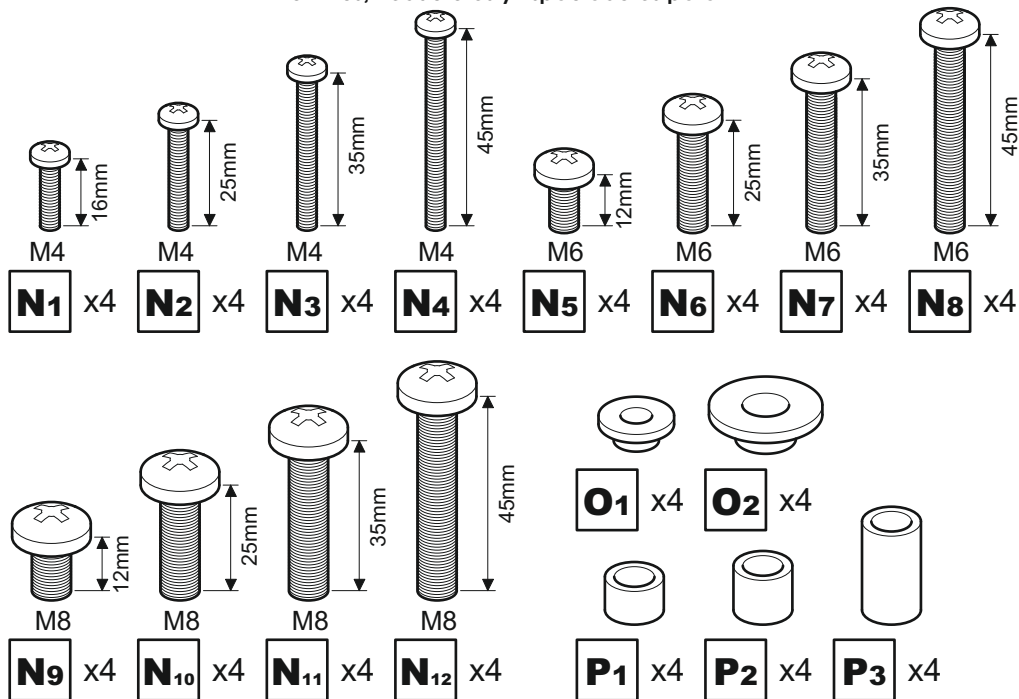

**1**

Measure the TV fixing holes Width and Height  
 Mesurer la profondeur et la taille des trous de fixation  
 Mida los orificios de su TV, lo ancho y lo alto

TV Fixing Holes  
 Trous de fixation TV  
 Orificios de su TV  
 para Fijar el Soporte

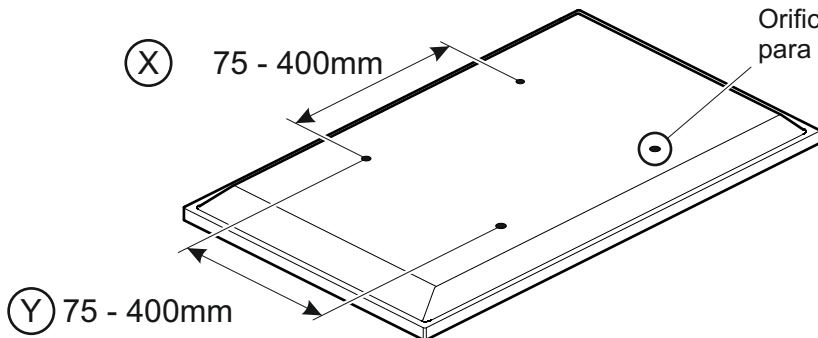

If width (X) is greater than 400mm or height (Y) greater than 400mm STOP installation now and contact the customer help line

Si la largeur (X) est plus large que 400mm et la hauteur (Y) plus grande que 400mm, ARRÊTEZ l'installation immédiatement et contactez l'assistance client

Si la anchura (X) es mayor que 400mm o la altura de (Y) es mayor que 400mm DETENGA la instalación inmediatamente y póngase en contacto con la línea de ayuda al cliente

You are provided with 3 diameters of TV fixing screws, **M4**, **M6** and **M8**. Determine the screw diameter that fits and remember for step 3.

3 diamètres de vis TV vous sont fournis, **M4**, **M6**, et **M8**. Déterminez le diamètre de la vis qui convient et mémorisez- le pour l'étape 3.

Se le proporciona con 3 diámetros de tornillos de fijación para su TV: **M4**, **M6** y **M8**. Determine el diámetro del tornillo que le quede a su TV y recuérdelo para el paso 3.

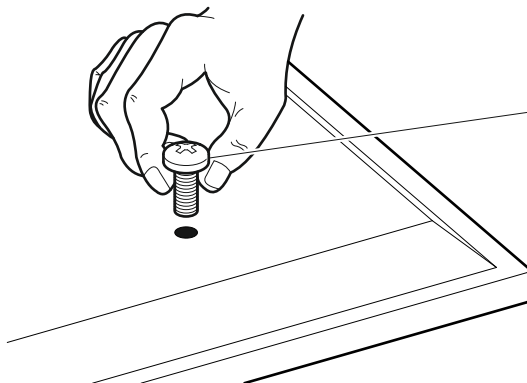

<b>M4</b> =	<b>N1-N4</b>
<b>M6</b> =	<b>N5-N8</b>
<b>M8</b> =	<b>N9-N12</b>

# 2

## Preparing the TV Mounting Plate Préparation de la plaque de montage du téléviseur Preparando La Placa De Montaje De TV

Use the option that fits your TV / Utilisez l'option qui convient à votre téléviseur /  
Utilice la opción que mejor se adapte a su TV

**OPTION 1 / OPTION 1 /  
OPCIÓN 1**

**OPTION 2 / OPTION 2 /  
OPCIÓN 2**

**OPTION 3 / OPTION 3 /  
OPCIÓN 3**

TV Fixing Hole Sizes / Tailles des trous de fixation du téléviseur / Tamaños de los orificios de fijación del televisor

⊗ 75mm x ⊙ 75mm

⊗ 100mm x ⊙ 100mm

⊗ 200mm x ⊙ 100mm

⊗ 200mm x ⊙ 200mm

⊗ 300mm x ⊙ 200mm

⊗ 300mm x ⊙ 300mm

⊗ 400mm x ⊙ 200mm

⊗ 400mm x ⊙ 300mm

⊗ 400mm x ⊙ 400mm

This bracket is not limited to the TV fixing sizes above. If your TV has fixing holes that do not match the sizes above use the X and Y dimensions shown in the diagrams to determine the correct option layout for your TV. If in any doubt please call the customer help line.

Ce support ne se limite pas aux tailles de fixation susmentionnées. Si les trous de fixation de votre téléviseur ne correspondent pas aux tailles susmentionnées, utilisez les dimensions X et Y indiquées dans le schéma pour déterminer l'option de configuration correspondant à votre téléviseur. Si vous avez un doute, contactez notre service d'assistance à la clientèle.

Este soporte no se limita a los tamaños de fijación del televisor indicados anteriormente. Si el televisor tiene orificios de fijación que no coinciden con los tamaños indicados anteriormente, utilice las dimensiones X y Y que se muestran en los diagramas para determinar el esquema de la opción correcta para su televisor. Si tiene alguna duda, comuníquese con la línea de atención al cliente

**OPTION 1 / OPTION 1 / OPCIÓN 1**

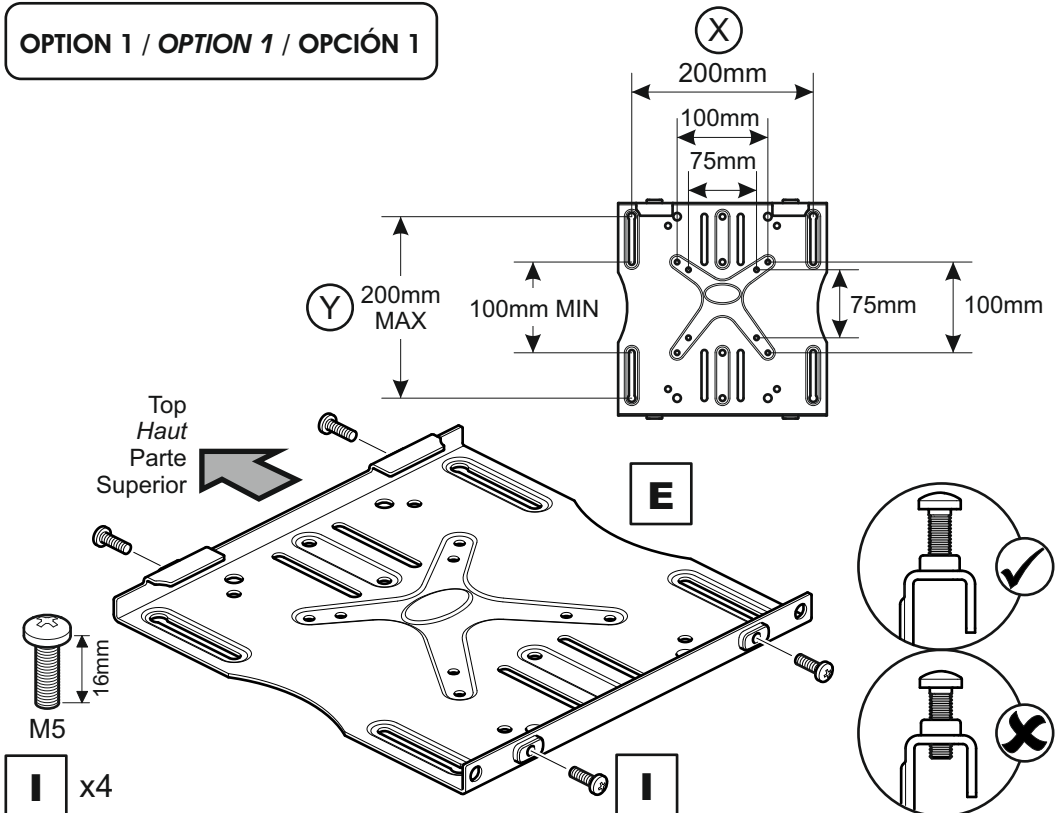

**OPTION 2 / OPTION 2 / OPCIÓN 2**

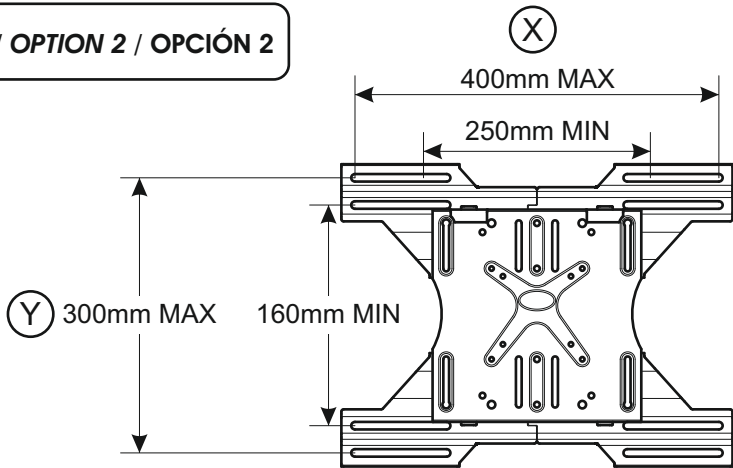

Adaptors **F1** and **F2** can be fixed in different positions in the slots on Plate **E** to match your TV fixing holes.

*Les adaptateurs **F1** et **F2** peuvent être fixés à différents endroits dans les encoches du plateau **E** afin de correspondre aux trous de fixation de votre téléviseur*

Los adaptadores **F1** y **F2** pueden fijarse en diferentes posiciones en las ranuras de la placa **E** para que coincidan con los orificios de fijación de su televisor

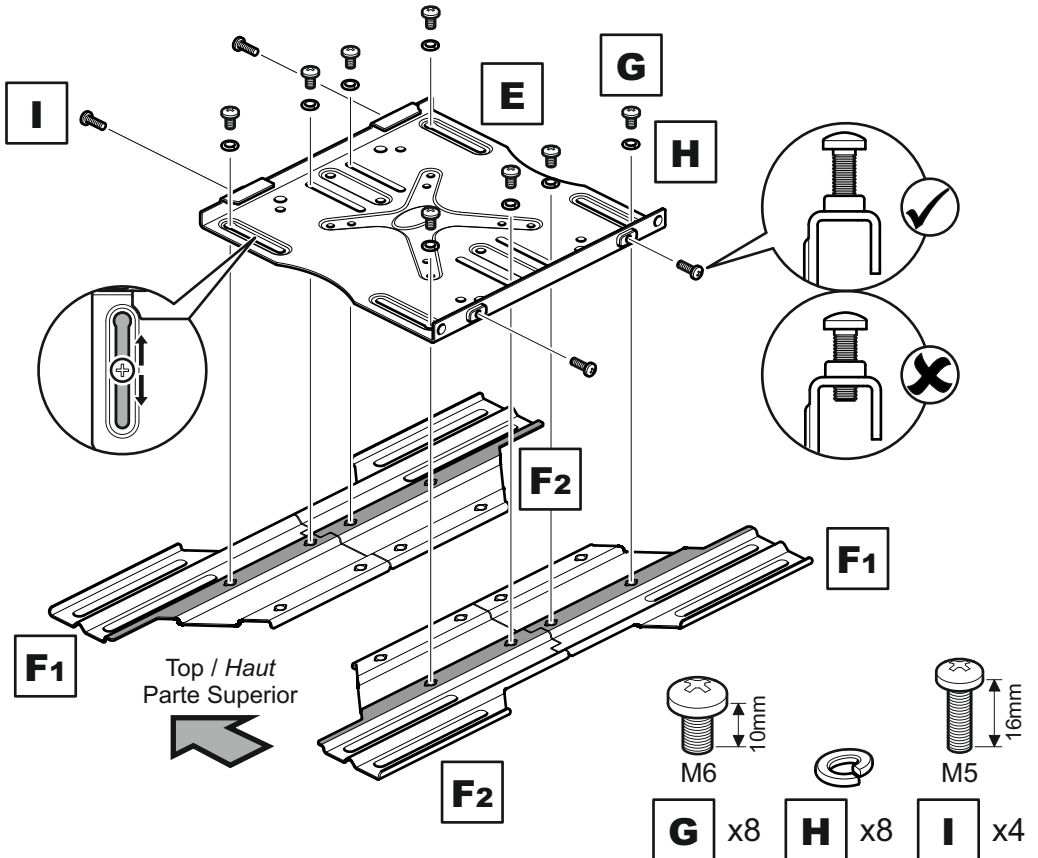



**OPTION 3 / OPTION 3 / OPCIÓN 3**

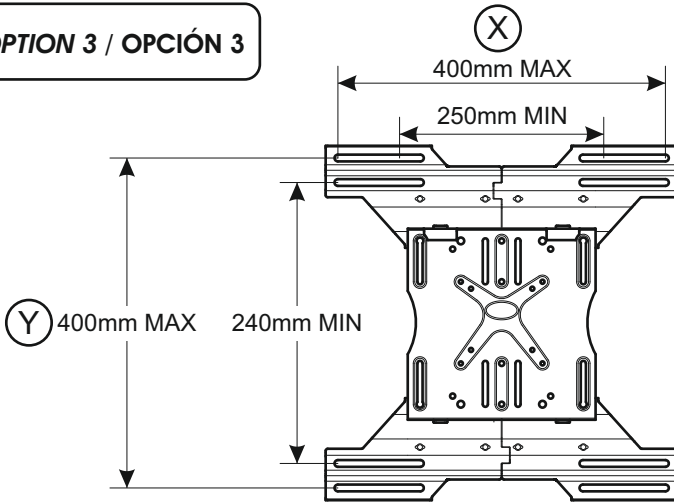

Adaptors **F1** and **F2** can be fixed in different positions in the slots on Plate **E** to match your TV fixing holes.

*Les adaptateurs **F1** et **F2** peuvent être fixés à différents endroits dans les encoches du plateau **E** afin de correspondre aux trous de fixation de votre téléviseur*

Los adaptadores **F1** y **F2** pueden fijarse en diferentes posiciones en las ranuras de la placa **E** para que coincidan con los orificios de fijación de su televisor

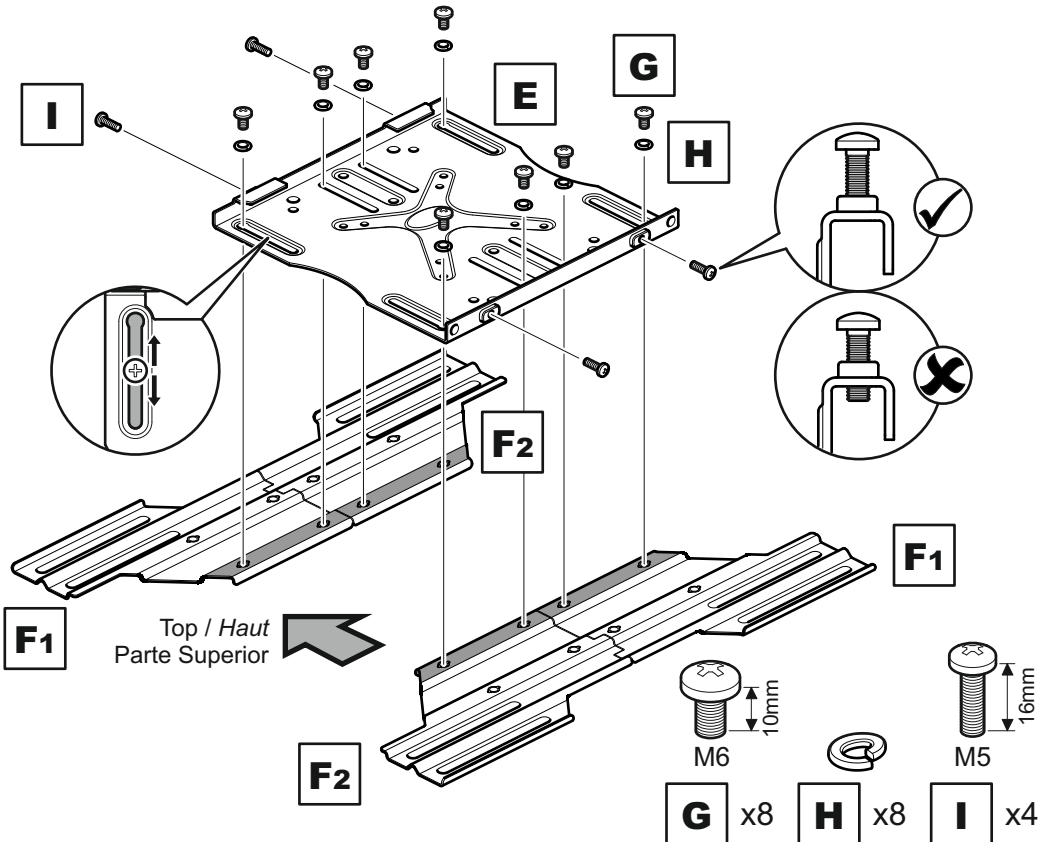

# 3

## Fitting the TV Mounting Plate Installation de la plaque de montage du téléviseur Fijando La Placa De Montaje De TV

No Spacers  
Pas de Séparateur  
Sin espaciadores

For TVs with flat/unobstructed back  
*Pour des téléviseurs aux dos plats et non obstrués*  
Para TVs con la parte posterior plana/sin obstáculos

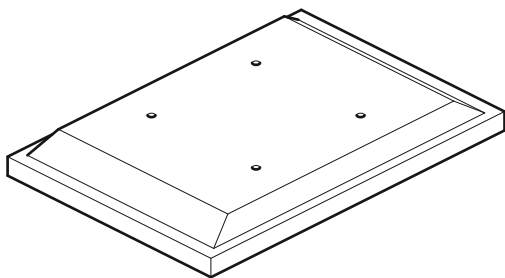

Spacers  
Séparateur  
Espaciadores

**P1-P3**

For TVs with irregular/obstructed back  
*Pour des téléviseurs aux dos irréguliers et non obstrués*  
Para TVs con la parte posterior irregular/con obstáculos

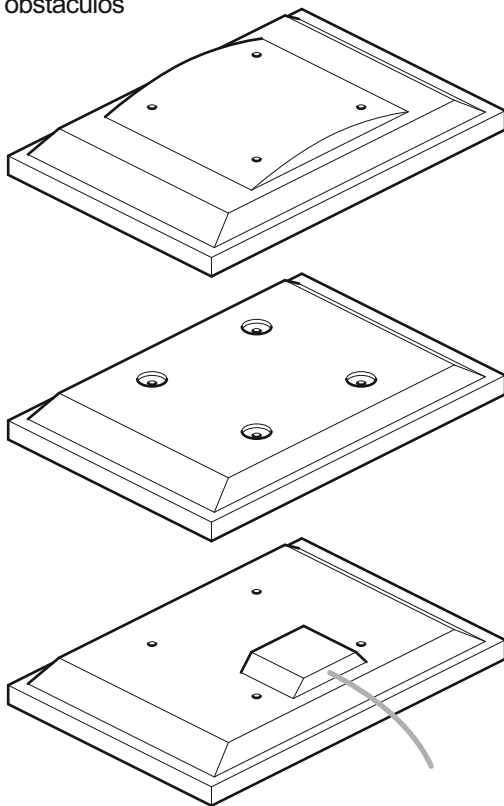

### WARNING / AVERTISSEMENT / ADVERTENCIA

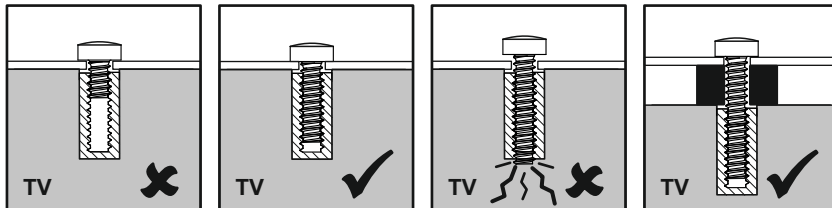

After completing step 3 you will have fittings left over, please keep for future reference  
*Après avoir complété l'étape 3 il vous restera des pièces d'assemblage, conservez-les*  
Después de completar el paso 3 usted tendrá conexiones sobrantes, por favor guarde para futura referencia.

**OPTION 1 / OPTION 1 / OPCIÓN 1**

**OPTION 2 / OPTION 2 / OPCIÓN 2**

\* Screw diameter dependant  
 Dépendant du diamètre de la vis  
 Depend del diámetro de tornillo

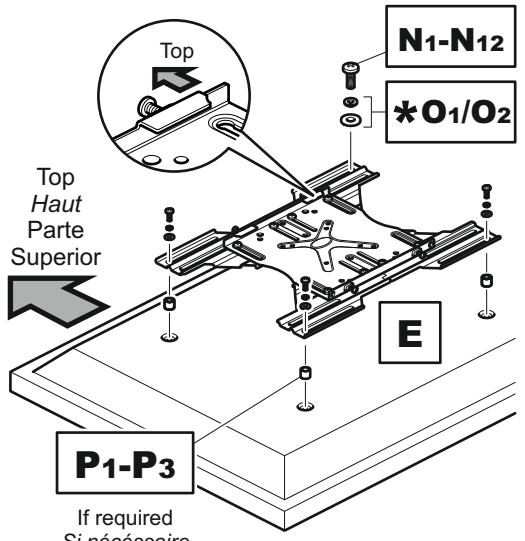
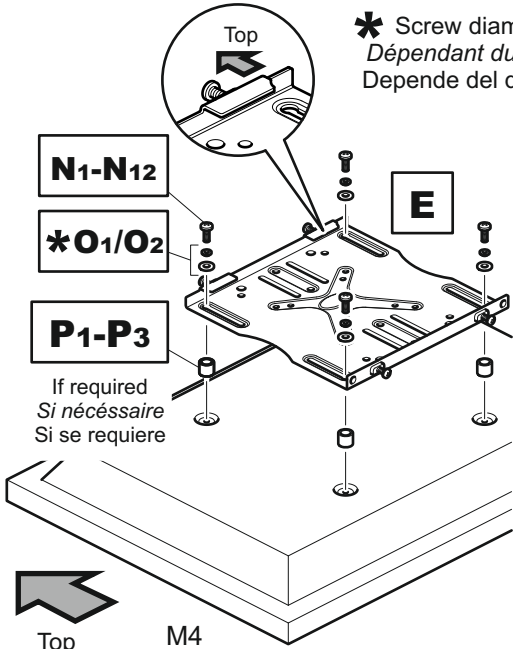

Top  
 Haut  
 Parte  
 Superior

Top  
 Haut  
 Parte  
 Superior

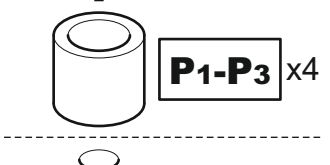
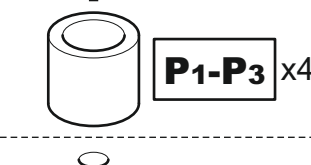
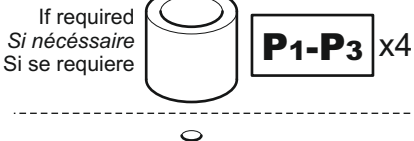
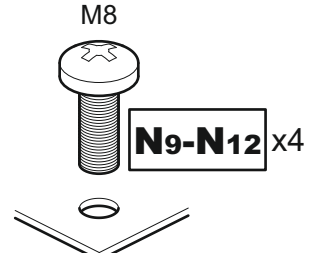
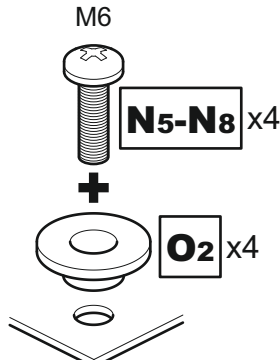
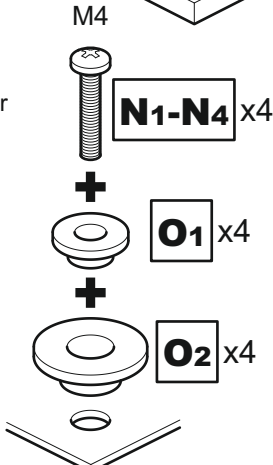

Attach the brackets to the back of your TV using suitable screw, reducer and spacer combinations  
 Attachez l'applique au dos de votre téléviseur en utilisant une combinaison de vis, de séparateurs et de joints adaptés  
 Coloque los soportes a la parte posterior de su TV usando la combinación adecuada de tornillo, reductor y espaciador.

# 4

Fitting the Wall Bracket  
*Installer l'applique murale*  
 Fijando la Placa a la Pared

## Solid Wall / Mur solide / Pared sólida

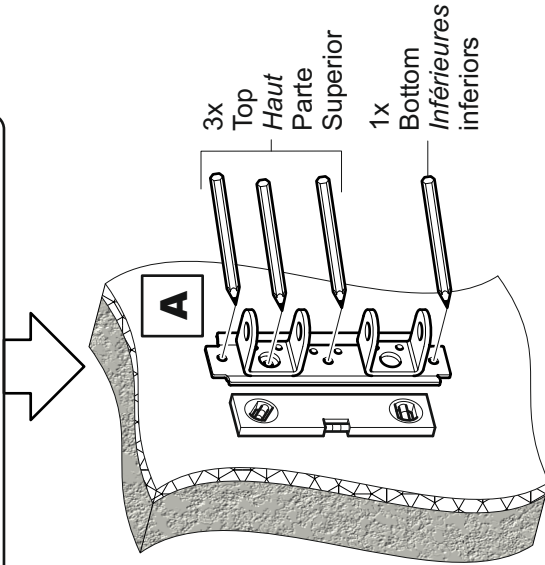

Remove dust from hole  
*Retirez la poussière du trou*  
 Elimine el polvo del agujero

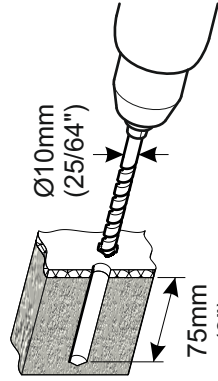

## Wood Stud / latte de bois / Viga de madera

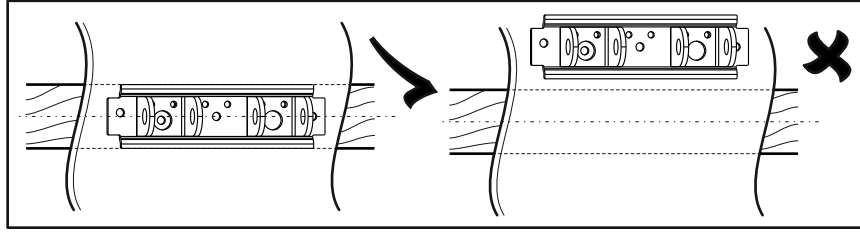
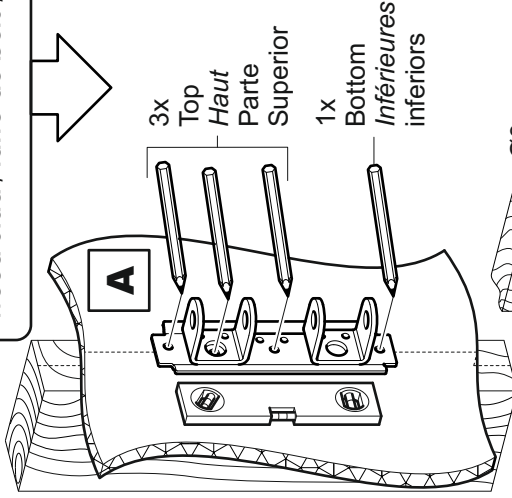

Ensure bracket is in the  
 centre of the wood stud  
*Assurez-vous que l'applique*  
*est au centre de la latte de bois*  
 Asegúrese de que el soporte está  
 en el centro de la viga de madera

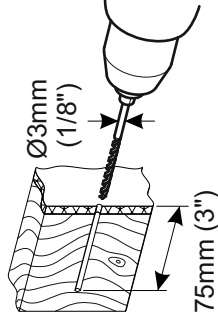

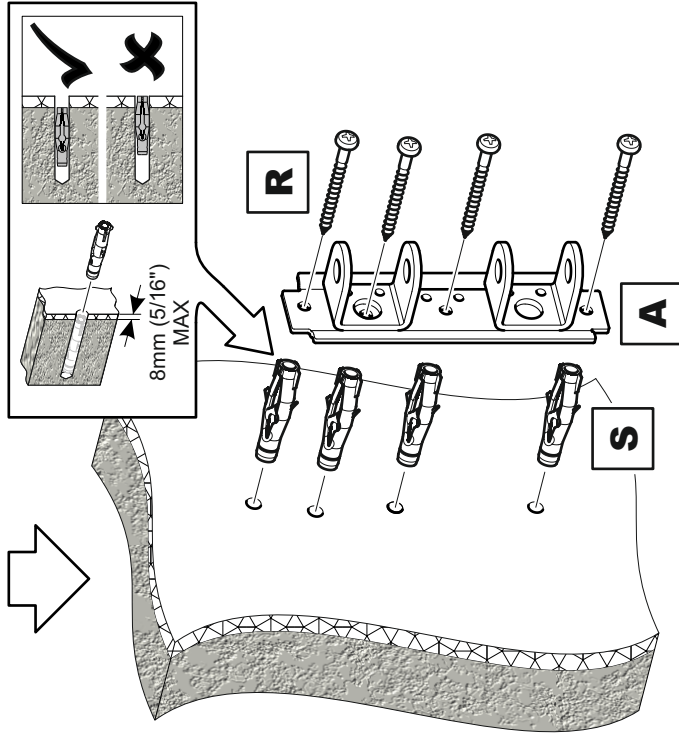

Lubricate screw thread with soap  
 Lubrifiez le pas de vis avec  
 du savon  
 Lubrique la rosca del tornillo  
 con jabón



DO NOT over tighten screws  
 Tighten screws by hand only  
 Ne serrez pas trop les vis.  
 Visser à la main seulement  
 NO sobre apriete los tornillos.  
 Apriete los tornillos sólo a mano

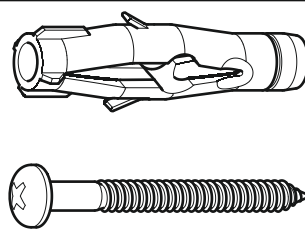

**R** x4

**S** x4

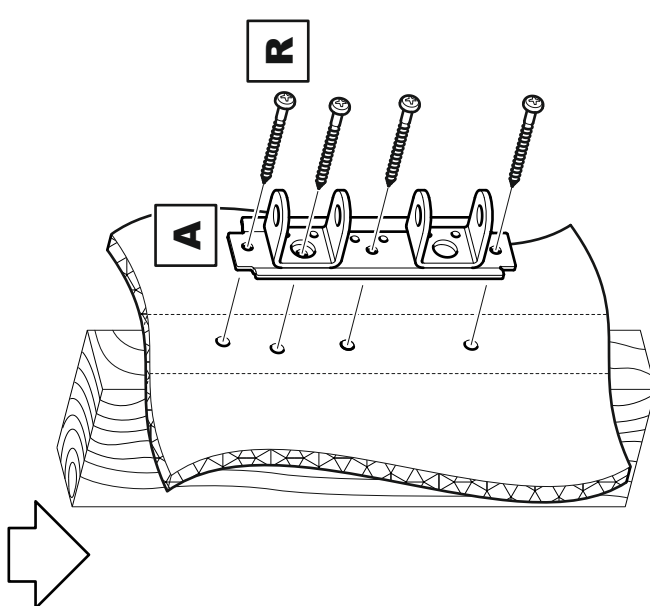

Lubricate screw thread with soap  
 Lubrifiez le pas de vis avec  
 du savon  
 Lubrique la rosca del tornillo  
 con jabón



DO NOT over tighten screws  
 Tighten screws by hand only  
 Ne serrez pas trop les vis.  
 Visser à la main seulement  
 NO sobre apriete los tornillos.  
 Apriete los tornillos sólo a mano

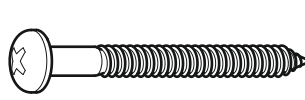

**R** x4

# 5

## Arm Assembly Assemblage du bras Ensamble del brazo

i

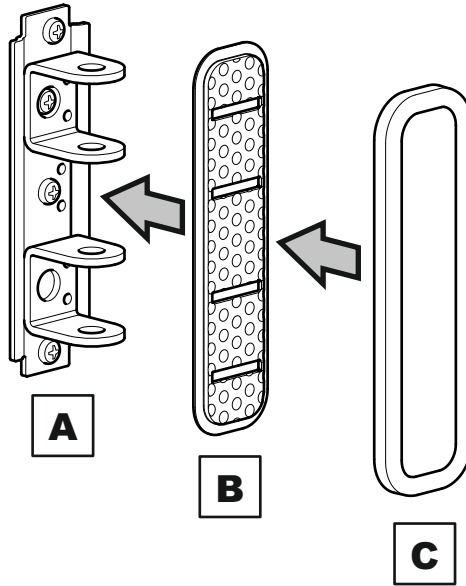

ii

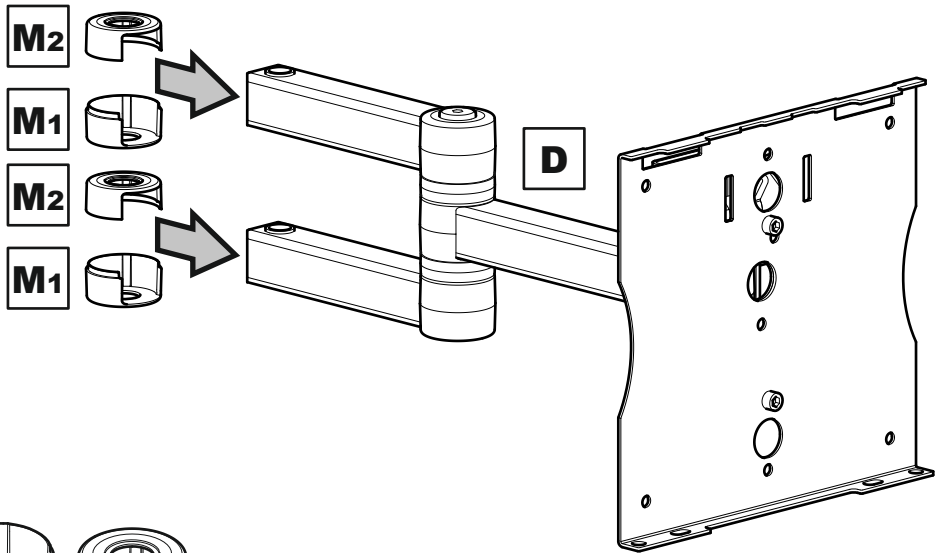

**M1** x2 **M2** x2

iii

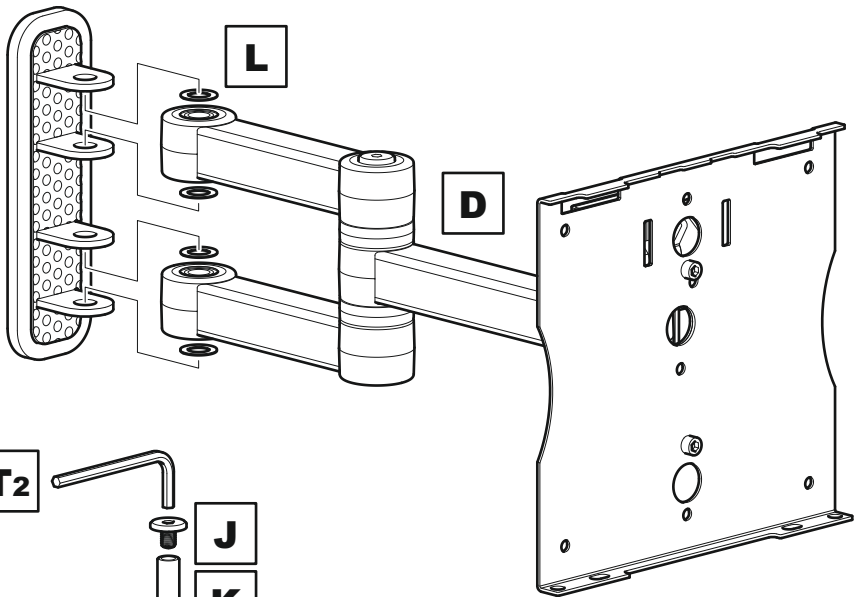

iv

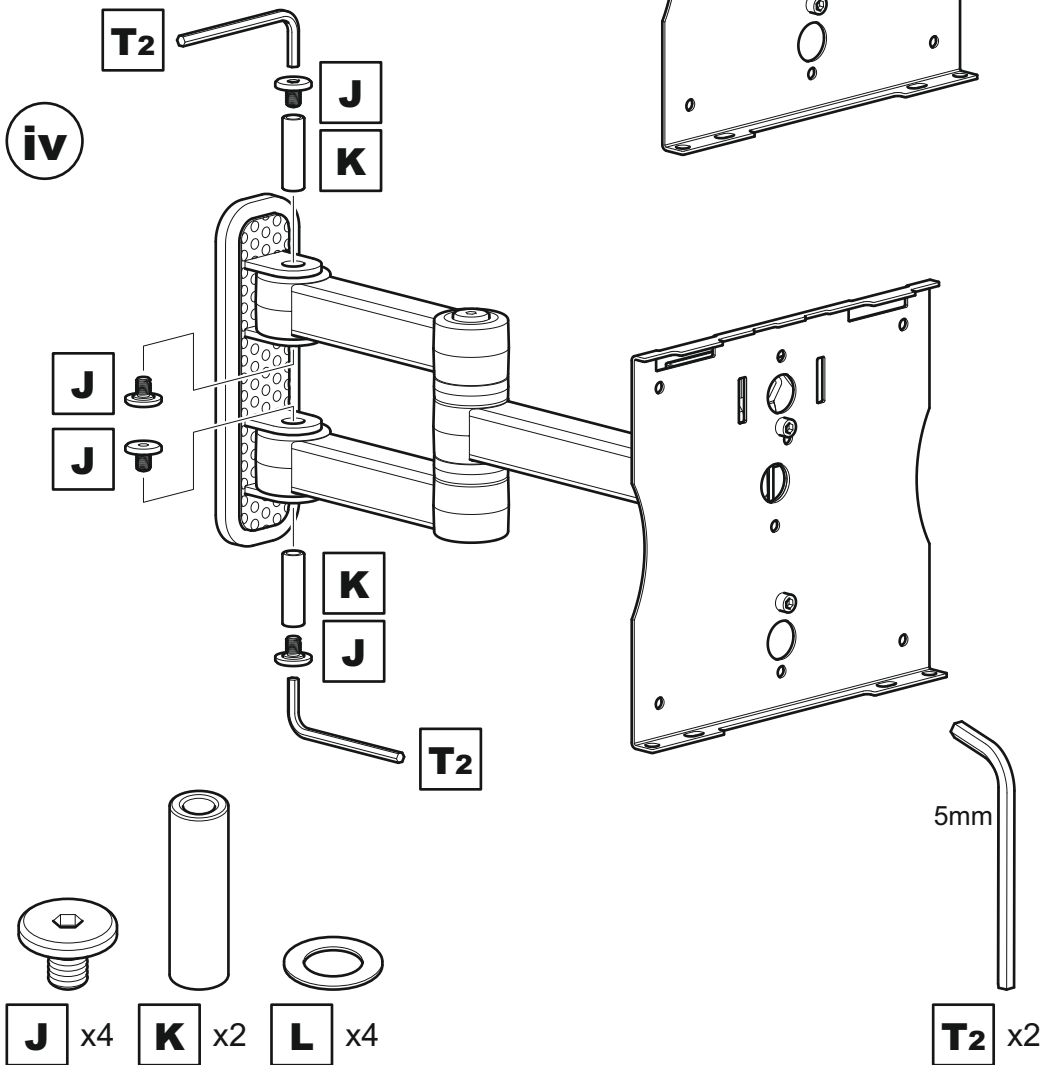

# 6

## Connecting the TV Connecter le téléviseur Conectando la TV

Attach TV  
Fixer la TV  
Coloque la TV

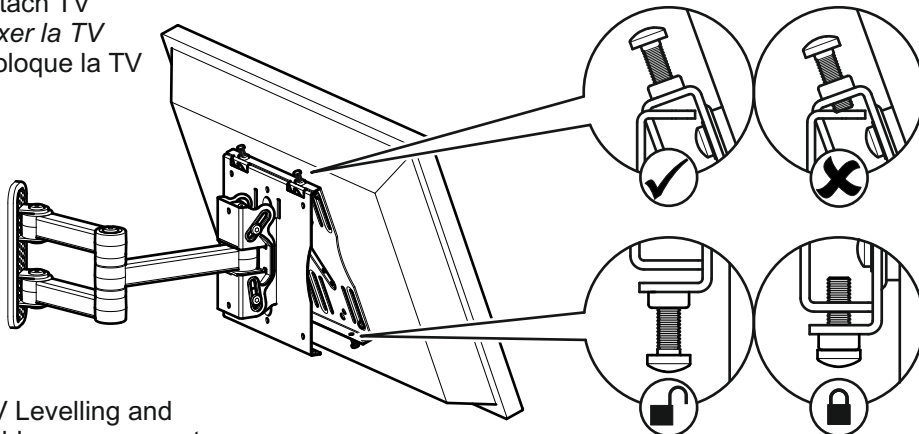

TV Levelling and  
cable management  
Mettre au niveau votre  
téléviseur et Cache-câbles  
TV Levelling Nivelación de  
TV y Manejo de Cable



**Q** x3

Optional  
Optionnel  
Opcional

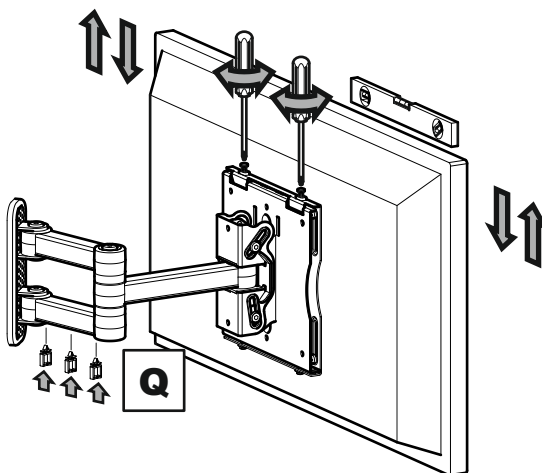

Lock Tilt  
Vérouiller l'inclinaison  
Cerradura de la  
función de inclinación



**T2** x2

