

Leave wall strip **A** in the cardboard packaging until you have straightened and uncurled cover strip **B**.
 Laissez la bande murale **A** dans l'emballage en carton jusqu'à que vous ayez redressé et lissé la bande de protection **B**.
 Deje la tira **A** en la caja de cartón hasta que haya enderezado y desenrollado la cubierta **B**.

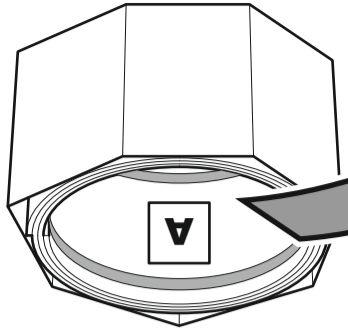
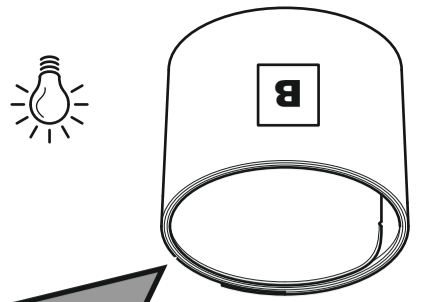

1 **Déballage**
Unpack

- i** Please read the hints and tips below to help you with the application of your cable management. For favor, lea los siguientes consejos y sugerencias que le ayudarán a instalar su sistema de gestión de cables.
- !** Ensure you roll wall strip **A** and cover strip **B** smoothly and evenly to prevent creasing. Enroulez la bande murale **A** et la bande de protection **B** en douceur et uniformément pour éviter de les froisser.
- !** Asegúrese de estirar la tira **A** y la cubierta **B** de manera suave y uniforme para evitar que se plieguen.
- !!** Ensure both wall strip **A** and cover strip **B** are as flat as possible before attaching to the wall. Vellez à ce que la bande murale **A** et la bande de protection **B** soient aplaties autant que possible avant la fixation au mur.
- !!** Asegúrese de que tanto la tira **A** como la cubierta **B** estén lo más planas posible antes de fijarlas a la pared.
- !!!** Ensure the surface you wish to attach the cable management to is clean and dry. Vêrifiez que la surface à laquelle vous souhaitez attacher le chemin de câbles est propre et sèche.
- !!!** Asegúrese de que la superficie a la cual desea fijar el sistema de gestión de cables esté limpia y seca.
- iv** Ensure that before you attach wall strip **A** you are happy with the position. Veillez à ce que la position vous convienne avant de fixer la bande murale **A**.
- iv** Antes de fijar la tira **A**, asegúrese de estar conforme con la ubicación.
- v** Ensure when you attach wall strip **A** to the wall that you press firmly and that you remove all air bubbles, repeat after 5 minutes. Vérifiez, lorsque vous attachez la bande **A** au mur, de bien appuyer et de supprimer toutes les bulles d'air; répétez après 5 minutes.
- v** Al momento de fijar la tira **A** a la pared, asegúrese de presionar con firmeza y eliminar todas las burbujas de aire, espere 5 minutos y repita esta acción.

5 **Attaching Cover Strip B**
Fixation de la bande de protection B
Colocación de la cubierta B

You can tie a piece of string around your cables at the top and bottom to make it easier to attach cover front strip **B**.
 Vous pouvez lier un morceau de ficelle autour de vos câbles en haut et en bas pour faciliter la fixation de la bande de protection **B**.
 Puede atar un trozo de cuerda alrededor de los cables en la parte superior e inferior para que sea más fácil colocar la cubierta **B**.

- i** With cables in place, hook one side of cover strip **B** into wall strip **A**.
 Une fois les câbles en place, accrochez un côté de la bande de protection **B** dans la bande murale **A**.
 Con los cables en su lugar, enganche uno de los lados de la cubierta **B** en la tira **A**.
- ii** Working from the top, squeeze cover strip **B** so the other side hooks into place.
 En partant du haut, pressez la bande de protection **B** pour que l'autre côté se fixe à sa place.
 Trabajando desde la parte superior, apriete la cubierta **B** de modo que el otro extremo se enganche en su posición.
- iii** With the top of cover strip **B** in place you will be able to hook the rest of cover strip **B** into place by firmly squeezing and sliding your thumb downwards.
 Une fois le haut de la bande de protection **B** en place, vous pourrez fixer le reste à sa place, en appuyant fermement dessus et en faisant glisser vos pouces vers le bas.
 Una vez que la parte superior de la cubierta **B** quede enganchada, podrá conectar el resto apretando su pulgar con firmeza y deslizándolo hacia abajo.

6 **Finishing Touch**
Finition
Últimos detalles

If you desire you can paint your cable management to suit your decor for an even more stylish, low key finish.
 Si vous le souhaitez, vous pouvez peindre votre chemin de câbles pour l'adapter à votre intérieur et obtenir une touche encore plus élégante et discrète.
 Si lo desea, puede pintar el sistema de gestión de cables para que se adapte a su decoración y así lograr un acabado más elegante y discreto.

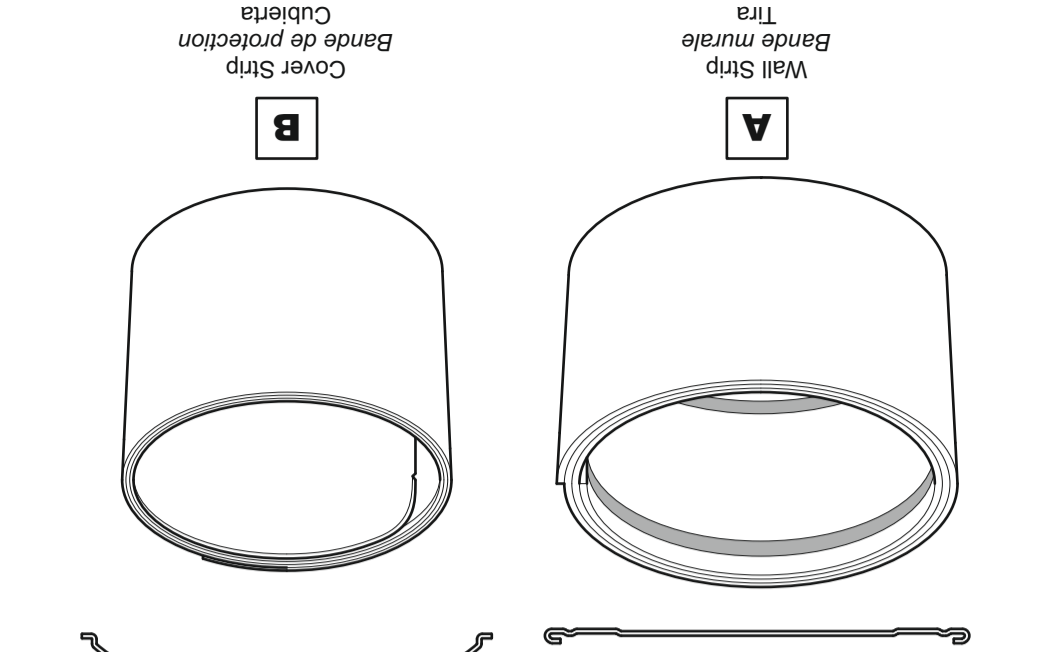

Boxed Parts
Pièces empaquées
Piezas en la Caja

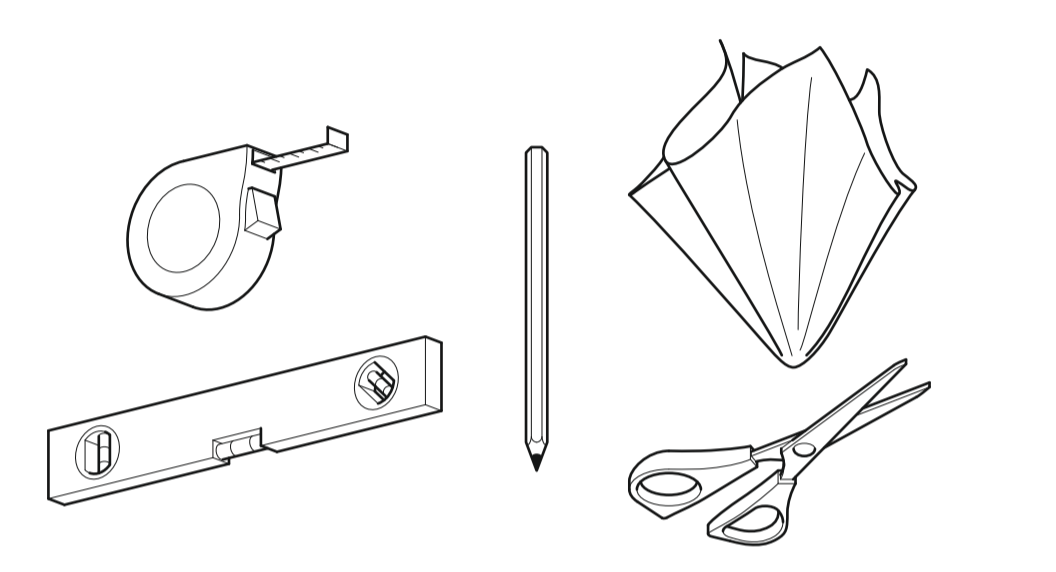

Tools Recommended
Outils recommandés
Herramientas recomendadas

Cable Management
Chemin de Câbles
Gestión de Cables

English / Française / Español

Leaflet No. / Feuillet No. / No. de folleto 463658 rev01

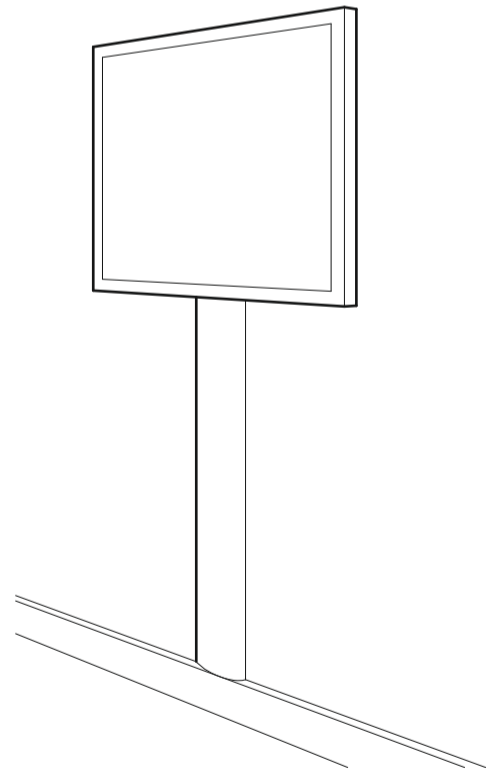

- STOP** Read through **ALL** instructions before commencing installation. If you have any questions about this product or issues with installation contact the customer services help line before returning this product to the store.
- ARRETEZ-VOUS** Lisez toutes les instructions avant de débuter l'installation. Si vous avez des questions sur ce produit ou sur son installation, contactez le service d'assistance clientèle avant de renvoyer le produit au magasin.
- ALTO** Lea todas las instrucciones antes de empezar la instalación. Si usted tiene alguna pregunta acerca de este producto o problemas con la instalación contacte los servicios de ayuda al cliente antes de devolver este producto a la tienda.

CUSTOMER SERVICES HELP LINE NUMBER:
 NUMÉRO DE L'ASSISTANCE CLIENT:
 NUMERO DE SERVICIO DE ATENCION AL CLIENTE:
+44 (0)1952 670009 (UK)
1-800 667 0808 (USA)
www.avfgroup.com

AVF Group Ltd. Road 30, Hortonwood Ind Est, Telford, Shropshire, TF1 7YE, England
AVF Incorporated. 3187, Cornerstone Drive, Eastvale, CA 91752, USA

2**Uncurling and Flattening**
Lissage et aplatissement
Desenrollado y alisado

Be careful not to crease, roll smoothly and evenly.
Prenez garde à ne pas tordre l'ensemble ; enrroulez doucement et uniformément.
Tenga cuidado de no arrugarla, gírela suavemente y de manera uniforme.

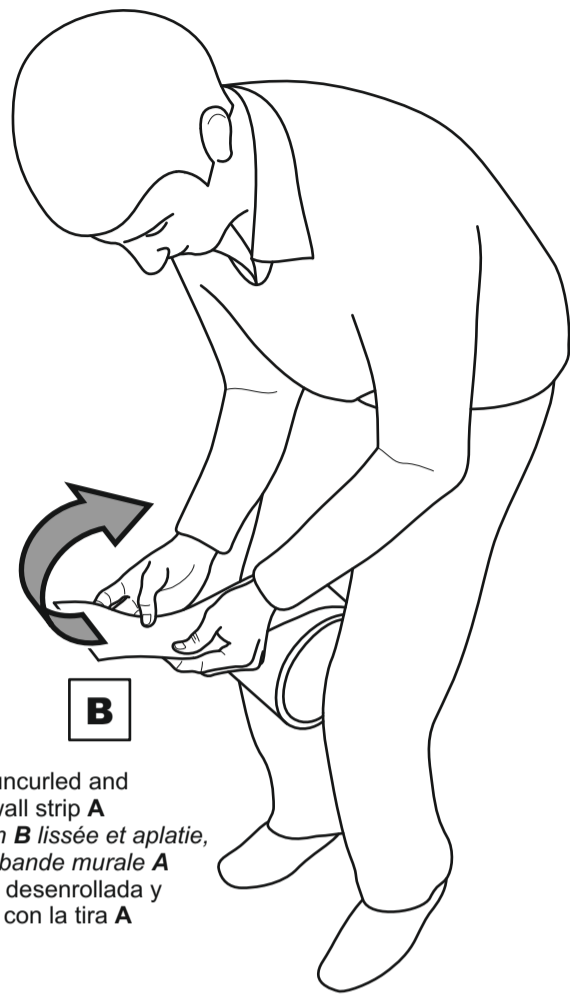

When cover strip **B** is uncurled and flattened repeat for wall strip **A**
Une fois la bande de protection B lissée et aplatie, répétez l'opération pour la bande murale A
Cuando la cubierta **B** esté desenrollada y alisada, haga lo mismo con la tira **A**

When uncurling and flattening wall strip **A** and cover strip **B**, put the roll between your knees to keep the roll steady while you roll the strip back on itself.
We recommend this action is performed a minimum of 3 times to get the required result.
Une fois la bande murale A et la bande de protection B lissées et aplaties, placez le rouleau entre vos genoux pour le maintenir et enrroulez la bande à l'envers sur elle-même. Nous vous recommandons de réaliser cette opération 3 fois minimum pour obtenir le résultat souhaité.

Cuando desenrolle y alise la tira **A** (o la cubierta **B**), ponga el rollo entre sus rodillas para mantenerlo firme a medida que enrolla la tira sobre sí misma.
Se recomienda realizar esta acción por lo menos 3 veces para obtener el resultado deseado.

**3****Measuring and Cutting**
Mesure et coupe
Medición y Corte

Measure and cut wall strip **A** and cover strip **B**
Mesurez et coupez la bande murale A et la bande de protection B
Mida y corte la tira **A** y la cubierta **B**

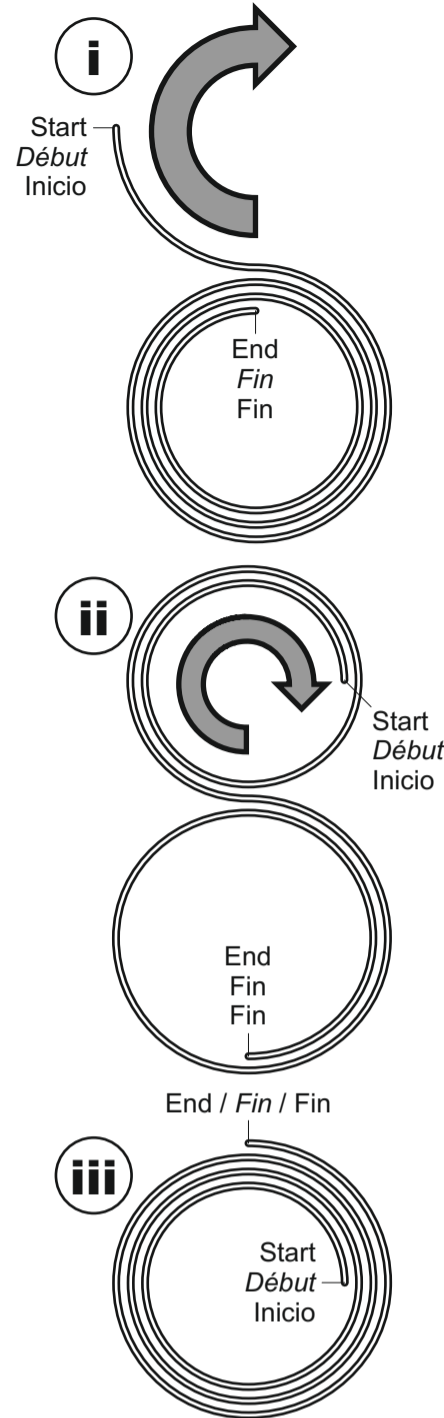
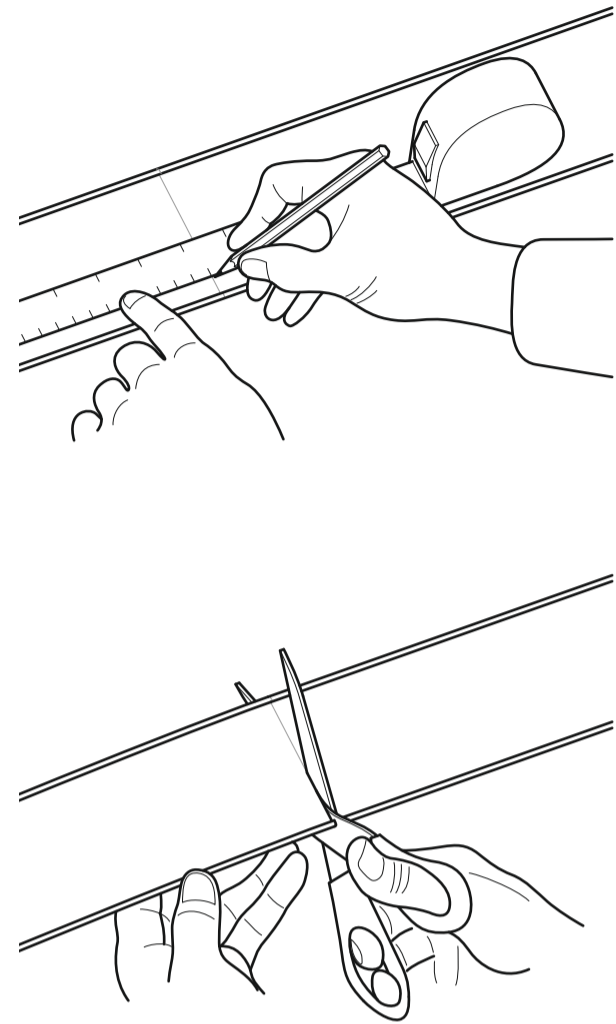
**4****Attaching Wall Strip A**
Fixation de la bande murale A
Colocación de la tira A

Before you attach wall strip **A**, make sure you are happy with the position
Avant de fixer la bande murale A, vérifiez que la position vous convient
Antes de fijar la tira **A**, asegúrese de estar conforme con la ubicación

i

Before you attach wall strip **A**, use a clean, slightly damp cloth to clean the surface, let it dry thoroughly. Failure to do this will result in poor attachment.

Avant de fixer la bande murale A, utilisez un chiffon propre et légèrement humide pour nettoyer la surface, laissez sécher correctement. Faute de quoi la fixation sera mauvaise.

Antes de colocar la tira **A**, utilice un paño limpio y ligeramente húmedo para limpiar la superficie, deje que se seque por completo. De no hacerlo, la fijación será defectuosa.

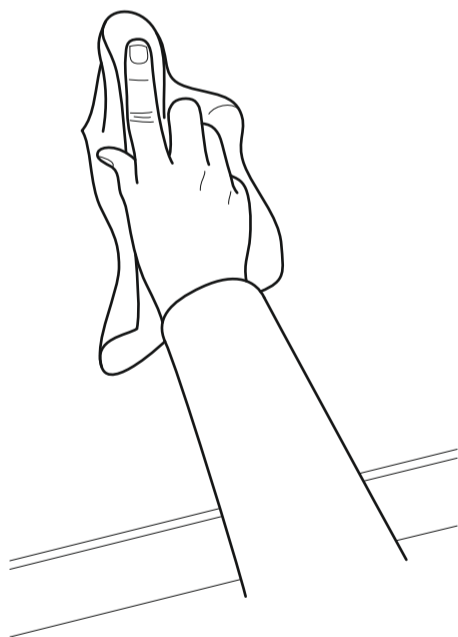
**ii**

Remove backing paper from the self adhesive strips on wall strip **A**.
Retirez le papier de protection des bandes autocollantes sur la bande murale A.
Retire el papel protector del autoadhesivo de la tira **A**.

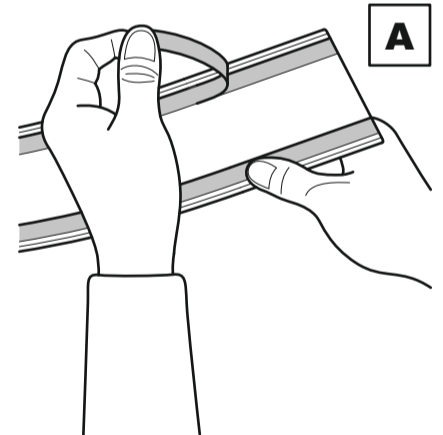
**iii**

Using a spirit level as a guide, carefully stick wall strip **A** to the wall.

En vous guidant à l'aide d'un niveau à bulle, collez soigneusement la bande murale A au mur.

Con un nivel como guía, adhiera cuidadosamente a la pared la tira **A**.

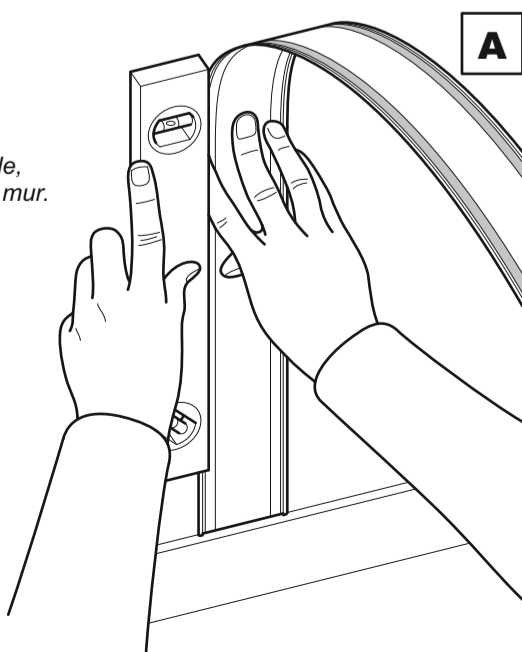
**iv**

Using a clean, dry cloth firmly press and rub up and down in the channels to ensure all air bubbles have been removed from wall strip **A**. Repeat after 5 minutes to ensure wall strip **A** is firmly attached to the wall.
À l'aide d'un chiffon propre et sec, appuyez fermement et frottez de haut en bas dans les canaux afin de bien retirer toutes les bulles d'air de la bande murale A. Répétez après 5 minutes pour vérifier que la bande murale A est bien fixée au mur.
Con un paño limpio y seco, presione firmemente y frote hacia arriba y hacia abajo los canales para garantizar que desaparezcan todas las burbujas de la tira **A**. Espere 5 minutos y repita esta acción para asegurar que la tira **A** esté firmemente unida a la pared.

