



-mounted TV!
arefully.



Fold to Create Instruction Booklet
Pliez pour créer un livret d'instructions

et d'instructions.

vid62en

on

f-info.com/vid62fr



1-800-667-0808



avf-info.com/support

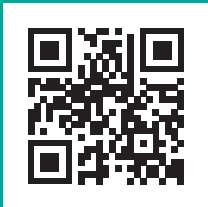

ne va pas,
simple appel téléphonique.

Mount your TV in 3 easy steps!

Montez votre téléviseur en trois étapes faciles!



1

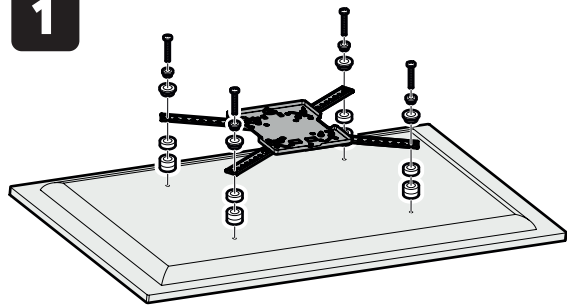

Attach the TV Mounting Plate to the TV

Fixez la plaque de montage du téléviseur au téléviseur

Installation
Video Guide
Guide vidéo
de l'installation

1



2

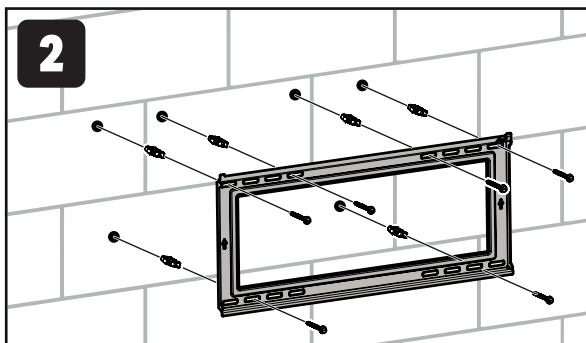

Attach the Wall Plate to the Wall

Fixez la plaque murale au mur

2



3

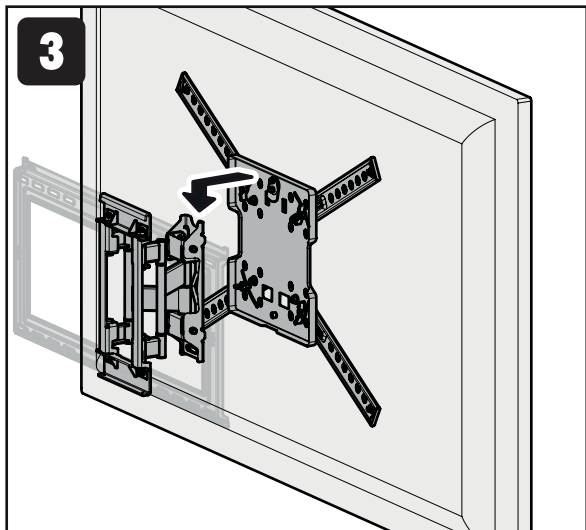

Hook the TV on to the Mount Arm

Accrochez le téléviseur au bras de fixation

3





Suitable Wall Types Catégories de murs adaptés au produit

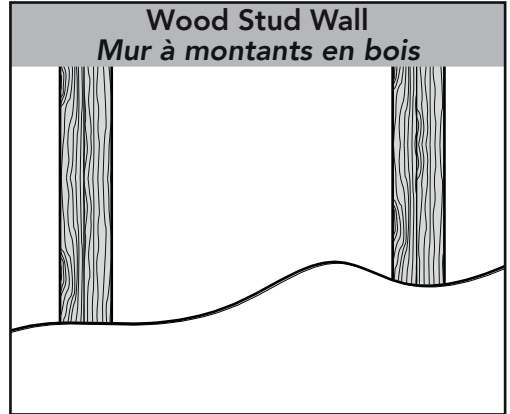
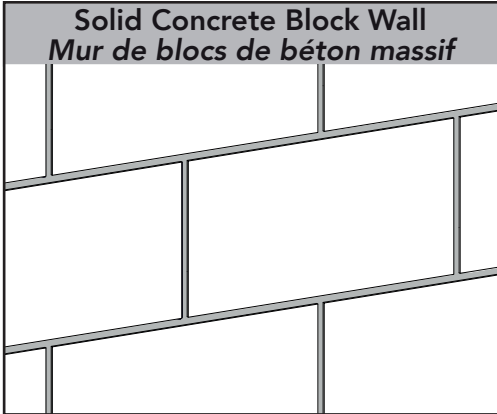

You will need Vous aurez besoin de



Stud Finder
Localisateur
de montants

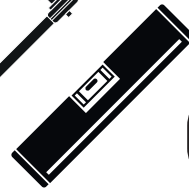
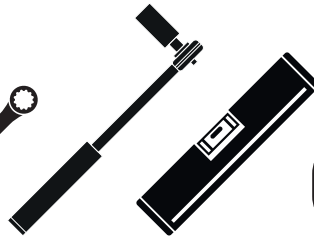

Ø 12mm / 15/32"
Masonry / Maçonnerie



Ø 5mm / 13/64"
Wood / Bois

Parts Included
Pièces incluses

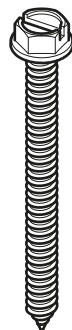
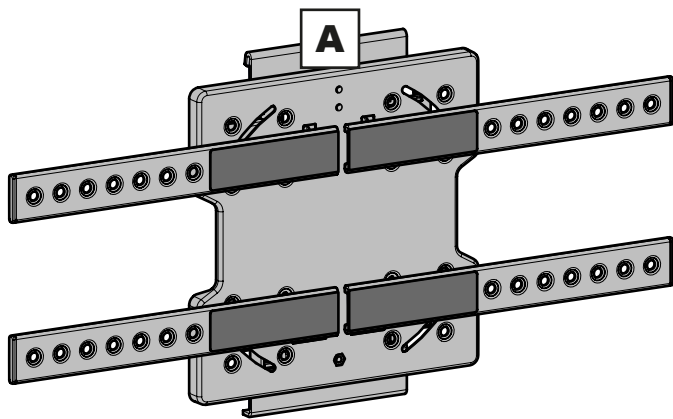

K x6

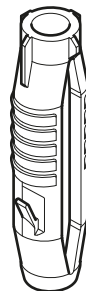
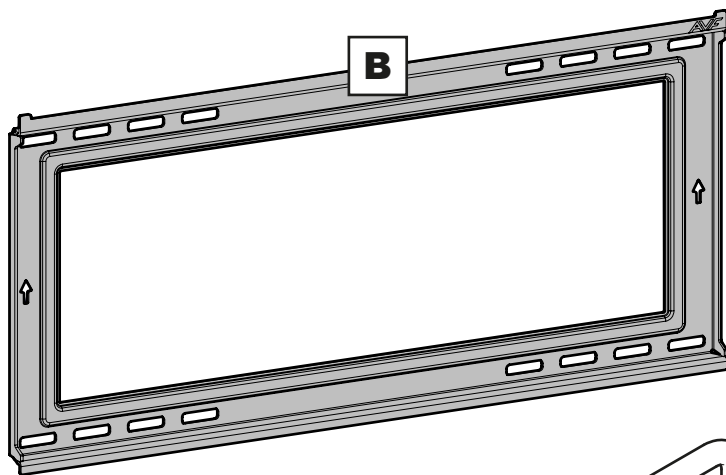

L x6

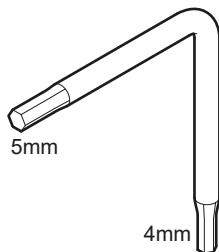

N

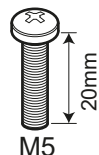

M x2



1-800 667 0808

Contact us for help!
Contactez-nous pour obtenir de l'aide!

TV Fixings Fixations pour TV

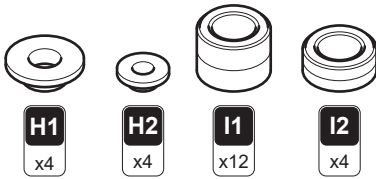
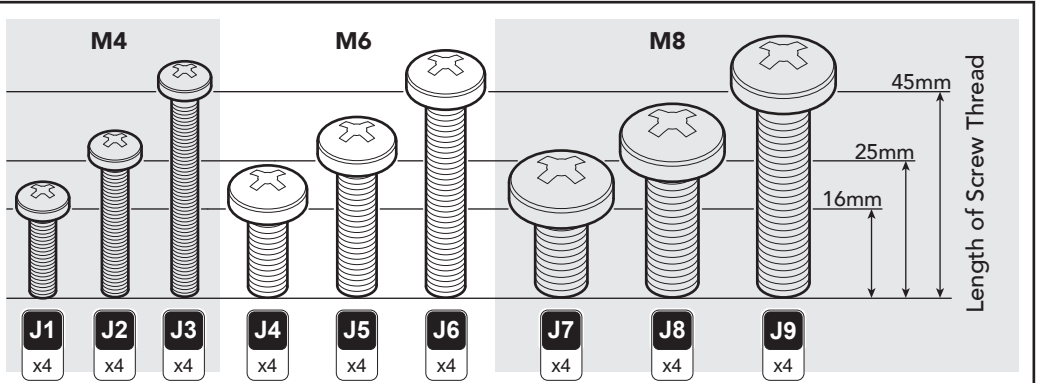

You won't need all these screws.
Just use the screws that fit your TV.
Keep left over screws in a safe place.

Vous n'aurez pas besoin de toutes ces vis. Il suffit d'utiliser les vis adaptées à votre téléviseur. Conservez les restes de vis dans un endroit sûr.



1A

Preparing the TV Mounting Plate Préparez la plaque de montage du téléviseur

Before you can attach the TV mounting plate to your TV you need to remove the plate from your wall mount.

Avant de pouvoir accrocher la plaque de montage à votre téléviseur, vous devez la détacher de la plaque du mur.

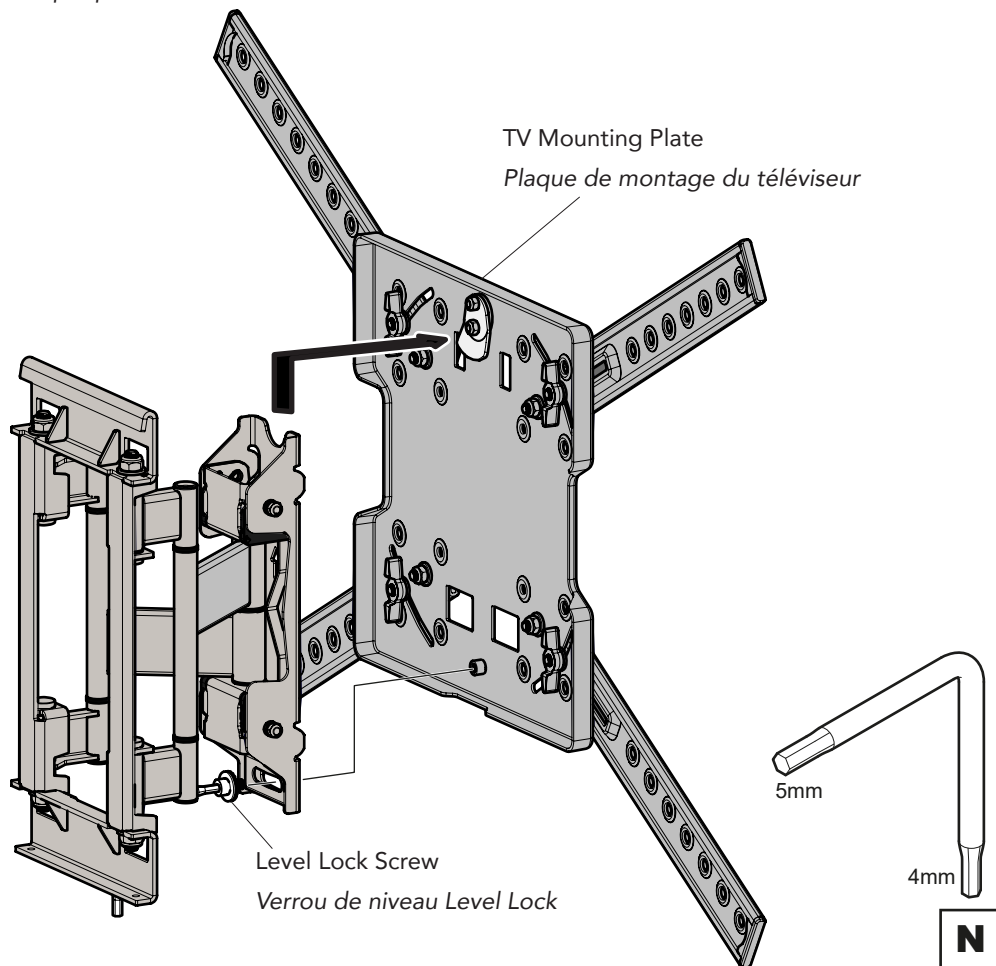

Remove the Level Lock Screw and safely keep for Step 3A.

Retirez la vis du verrou de niveau Level Lock et garder précieusement pour l'étape 3A.



Remove the TV Mounting Plate.

Retirez la plaque de montage du téléviseur.



1-800 667 0808

Contact us for help!
Contactez-nous pour obtenir de l'aide!

Measure the distance between the mounting holes (VESA) on the back of your TV.

Mesurez la distance entre les trous de fixation (VESA) à l'arrière de votre téléviseur.

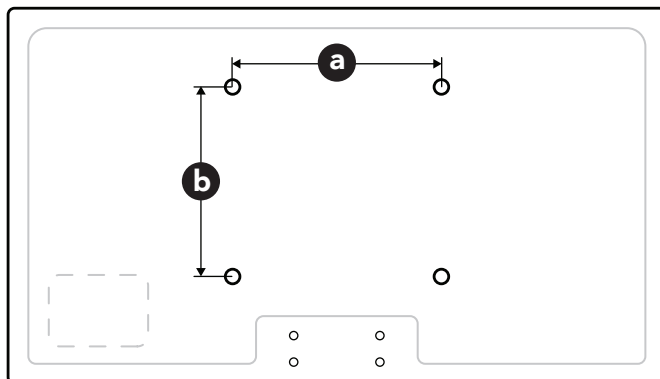

- If the distance **a** or **b** is greater than 200mm then proceed straight to Step 1B.

*Si la distance **a** ou **b** est supérieure à 200 mm, passez directement à l'étape 1B.*

- If the distance **a** and **b** is 200mm or less than you will need to remove the four VESA adaptors before proceeding to Step 1B. Keep the adaptors and fixings in a safe place in case they are needed in future.

*Si la distance **a** et **b** est inférieure ou égale à 200 mm, vous devrez retirer les quatre adaptateurs VESA avant de passer à l'étape 1B. Conservez les adaptateurs et les fixations dans un endroit sûr au cas où vous en auriez besoin à l'avenir.*



Only remove if both distance **a and **b** are 200mm or less**
Retirez l'élément uniquement si les distances **a et **b** sont de 200 mm ou moins**

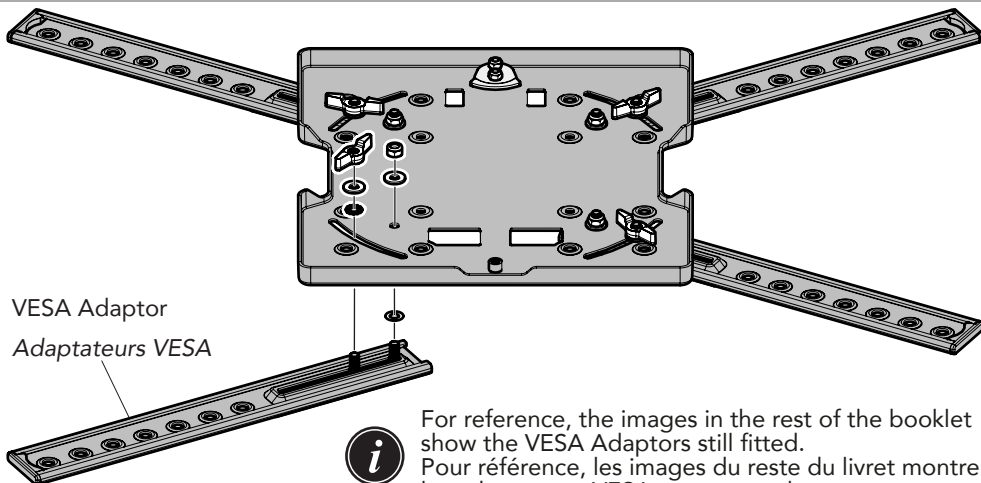

For reference, the images in the rest of the booklet show the VESA Adaptors still fitted.
Pour référence, les images du reste du livret montrent les adaptateurs VESA encore en place.



i Position the TV Mounting Plate Placez la plaque de montage du téléviseur

• Position the TV Mounting Plate on the back of your TV. The plate must be level and positioned on the vertical centre line of your TV.

Placez la plaque de montage du téléviseur à l'arrière du téléviseur. La plaque doit être de niveau et positionnée sur l'axe vertical de votre téléviseur.

• Loosen the Thumb Screws slightly and adjust the VESA Adaptors to fit the holes on the back of your TV. You can use any hole on the adaptors.

Desserrez légèrement les vis à oreilles et ajustez les adaptateurs VESA pour qu'ils s'adaptent aux trous situés à l'arrière de votre téléviseur. Vous pouvez utiliser n'importe quel trou sur les adaptateurs.

• If using the TV Mounting Plate without the VESA Adaptors, just align the plate so that it fits over all four fixing holes on the back of your TV.

Si vous utilisez la plaque de montage pour téléviseur sans les adaptateurs VESA, alignez simplement la plaque de manière à ce qu'elle s'insère dans les quatre trous de fixation à l'arrière de votre téléviseur.

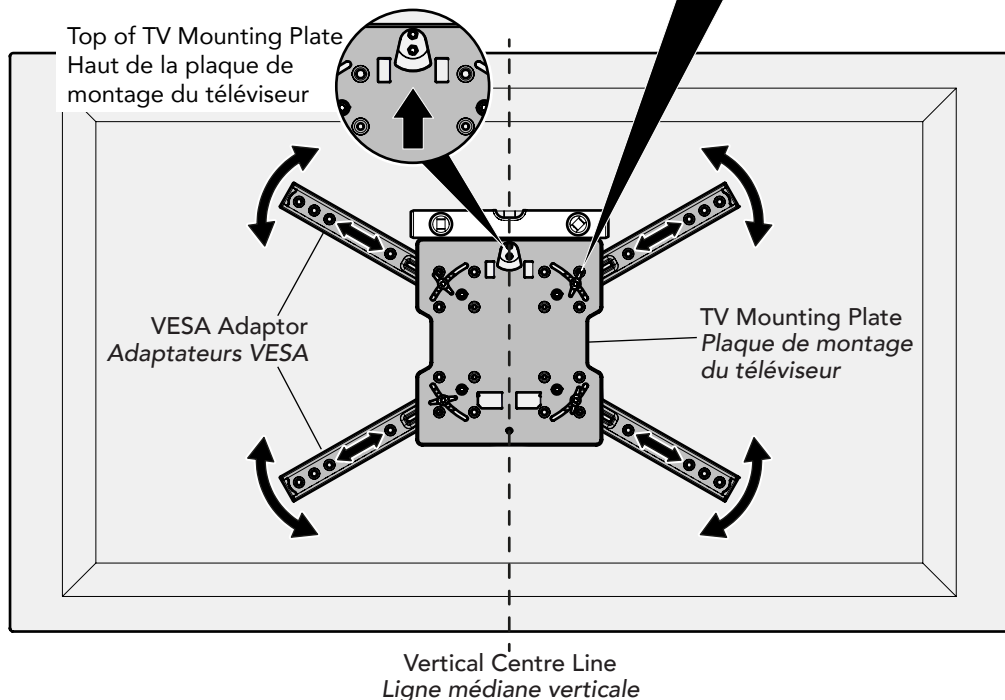
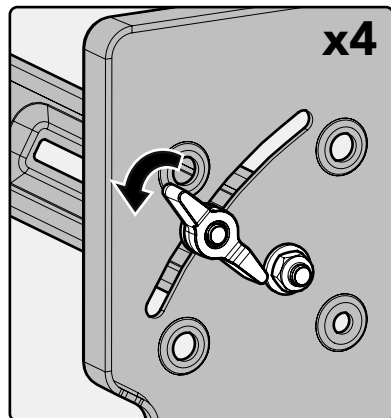

ii Attach the TV Mounting Plate Fixez la plaque de montage du téléviseur

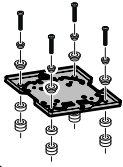

If TV VESA is 200x200mm or less, use holes in the TV Mounting Plate.

Si la norme VESA du téléviseur est de 200 x200 mm ou moins, utilisez les trous de la plaque de montage du téléviseur.

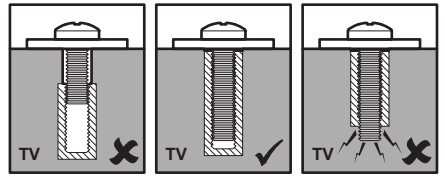

Select the correct length TV screw.
Sélectionnez la bonne longueur de vis pour téléviseur.

J1 - J9

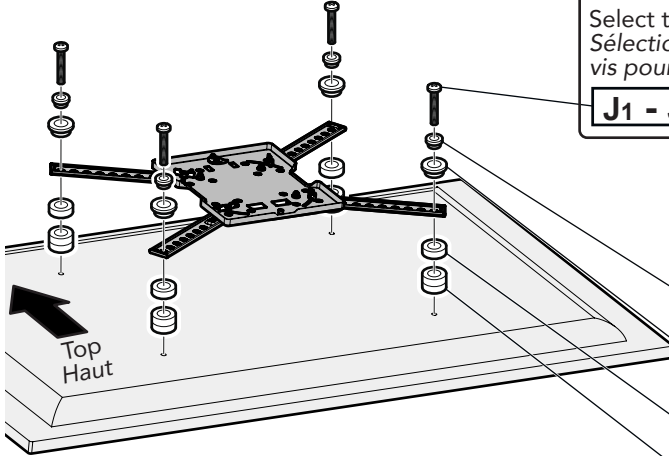

	J1 - J3	J4 - J6	J7 - J9
H2	✓	✗	✗
H1	✓	✓	✗

Do you need H1 or H2?
Avez-vous besoin
d'un modèle H1 or H2?

You may need to use Spacers I1 or I2 if the screws are too long or the back of your TV is not flat.

Vous pourriez devoir utiliser les espaceurs I1 ou I2 si les vis sont trop longues ou si l'arrière de votre téléviseur n'est pas plat.

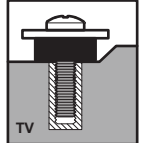
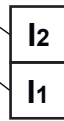

iii Check and Secure the TV Mounting Plate Vérifiez et fixez la plaque de montage du téléviseur

Make sure the TV Mounting Plate is still level and positioned on the vertical centre line of your TV. Fully tighten the Thumb Screws.

Assurez-vous que la plaque de montage du téléviseur est toujours de niveau et qu'elle est positionnée sur l'axe vertical du téléviseur. Serrez complètement les vis à oreilles.

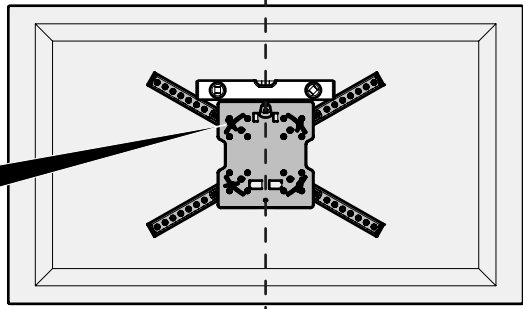
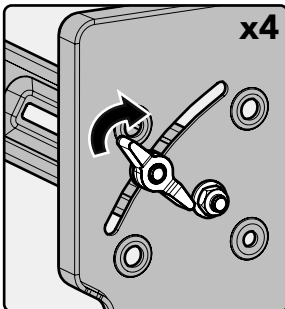

2A

Marking the Wall for Drill Points

Marquez les points de perçage sur le mur

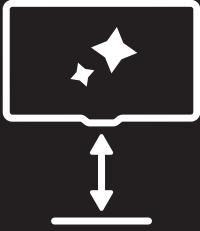

TV Height Calculator

Determine the exact position for your drill points with our easy online tool at avf-info.com/tvhc62en

Calculateur de hauteur TV

Déterminez en toute facilité la position exacte de vos points de forage grâce à notre outil en ligne à l'adresse avf-info.com/tvhc62fr



Determine the Height for Your Drill Points

Déterminez la hauteur de vos points de perçage

- Measure **A** from the bottom of the TV mounting plate to the bottom of your TV as shown.
- How high **B** would you like the bottom of your TV from the floor?
- Position the wall bracket so that the top row of fixing holes is **C** above the floor.
- *Mesurez **A** du bas de la plaque de montage du téléviseur au bas de votre téléviseur, comme indiqué.*
- *À quelle hauteur **B** aimeriez-vous que le bas de votre téléviseur soit situé sur le sol?*
- *Positionnez le support mural de manière à ce que la rangée supérieure des trous de fixation soit à la distance **C** au-dessus du sol.*

$$\mathbf{A} \text{ cm} + \mathbf{B} \text{ cm} + 26\text{cm} = \mathbf{C} \text{ cm}$$

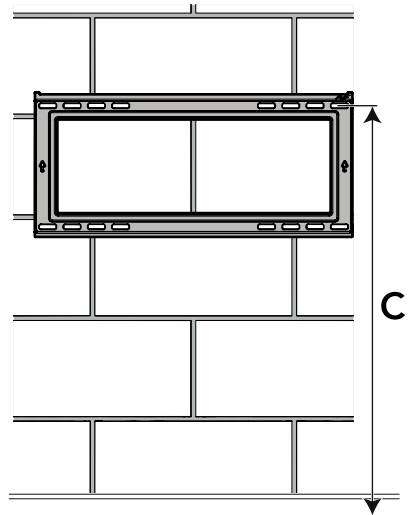
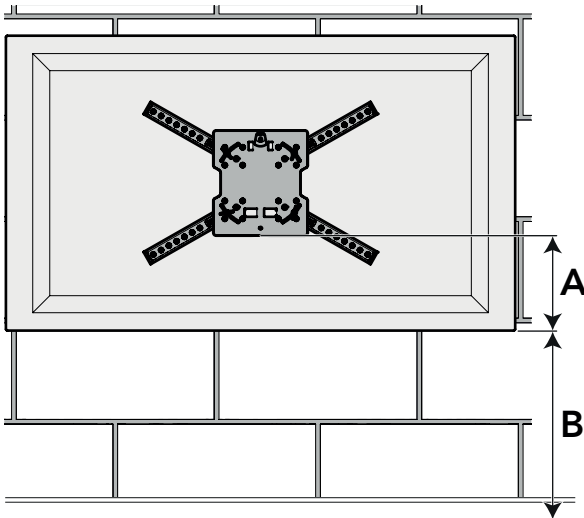

1-800 667 0808

Contact us for help!
Contactez-nous pour obtenir de l'aide!

Solid Concrete Block Wall *Mur de blocs de béton massif*

If fixing the Wall Plate to a solid wall use the six fixing holes shown.

Si vous fixez la plaque murale à un mur solide, utilisez les six trous de fixation indiqués.

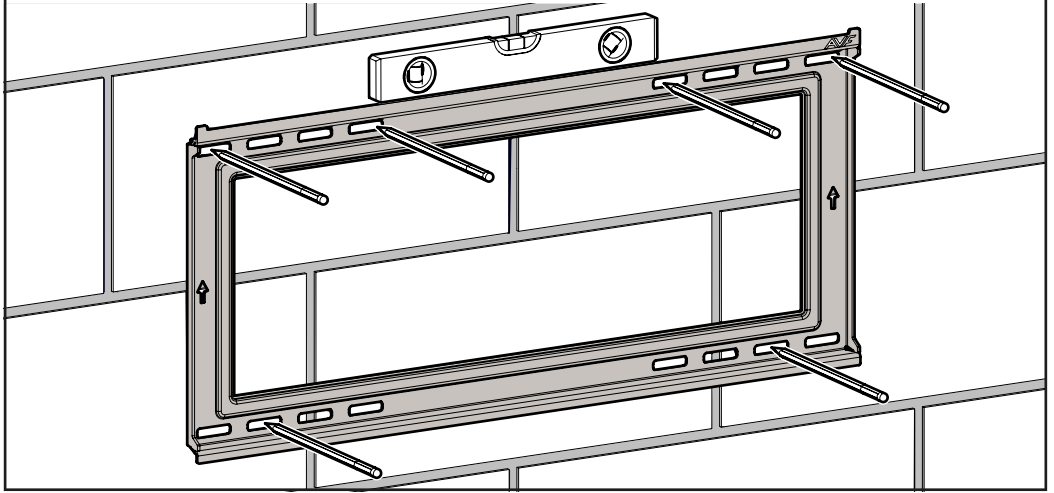

Wood Stud Wall *Mur à montants en bois*

If fixing to a wood stud wall only four screws are required. Position the Wall Plate so that it spans two wood studs.

Si la fixation se fait sur un mur en bois, quatre vis seulement sont nécessaires. Positionnez la plaque murale de manière à ce qu'elle enjambe deux montants.

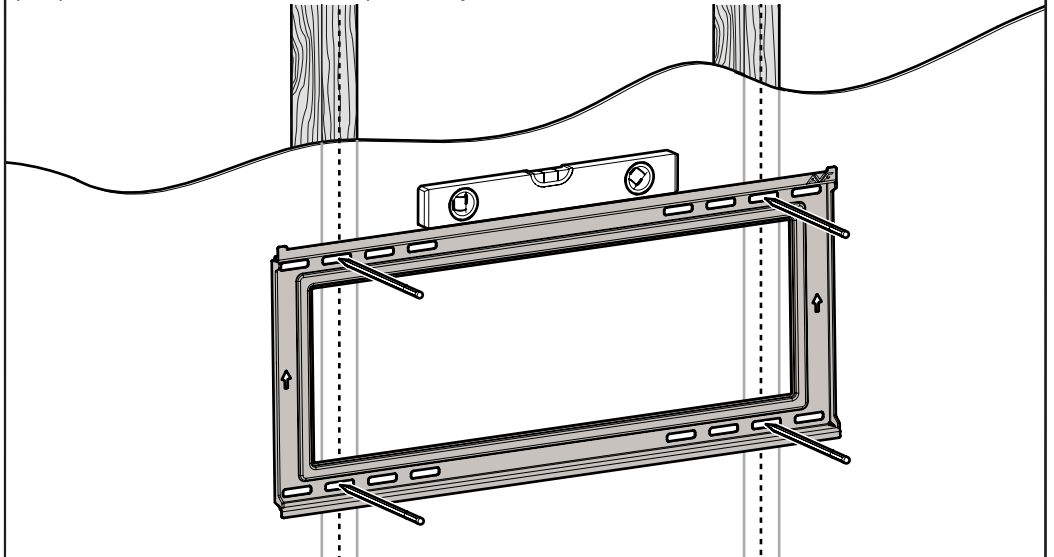

2B

Attach the Wall Plate to the Wall Fixez la plaque murale au mur

Solid Concrete Block Wall
Mur de blocs de béton massif

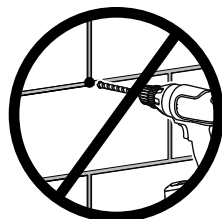
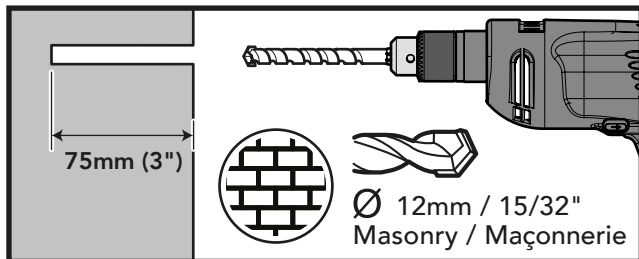
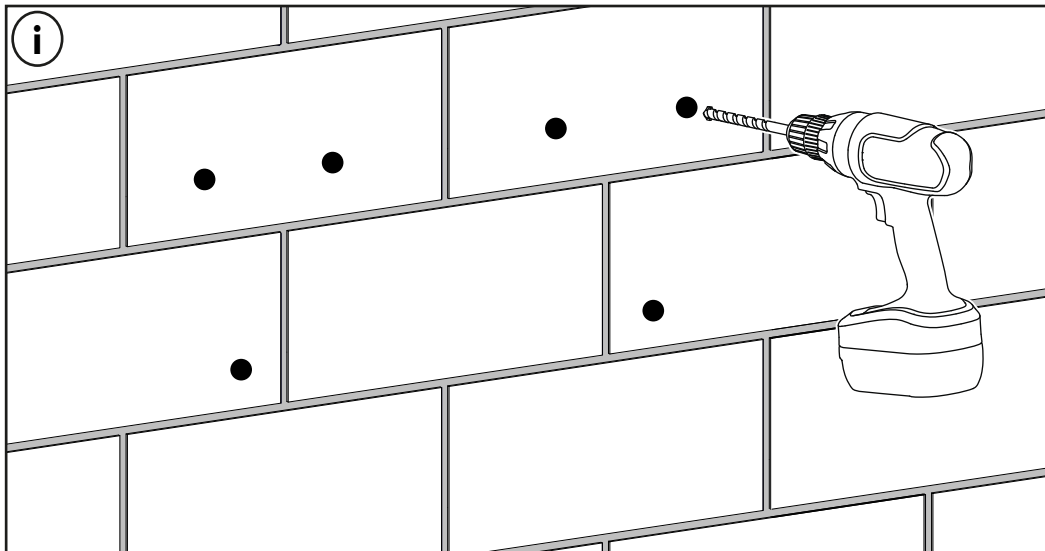

Remove dust from holes.
Éliminez toute trace de
poussière du mur.



DO NOT drill into the
mortar between blocks.
Ne perforez PAS de trou
dans le mortier entre les
blocs.



If you are having difficulty drilling the holes accurately, try drilling 6mm pilot holes first.

Si vous avez de la difficulté à percer les trous avec précision, essayez d'abord de percer des trous pilotes de 6 mm.



To check the hole depth is ok, insert Screw G and make sure the head of the screw touches the wall.

Vous pouvez vérifier que la profondeur du trou est correcte en insérant la vis G et en vous assurant que la tête de la vis est en contact avec le mur.



1-800 667 0808

Contact us for help!
Contactez-nous pour obtenir de l'aide!

ii

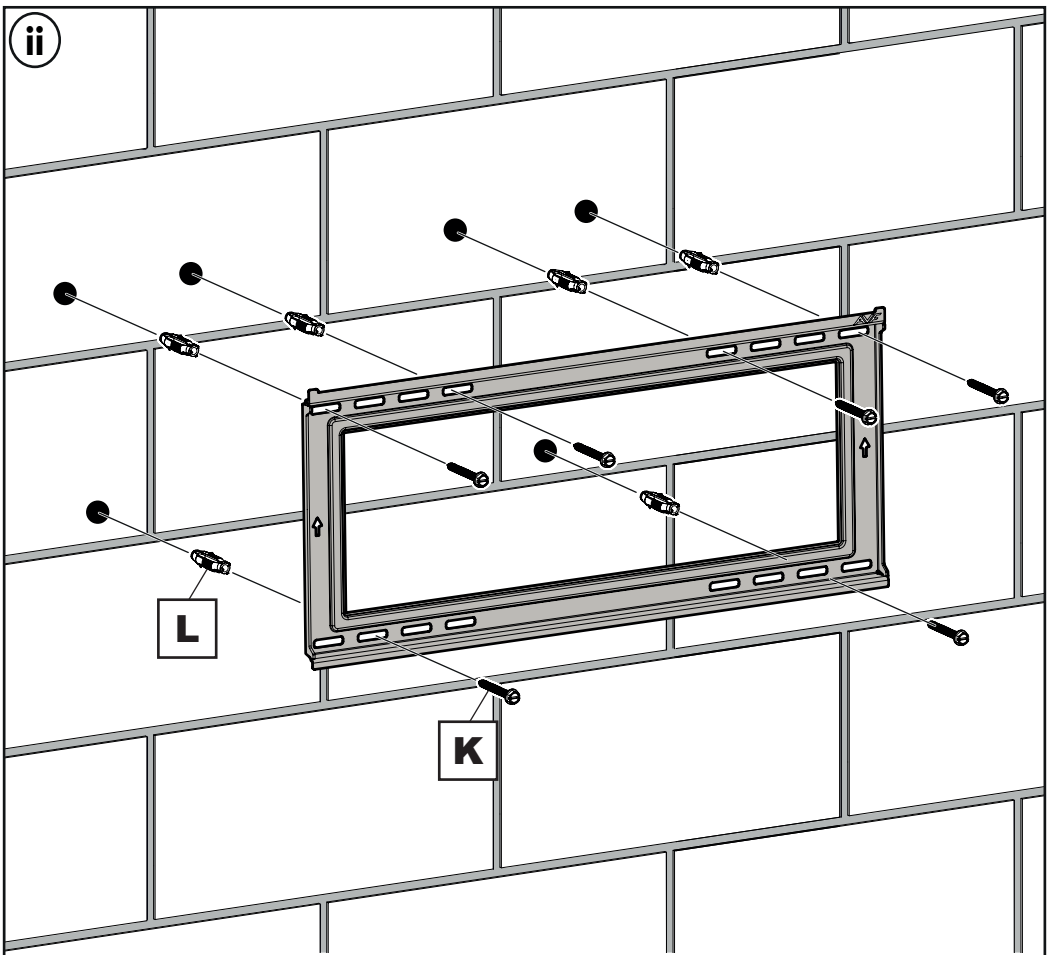

Lubricate screw thread with soap.
Lubrifiez le pas de vis avec du savon.



DO NOT overtighten screws.
Tighten screws by hand only.
NE serrez PAS trop les vis.
Serrez les vis à la main uniquement.

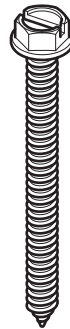

K x6

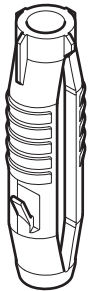

L x6



Wood Stud Wall Mur à montants en bois

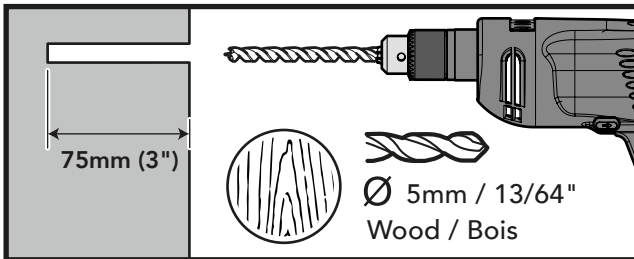
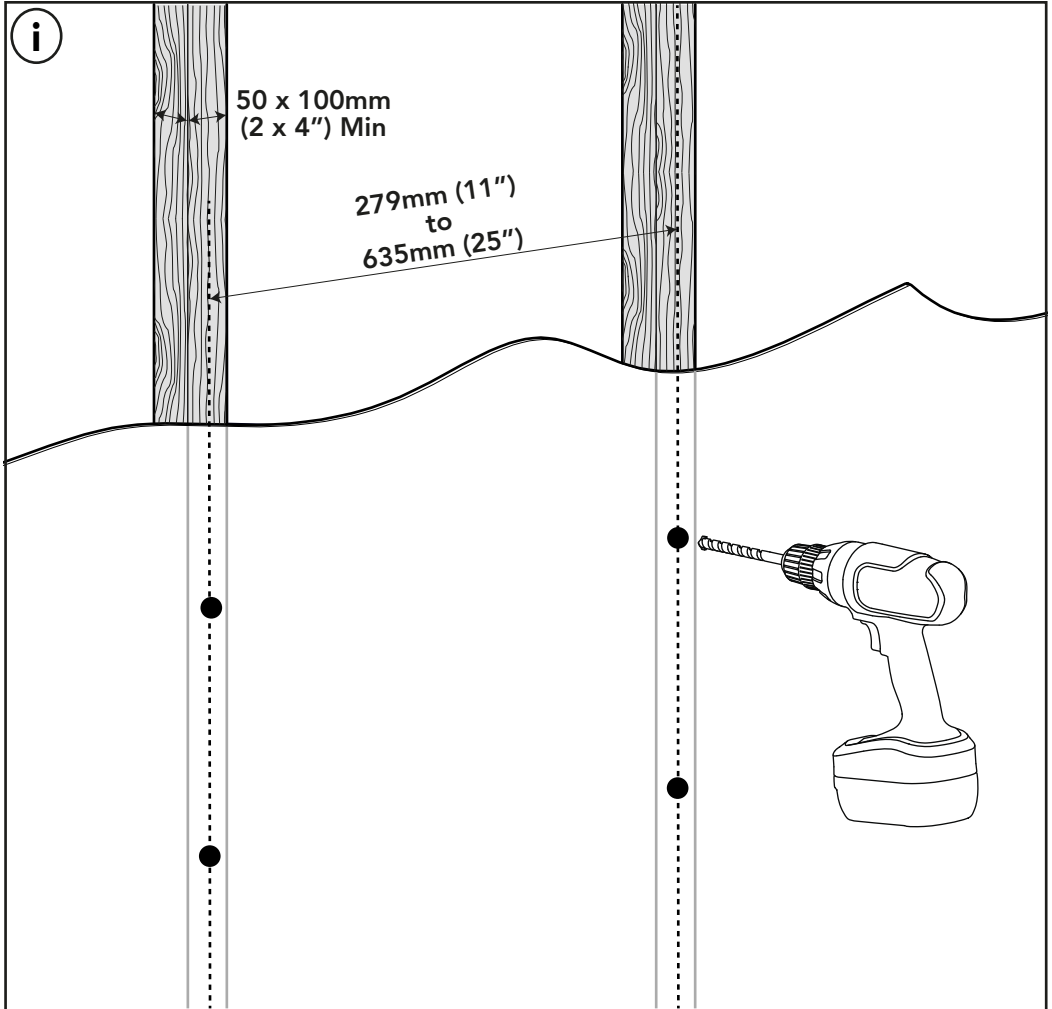

Ensure you drill in the centre of the wood stud.

Veillez à percer au centre du montant en bois.



1-800 667 0808

Contact us for help!
Contactez-nous pour obtenir de l'aide!

ii

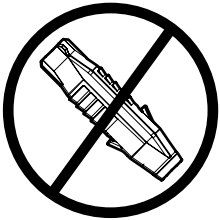
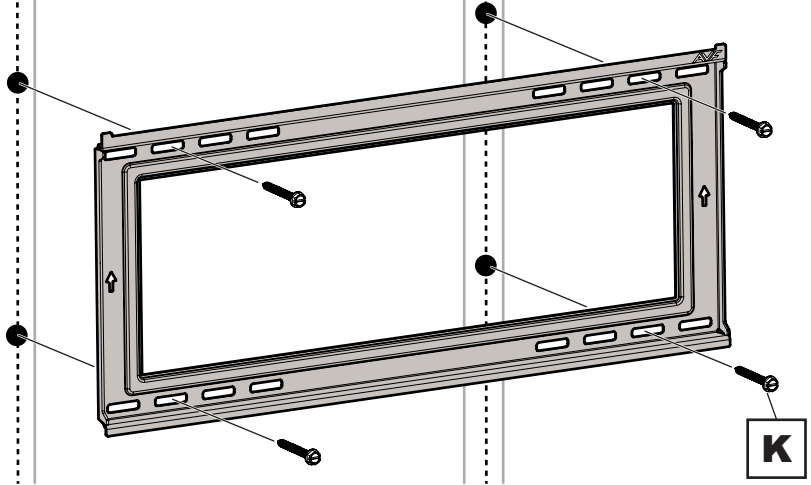

DO NOT use wall plugs in a wood stud wall.

N'utilisez PAS de cache murale dans un montant en bois



Lubricate screw thread with soap.

Lubrifiez le pas de vis avec du savon.



DO NOT overtighten screws.
Tighten screws by hand only.

*NE serrez PAS trop les vis.
Serrez les vis à la main uniquement.*

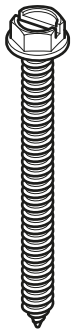

K x4



2C

Attach the Mount Arm Fixer le bras de montage

i

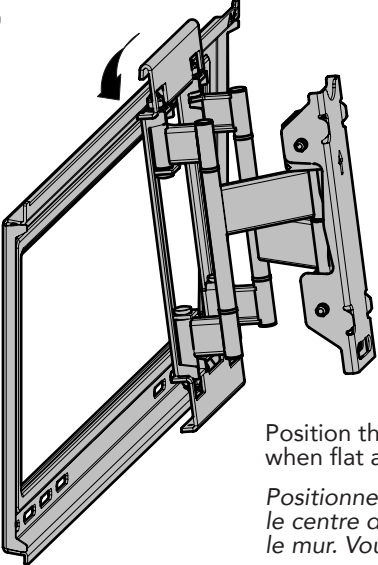

Position the Mount Arm where you want the centre of your TV, when flat against the wall. You can adjust this later if required.

Positionnez le bras de montage à l'endroit où vous désirez que le centre de votre téléviseur soit placé, lorsqu'il est à plat contre le mur. Vous pouvez l'ajuster ultérieurement si nécessaire.

ii

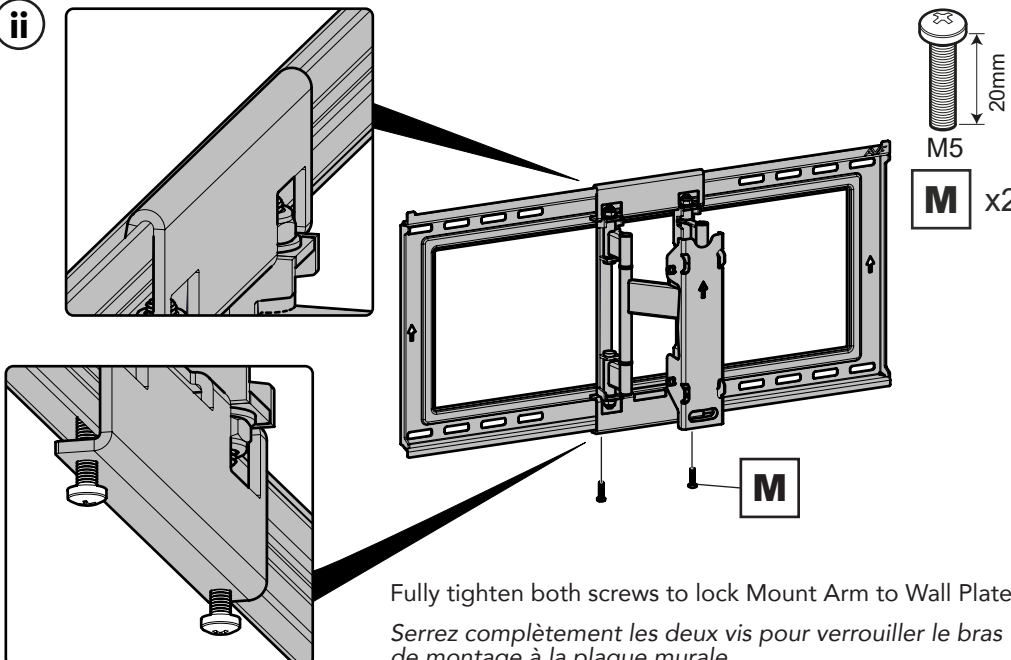

M5
20mm
M x2

M

Fully tighten both screws to lock Mount Arm to Wall Plate.

Serrez complètement les deux vis pour verrouiller le bras de montage à la plaque murale.



1-800 667 0808

Contact us for help!
Contactez-nous pour obtenir de l'aide!

3A

Connect the TV to the Mount Arm Connectez le téléviseur au bras de montage

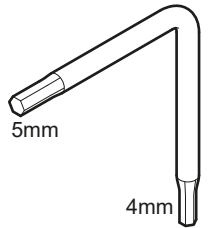
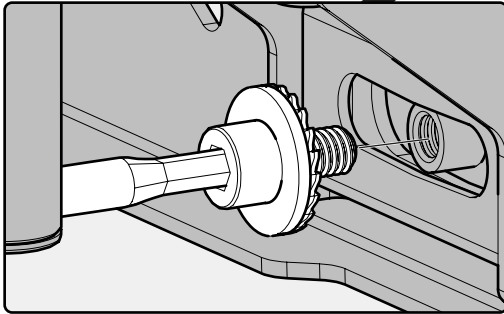
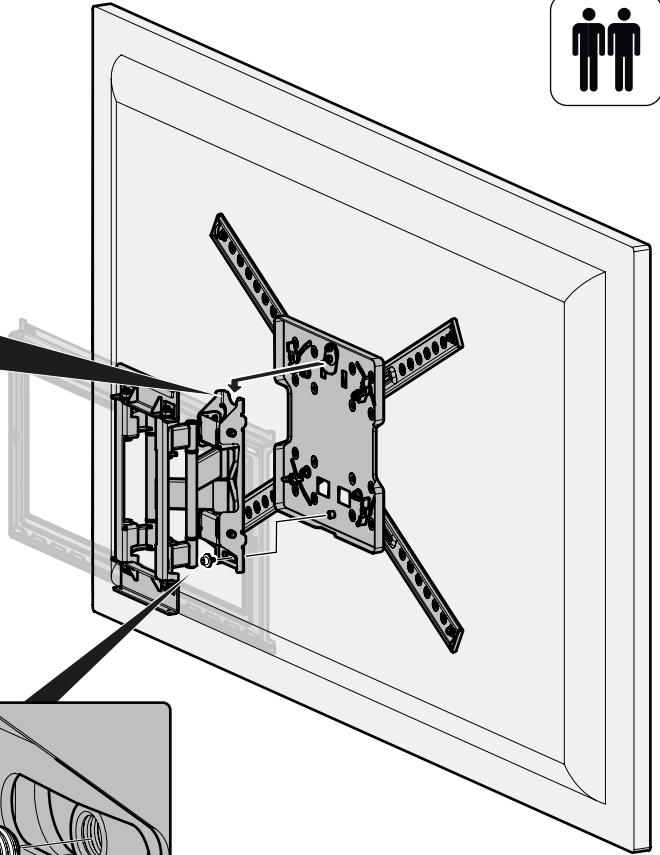
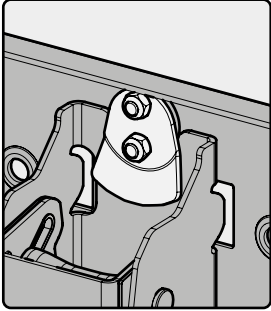
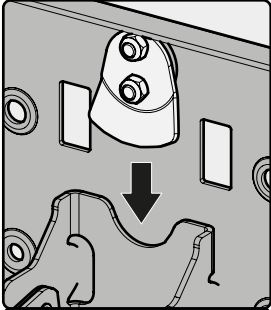

Reuse Level Lock Screw saved in step 1A.
Réutilisez la vis du verrou de niveau Level Lock conservée à l'étape 1A.



When the TV is level, ensure the Level Lock Screw is fully tightened.
Lorsque le téléviseur est à niveau, assurez-vous que la vis de verrouillage de niveau est bien serrée



To remove the TV, reverse this procedure.
Pour enlever le télé, effectuez la procédure inverse.



Post-Installation Adjustment Réglage après l'installation

TV Levelling Mise au niveau du téléviseur

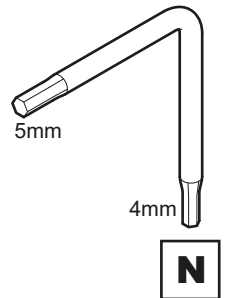
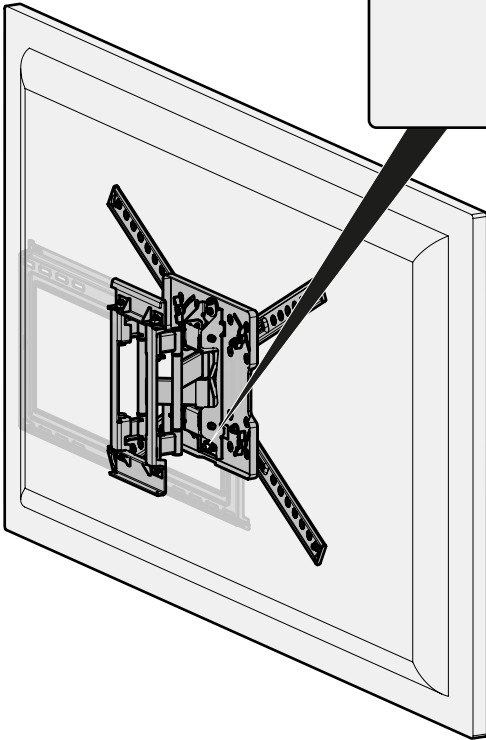
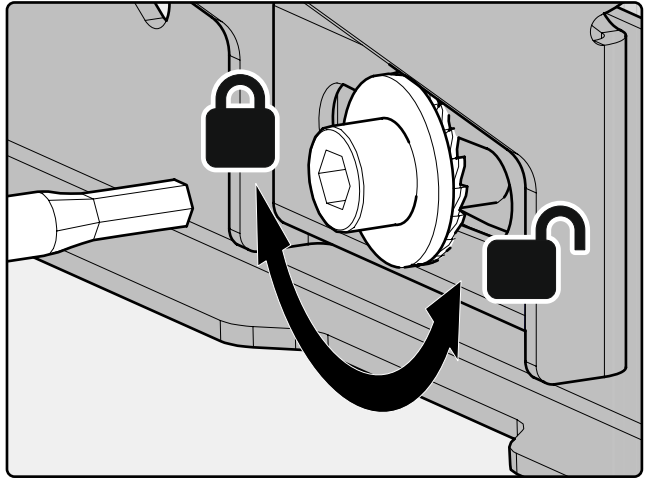

Loosen the Level Lock Screw, adjust your TV until it is level, then re-tighten the screw.
Desserrez la vis de serrage du niveau, ajustez votre téléviseur au niveau souhaité, puis resserrez la vis.



1-800 667 0808

Contact us for help!
Contactez-nous pour obtenir de l'aide!

Tilt Inclinez

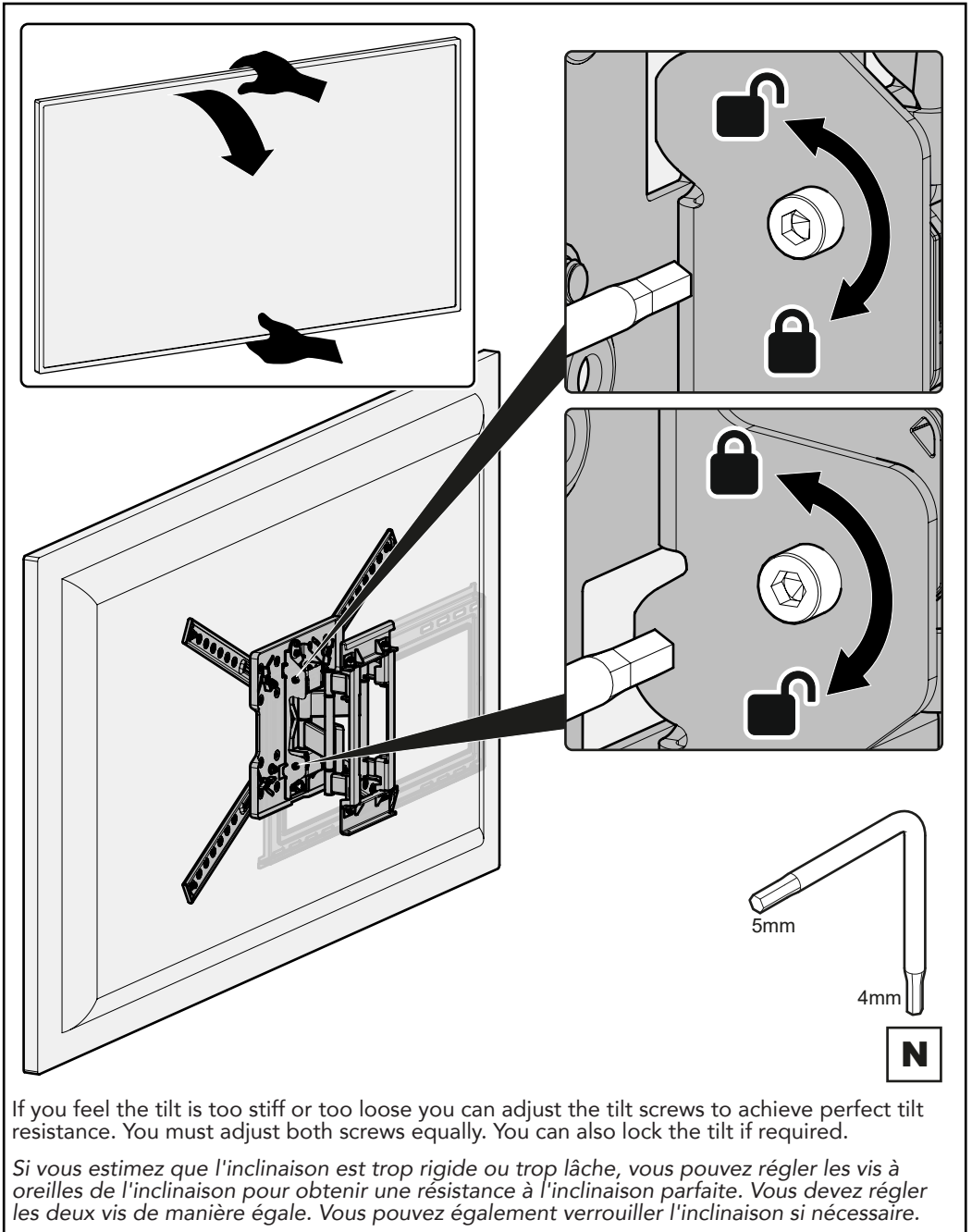

If you feel the tilt is too stiff or too loose you can adjust the tilt screws to achieve perfect tilt resistance. You must adjust both screws equally. You can also lock the tilt if required.

Si vous estimez que l'inclinaison est trop rigide ou trop lâche, vous pouvez régler les vis à oreilles de l'inclinaison pour obtenir une résistance à l'inclinaison parfaite. Vous devez régler les deux vis de manière égale. Vous pouvez également verrouiller l'inclinaison si nécessaire.



Side-to-Side Positioning Positionnement latéral

i To help position your TV perfectly on the wall you can slide the Mount Arm side-to-side and secure it anywhere along the Wall Plate.

Pour positionner parfaitement votre téléviseur sur le mur, vous pouvez faire glisser le bras de montage d'un côté à l'autre et le fixer n'importe où le long de la plaque murale.



Remove TV before starting.

Retirez TV avant de commencer.

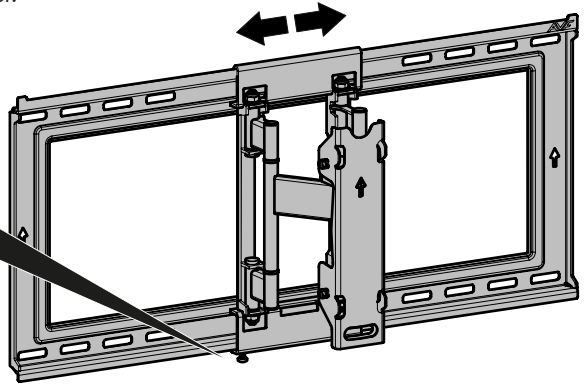
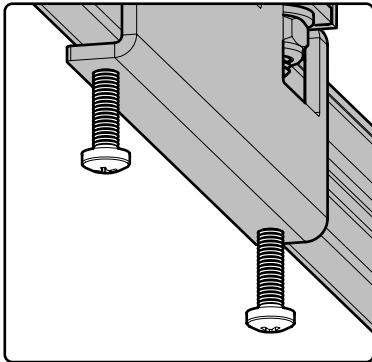

Loosen both locking screws.

Desserrez les deux vis de serrage.

ii

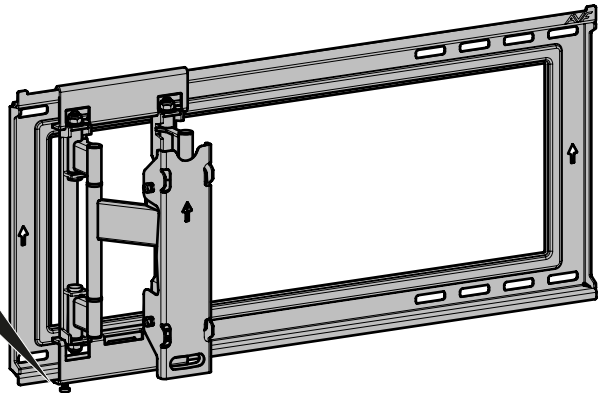
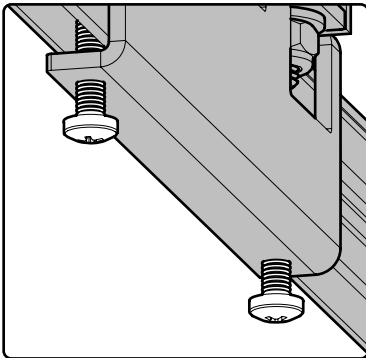

Slide arm into the required position and re-tighten both locking screws. Reconnect your TV.

Glissez le bras en position et resserrez les deux vis de serrage. Rebranchez votre téléviseur.



1-800 667 0808

Contact us for help!
Contactez-nous pour obtenir de l'aide!

TV Motion Adjustment Réglage du mouvement du téléviseur



For safety and easier access remove the TV from the arms and the arms from the wall bracket before adjusting.

Pour des raisons de sécurité et de facilité d'accès, retirez le téléviseur des bras et les bras du support mural avant de procéder au réglage.

- If you feel the arms are too stiff or too loose you can change the arm tension of your wall bracket by adjusting the 4 nuts located at the wall end of the arms. Adjust all 4 nuts equally.

Si vous sentez que les bras sont trop rigides ou lâches, vous pouvez modifier la tension du bras du support mural en réglant les quatre écrous situés du côté mural des bras. Ajustez les 4 écrous de manière égale.

- If you feel the TV rotation is too stiff or too loose you can change the swivel resistance by adjusting the nut located at the TV end of the arms. Adjust to maximum down tilt for easier access.

Si vous sentez que la rotation du téléviseur est trop rigide ou lâche, vous pouvez modifier la résistance de pivotement en ajustant l'écrou situé du côté téléviseur des bras. Ajustez l'inclinaison maximale vers le haut pour faciliter l'accès.

Swivel Resistance Nut
Écrou de résistance au pivotement

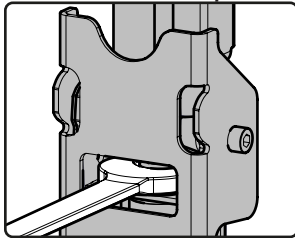

Arm Tension Nuts
Écrous de tension du bras

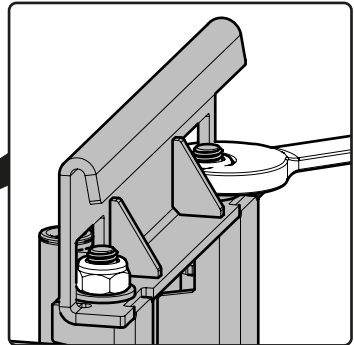

Arm Tension Nuts
Écrous de tension du bras

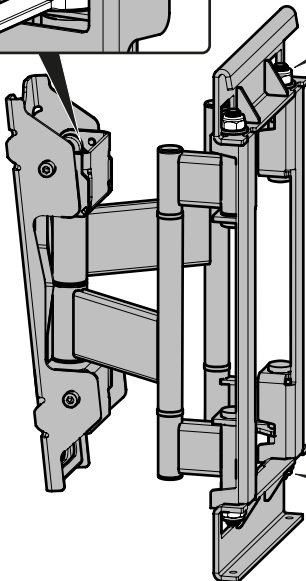
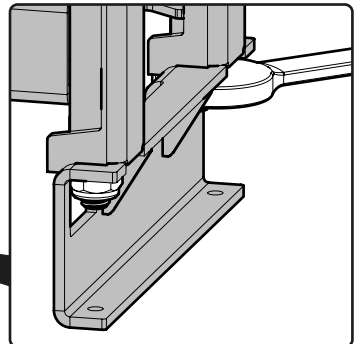

WARRANTY INFORMATION INFORMATIONS SUR LA GARANTIE

25 YEAR WARRANTY

AVF warrants that the product is free from defects in material and workmanship, as long as the product is owned by the original consumer purchaser. If, during the stated warranty of this product, it proves to be defective, AVF will remedy the defect by either repairing or replacing the defective part or, replacing the entire product. Proof of original purchase is required and should be retained.

AVF reserve the right to substitute replacement products to others of similar value and design (Usually in the event of discontinued product models).

AVF accept no responsibility for failures / loss which result from misuse, negligence, accident, improper assembly or installation or other causes beyond AVF's reasonable control and also excludes and will not pay any incidental and consequential damages.



PLEASE REVIEW ALL NOTES AND PRODUCT INSTRUCTIONS BEFORE COMMENCING THE INSTALLATION.

INSTALLATION: This product is sold as a home DIY product and as such, it is the responsibility of the installer to ensure that the product is correctly installed. AVF accept no responsibility if the product is incorrectly installed.

This product is intended for indoor use only. Use of this product outdoors could lead to failure and personal injury.

IF YOU ARE IN ANY DOUBT, CONSULT A QUALIFIED CONTRACTOR.

NOTES

WALLS: It is the responsibility of the installer to ensure that the wall is of a suitable standard and void of any services (eg gas, electricity, water etc). AVF accept no responsibility for any damage or loss caused by installing this product in a sub standard wall.

WALL FIXINGS: Wall fixings are supplied for wood, brick, solid masonry and also, for some specific products, fixings are supplied for fixing to plasterboard.

DO

- Retain all packaging in case the bracket needs to be returned.
- When fastening to wood studs, be sure to pre-drill holes into the wood stud.
- When fastening to brick or solid masonry, drill the holes in accordance with the instructions. Always remove drill dust from the hole before inserting the wall plug.
- Wall plug body must be fully inserted into the wall (ie fully into the brick).
- Lubricate the wall screws with soap to ease installation.
- Check the strength of the installation before fitting the TV.
- Periodically check strength of installation, signs of corrosion, damage or loose components.

DON'T

- Do not set in mortar joints.
- Do not over tighten screws.

TV HANGING

Must be carried out using the manufacturers threaded holes intended for this purpose. All variables of TV hanging screws are supplied within the product box (Because of the universal nature of this product, expect to have excess parts left over following your installation).

It is the responsibility of the installer to ensure the correct TV hanging screws are selected. If in doubt consult the TV manufacturer. AVF accept no responsibility for any damage caused by the use of the incorrect TV hanging screw or the use of incorrect fixing holes.

25 GARANTIE D'ANNÉE

AVF garantit que le produit est exempt de vices de matériau et de fabrication, aussi longtemps que le produit est la propriété de l'acheteur d'origine. Si, au cours de la garantie mentionnée de ce produit, il s'avère défectueux, AVF corrigera les défauts en réparant ou en remplaçant la pièce défectueuse ou en remplaçant la totalité du produit. Une preuve d'achat originale est requise et doit être conservée.

AVF se réserve le droit de substituer des produits de remplacement à d'autres de valeur et de conception similaires (habituellement dans le cas de modèles de produits abandonnés).

AVF n'assume aucune responsabilité quant aux défaillances ou pertes qui résulteraient d'une mauvaise utilisation, négligence, accident, mauvais montage ou installation ou d'autres causes échappant au contrôle raisonnable d'AVF, et exclut également ni ne paiera les dommages indirects et accessoires.



VEUILLEZ EXAMINER TOUTES LES NOTES ET INSTRUCTIONS AVANT DE COMMENCER L'INSTALLATION.

INSTALLATION: Ce produit est vendu comme un produit de bricolage et en tant que tel, il est de la responsabilité de l'installateur de s'assurer que le produit soit correctement installé. AVF n'assume aucune responsabilité si le produit est mal installé.

Ce produit est destiné à une utilisation en intérieur uniquement. Utiliser ce produit en extérieur présente des risques de pannes et de blessures.

SI VOUS AVEZ LE MOINDRE DOUTE, CONSULTEZ UN ENTREPRENEUR QUALIFIÉ.

NOTES

MURS: Il est de la responsabilité de l'installateur de s'assurer que le mur soit d'une norme appropriée et exempt de tout service (par exemple gaz, électricité, eau, etc.). AVF n'accepte aucune responsabilité pour tout dommage ni perte causés par l'installation de ce produit dans un mur en-dessous de la norme.

FIXATIONS MURALES: Des fixations murales sont fournies pour le bois, la brique, le béton et aussi, pour certains produits spécifiques, les fixations sont fournies pour la fixation au placo-plâtre.

A FAIRE

- Conservez tous les emballages au cas où vous deviez retourner l'le support en boutique.
- Lors d'une fixation sur des cloisons à ossature bois, assurez-vous de pré-percer des trous de dans l'ossature de bois.
- Lors d'une fixation sur de la brique ou du béton, percez les trous en conformité avec les instructions. Toujours enlever la poussière de forage du trou avant d'insérer la cheville.
- Les chevilles doivent être complètement insérés dans le mur (c.-à-d. complètement dans la brique).
- Lubrifiez bien les vis du mur avec du savon pour faciliter l'installation.
- Vérifiez bien la solidité de l'installation avant de monter la TV.
- Vérifiez régulièrement la résistance de l'installation, les signes de corrosion, de dommages ou de composants desserrés.

A NE PAS FAIRE

- Ne pas mettre dans des joints de mortier.
- Ne pas trop serrer les vis.

MISE EN PLACE DE LA TV

Doit être effectuée en utilisant les trous filetés du fabricant prévus à cet effet. Toutes les variantes de vis pour accrocher la TV sont fournies dans la boîte du produit (En raison de la nature universelle de ce produit, attendez-vous à avoir des pièces laissées de côté à la suite de votre installation).

Il est de la responsabilité de l'installateur de s'assurer que les vis correctes pour l'accrochage de la TV soient sélectionnées. En cas de doute, consultez le fabricant du téléviseur. AVF n'accepte aucune responsabilité quant aux dommages causés par l'utilisation de vis incorrectes pour accrocher la TV ou par l'utilisation de trous de fixations incorrects.

Welcome

You're just 3 easy steps from your wall-

Before you begin, please read this instruction booklet ca

Bienvenue

L'installation de votre téléviseur mural
ne requiert que trois étapes!

Avant de commencer, veuillez lire attentivement ce livre

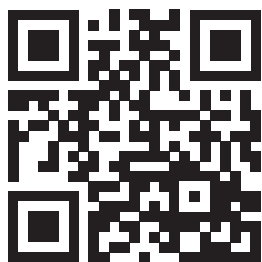

Installation Video Guide

Scan here or visit avf-info.com/

Guide vidéo de l'installati

Numérisez ici ou visitez le site avf



We're happy to help!

If you have any questions, need spare parts or something just doesn't seem right,
please contact us. Most issues can be resolved with a phone call.

Nous sommes ravis de vous aider!

Si vous avez des questions, si vous avez besoin de pièces de rechange ou si quelque chose
n'hésitez pas à nous contacter. La plupart des problèmes peuvent être résolus par un s