

Im Lieferumfang des Produkts sind Schrauben zur Befestigung des Fernsehgeräts in 2 verschiedenen Durchmessern verfügbar, **M6** und **M8**. Ermitteln Sie den richtigen Schraubendurchmesser und halten Sie ihn für Schritt 2 fest.

Se le proporciona con 2 diámetros de tornillos de fijación para su TV: **M6** y **M8**. Determine el diámetro del tornillo que le quede a su TV y recuérdelo para el paso 2.

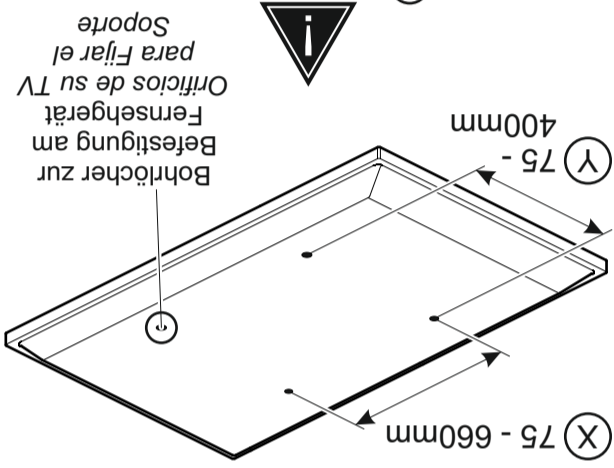

Messen Sie Breite und Höhe der Bohrlöcher zur Befestigung des Fernsehgeräts nach **Mida los orificios de su TV, lo ancho y lo alto**

**5 Anbringen des Fernsehers**  
**Coloque la TV**

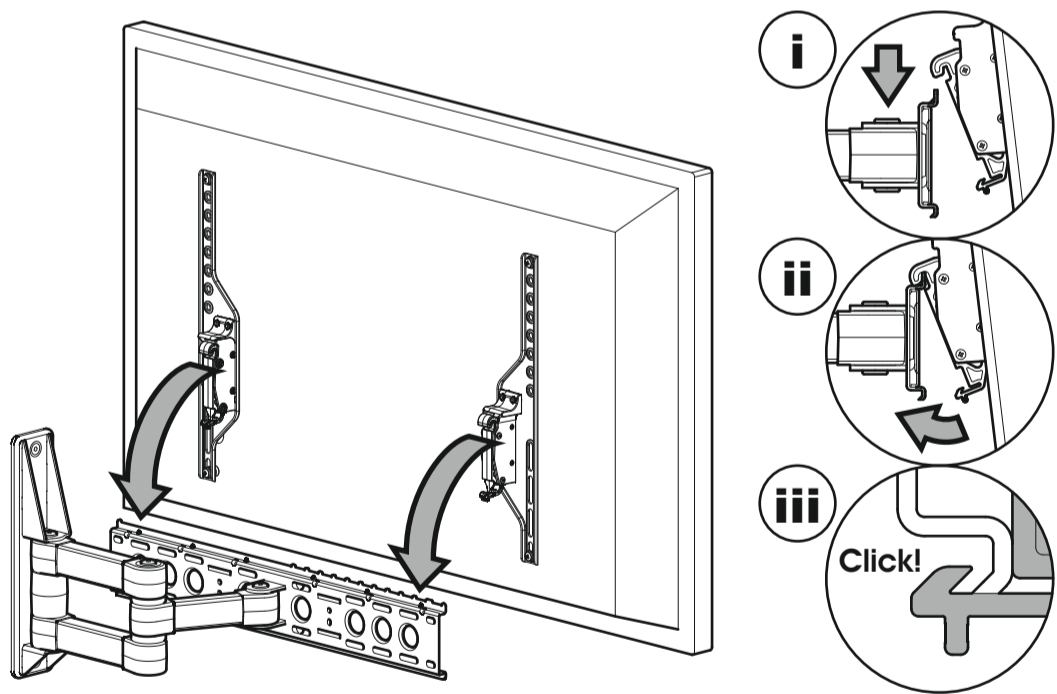

**Optional**  
**Optional**

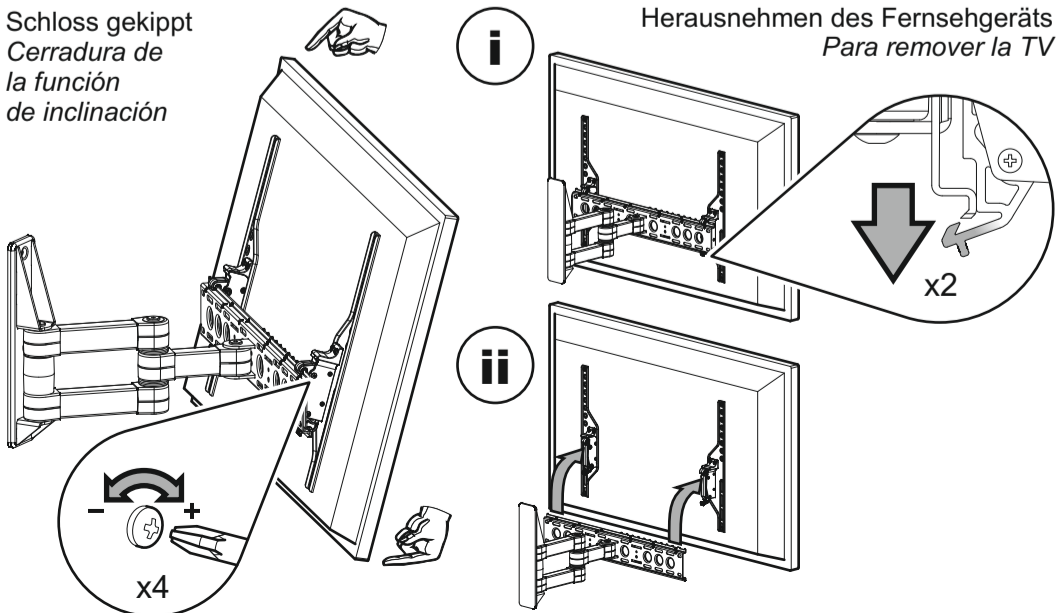

- Schrauben, Reduzierstücke und Abstandhalter für Ihr Fernsehgerät**  
**Tornillos, Reductores y Espaciadores para TV**
- N4** x4 M8 25mm
  - N3** x4 M8 16mm
  - N2** x4 M6 25mm
  - N1** x4 M6 16mm
  - L1** x4
  - L2** x4
  - M** x4

- Teile im Lieferumfang**  
**Piezas en la Caja**
- A**
  - B**
  - C**
  - D**
  - E** x1
  - F** x3
  - G** x4
  - H**
  - I** x1
  - J** x1
  - K** x2 5mm
  - L** x4
  - M** x4
  - N** x4
  - O** x4
  - P** x4

- Empfohlenes Werkzeug**  
**Herramientas recomendadas**
- Balkenortungsgerät / Detector de vigas de madera
  - Beton / Mampostería
  - Beton / Mampostería Ø12mm (15/32")
  - Holz / Madera Ø3mm (1/8")
  - Handbohrer / Drill
  - Wasserwaage / Level
  - Winkelmaß / Square
  - Schraubendreher / Screwdriver

**NEL804**  
Deutsch Sprache / Idioma Español  
Leaflet No. / No. de folleto **463416** rev 00

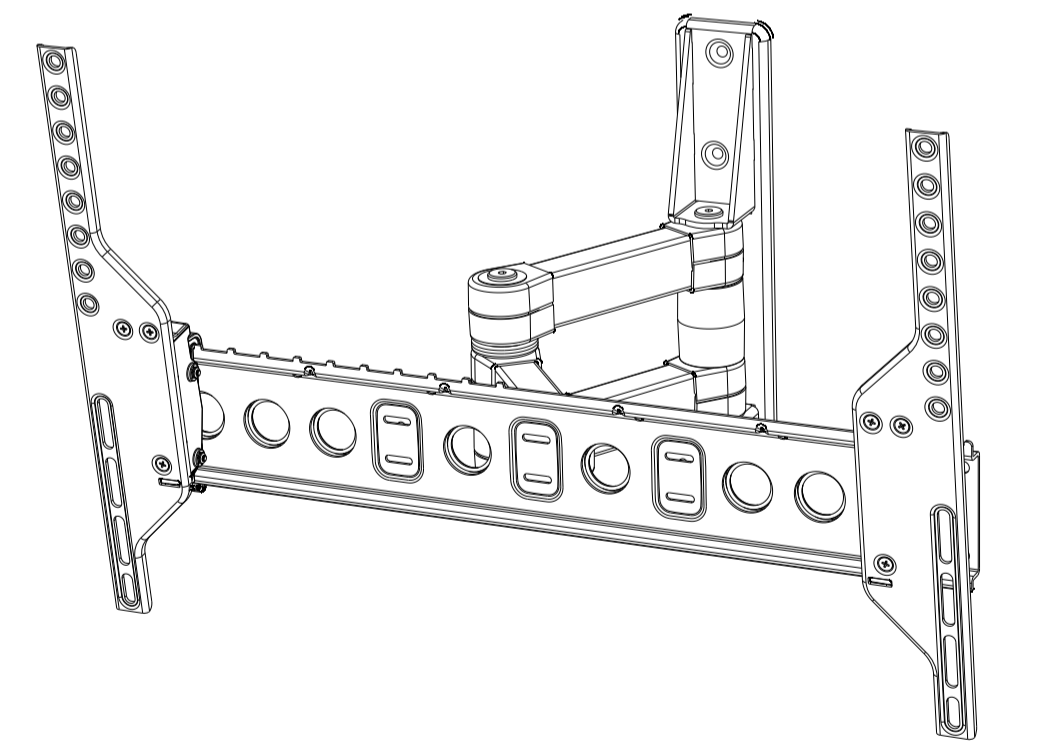

**STOPP** Bitte lesen Sie die Informationen **VOLLSTÄNDIG** durch, bevor Sie mit der Montage beginnen. Wenn Sie Fragen zu dem Produkt haben oder Probleme in Zusammenhang mit der Montage auftreten, wenden Sie sich bitte an unseren Kundendienst, bevor Sie das Produkt umtauschen oder zurückgeben

**ALTO** Lea todas las instrucciones antes de empezar la instalación. Si usted tiene alguna pregunta acerca de este producto o problemas con la instalación contacte los servicios de ayuda al cliente antes de devolver este producto a la tienda.

**KUNDENDIENST TELEFONNUMMER - HILFE & SUPPORT:**  
**NUMERO DE SERVICIO DE ATENCION AL CLIENTE:**  
**+44 (0) 1952 670009**

## 2 Passen Sie die Halterungen für das Fernsehgerät an Fije los Brazos del Soportes a su TV

### Keine Abstandshalter Sin espaciadores

Für Fernseher mit flacher/glatte Rückwand  
Para TVs con la parte posterior plana/sin obstáculos.

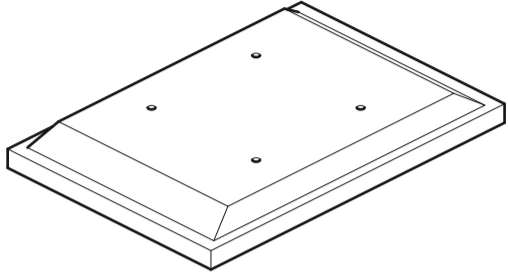

### Abstandshalter Espaciadores L1/L2

Für Fernseher mit unregelmäßiger Rückwand  
Para TVs con la parte posterior irregular/con obstáculos.

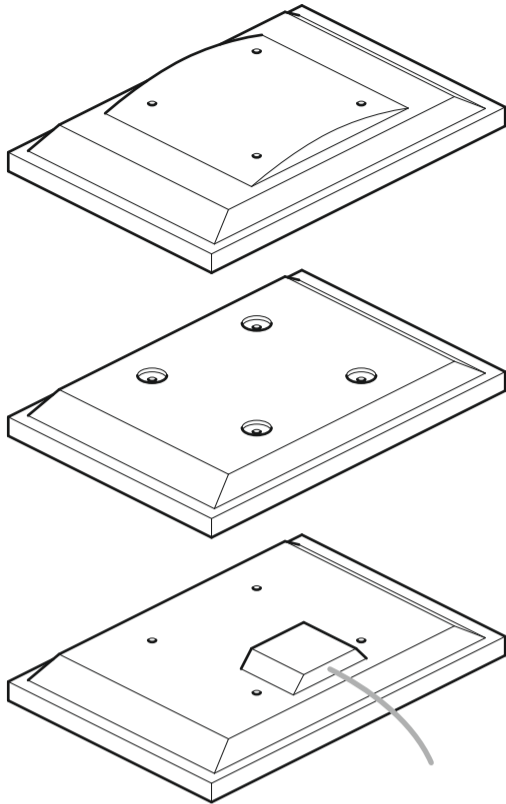

### ACHTUNG / ADVERTENCIA

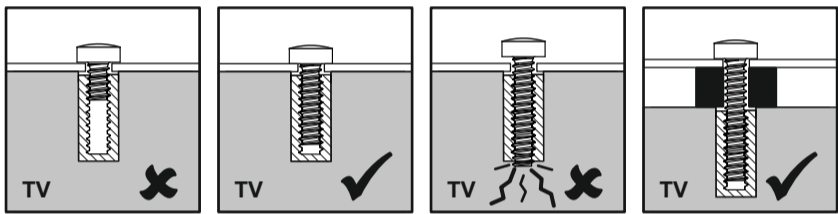

Wenn nach Abschluss von Schritt 2 nach Adapter übrig bleiben, bewahren Sie sie zur zukünftigen Verwendung auf  
Después de completar el paso 2 usted tendrá conexiones sobrantes, por favor guarde para futura referencia.

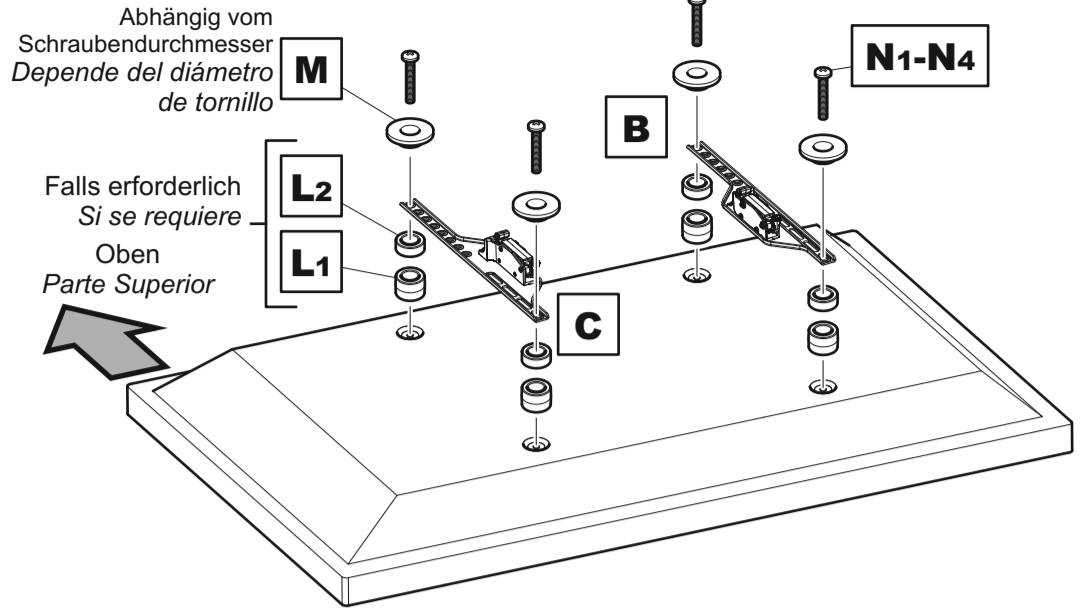

Falls erforderlich  
Si se requiere  
Oben  
Parte Superior

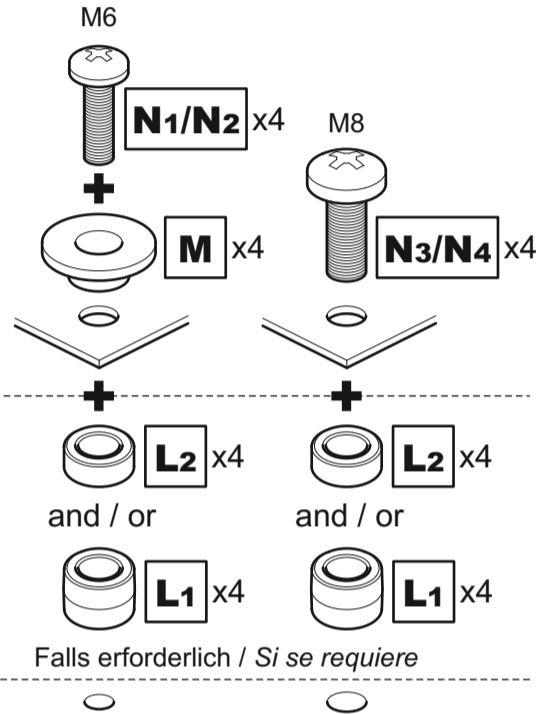

Die Halterung wird mit einem geeigneten Schraubendreher und einer Kombination aus Reduzierstücken und Abstandhaltern an der Rückseite Ihres Fernsehgeräts befestigt

Coloque los soportes a la parte posterior de su TV usando la combinación adecuada de tornillo, reductor y espaciador.

## 3 Passen Sie die Wandhalterung an Fije la Placa a la Pared

### Massive Wand Pared sólida

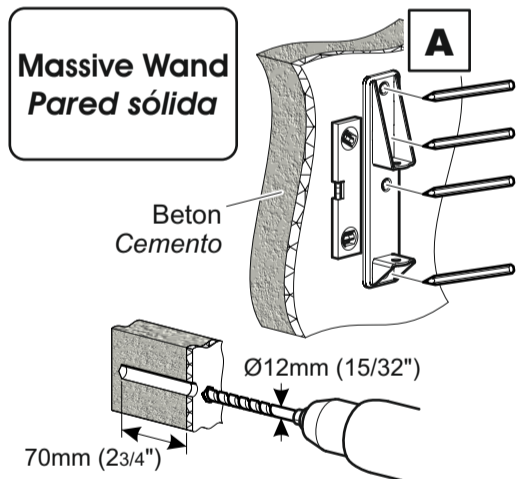

Reinigen Sie den Befestigungspunkt bei Bedarf  
Elimine el polvo del agujero

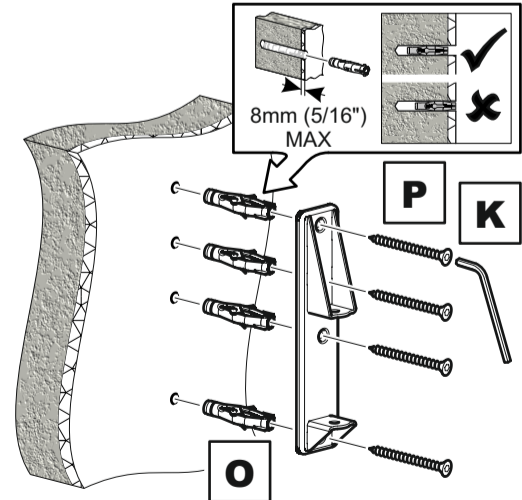

Schmieren Sie das Schraubengewinde mit Seife ein  
Lubrique la rosca del tornillo con jabón

Ziehen sie die Schrauben nicht zu fest und nur von Hand an  
NO sobre apriete los tornillos. Apriete los tornillos sólo a mano.

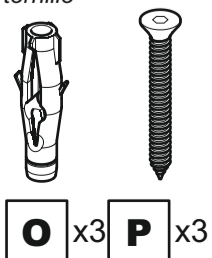

### Holzbohlen Estructura de madera

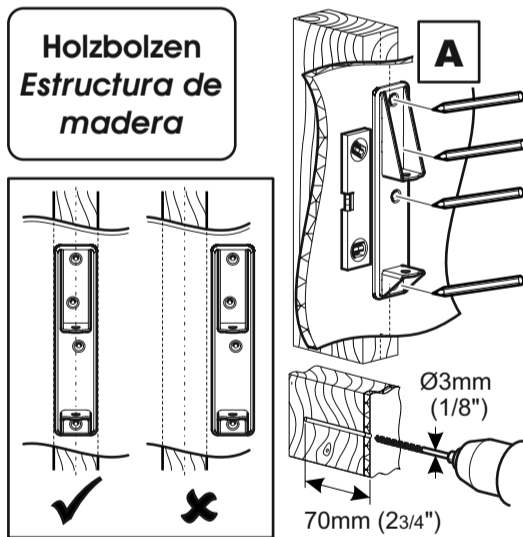

Stellen Sie sicher, dass sich die Halterung in der Mitte des Holzbalkens befindet  
Asegúrese de que el soporte está en el centro de la viga de madera.

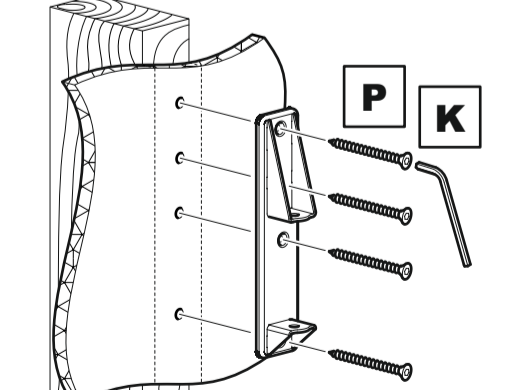

Schmieren Sie das Schraubengewinde mit Seife ein  
Lubrique la rosca del tornillo con jabón

Ziehen sie die Schrauben nicht zu fest und nur von Hand an  
NO sobre apriete los tornillos. Apriete los tornillos sólo a mano.



## 4 Tragarm-Baugruppe Ensamble del brazo

