

Wenn die Breite (X) oder die Höhe (Y) mehr als 100 mm beträgt, brechen Sie bitte die Montage ab und wenden Sie sich an unseren Kundendienst. Si la anchura (X) es mayor que 100mm o la altura de (Y) es mayor que 100mm DETENGA la instalación inmediatamente y póngase en contacto con la línea de ayuda al cliente

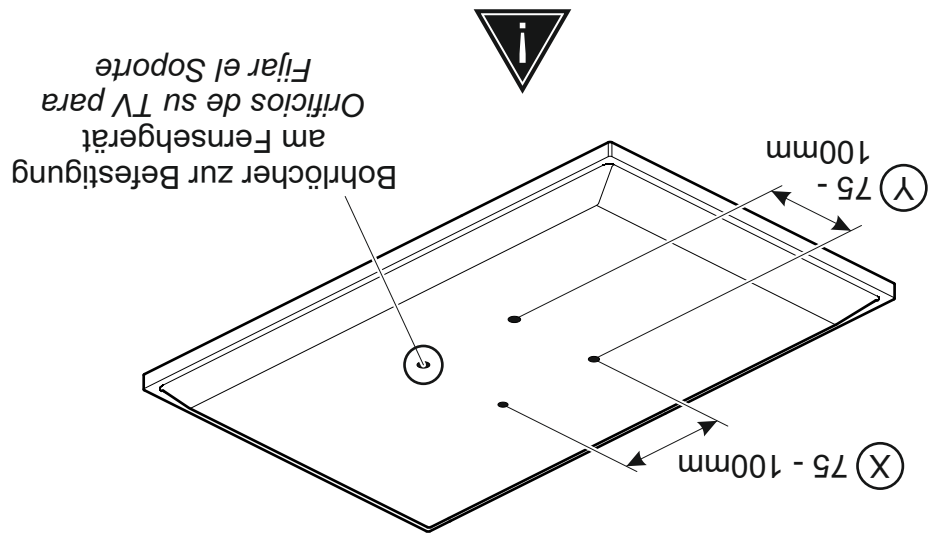

1 Messen Sie Breite und Höhe der Bohrlöcher zur Befestigung des Fernsehgeräts nach. Mida los orificios de su TV, lo ancho y lo alto

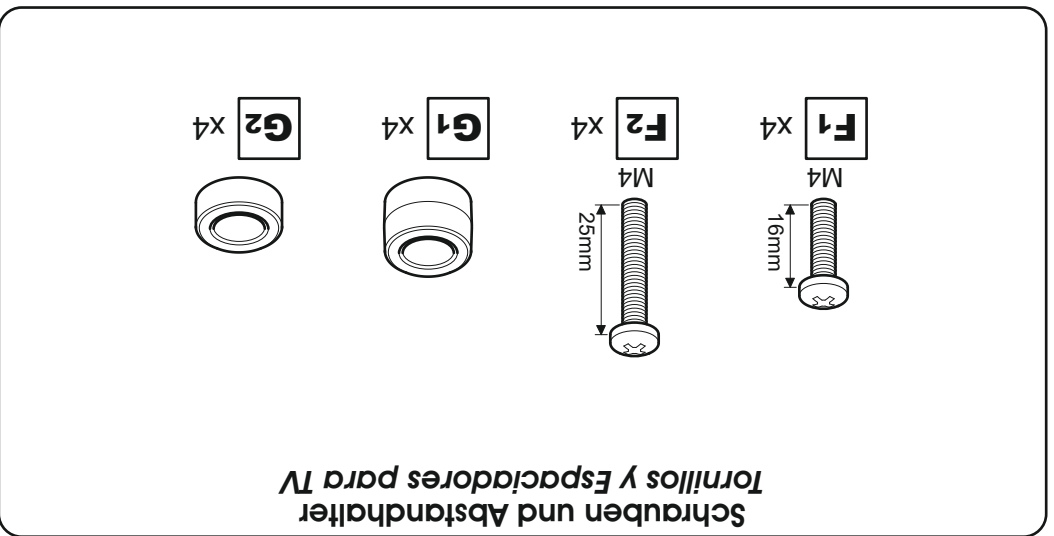

4 Anbringen des Fernsehers
Coloque la TV

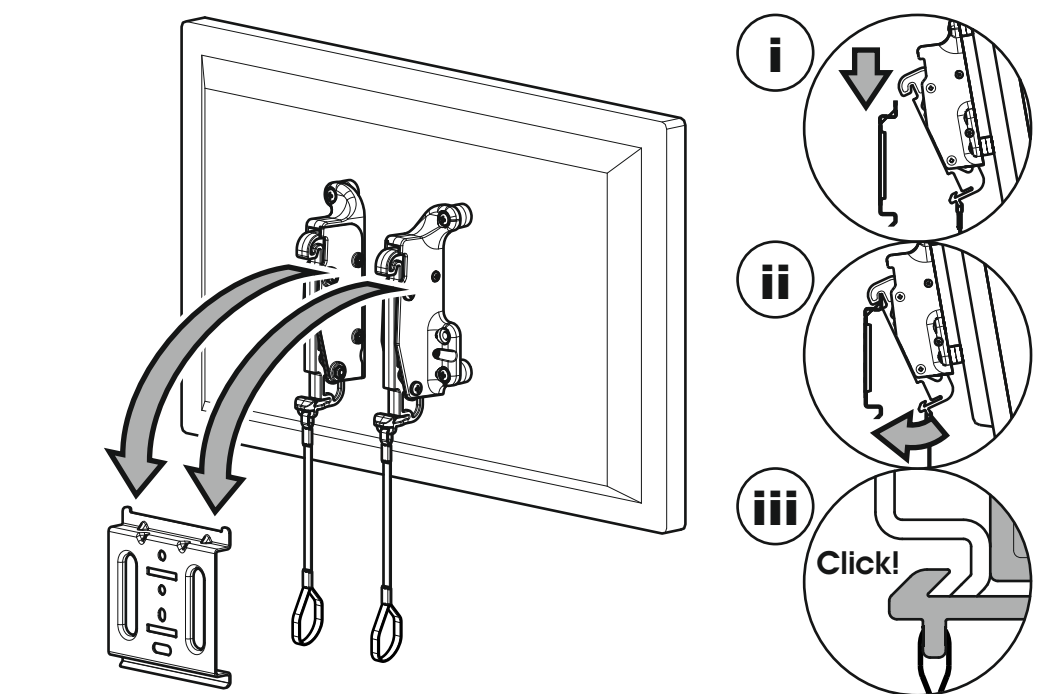

Optional
Optional

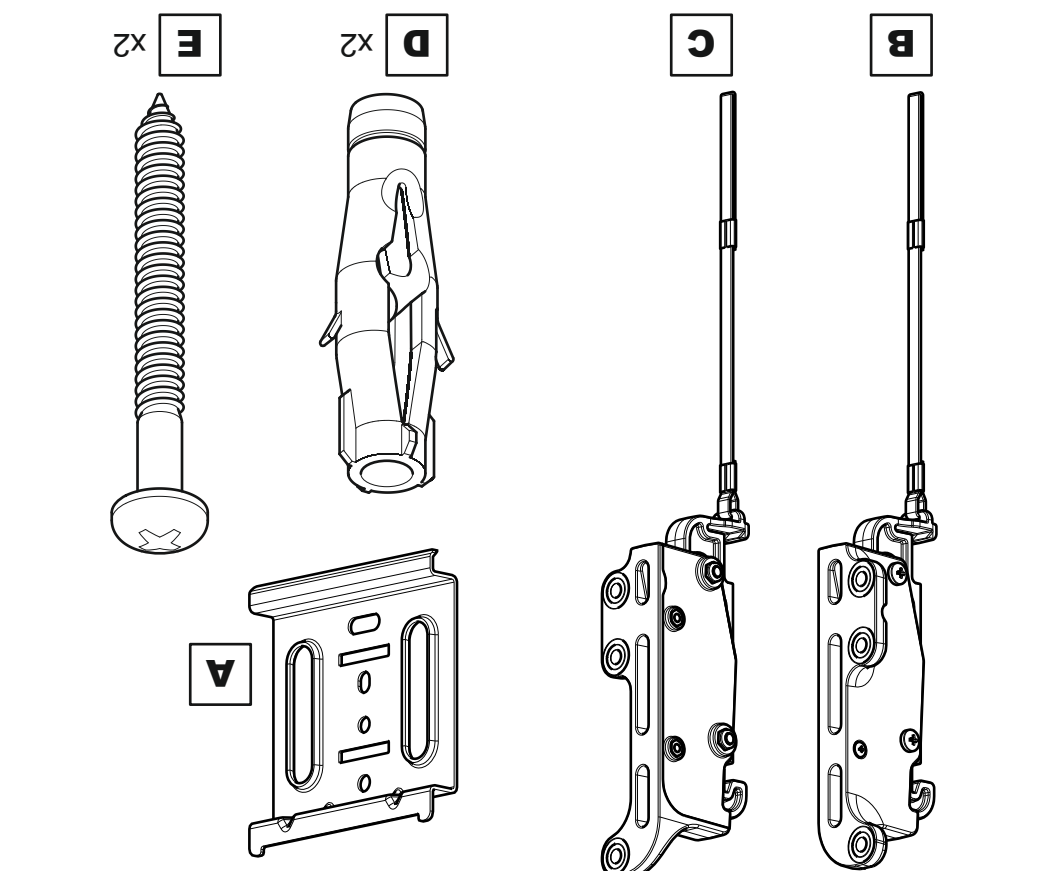
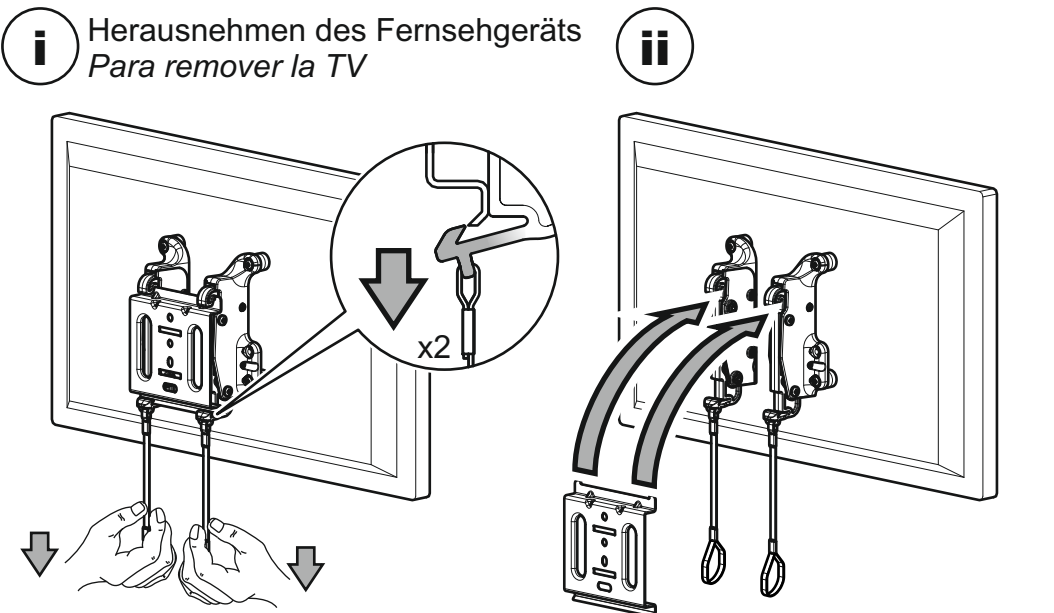

Teile im Lieferumfang
Piezas en la Caja

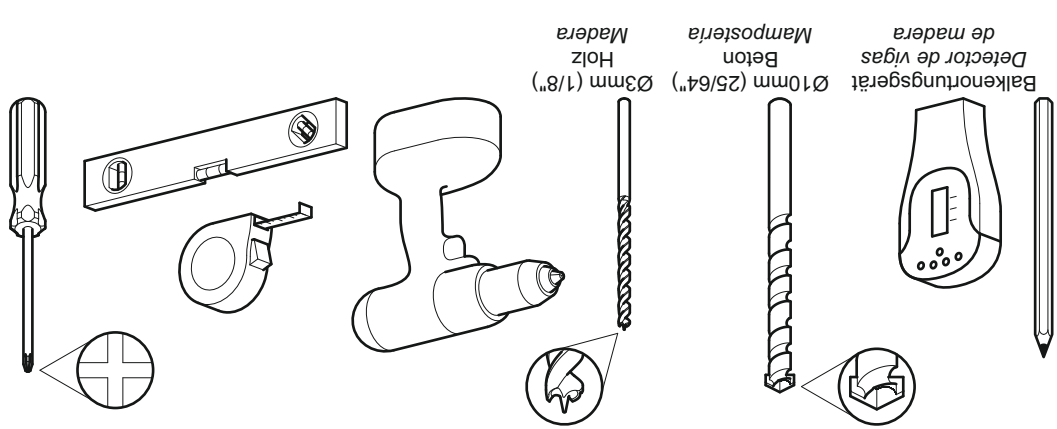

NEL101
Deutsch Sprache / Idioma Español
Leaflet No. / No. de folleto 463394 rev 01

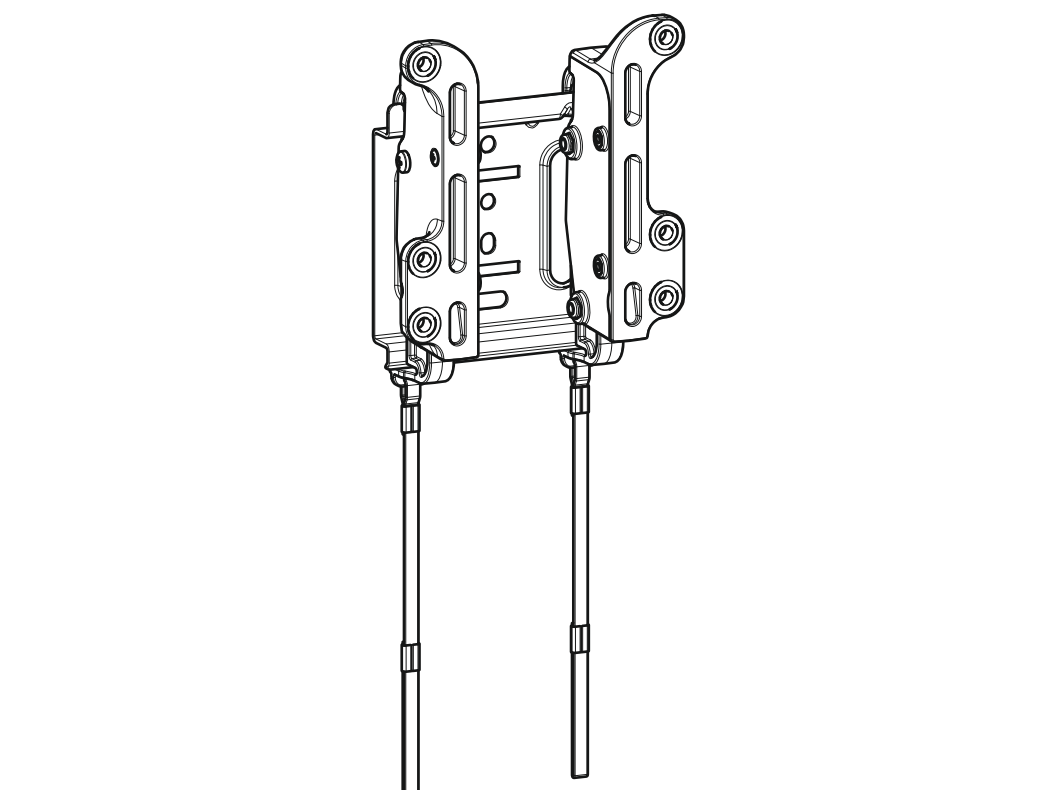

STOPP Bitte lesen Sie die Informationen VOLLSTÄNDIG durch, bevor Sie mit der Montage beginnen. Wenn Sie Fragen zu dem Produkt haben oder Probleme in Zusammenhang mit der Montage auftreten, wenden Sie sich bitte an unseren Kundendienst, bevor Sie das Produkt umtauschen oder zurückgeben

ALTO Lea todas las instrucciones antes de empezar la instalación. Si usted tiene alguna pregunta acerca de este producto o problemas con la instalación contacte los servicios de ayuda al cliente antes de devolver este producto a la tienda.

KUNDENDIENST TELEFONNUMMER - HILFE & SUPPORT:
NUMERO DE SERVICIO DE ATENCION AL CLIENTE:
+44 (0) 1952 670009

2 Passen Sie die Halterungen für das Fernsehgerät an Fije los Brazos del Soportes a su TV

Keine Abstandshalter Sin espaciadores

Für Fernseher mit flacher/glatte Rückwand
Para TVs con la parte posterior plana/sin obstáculos.

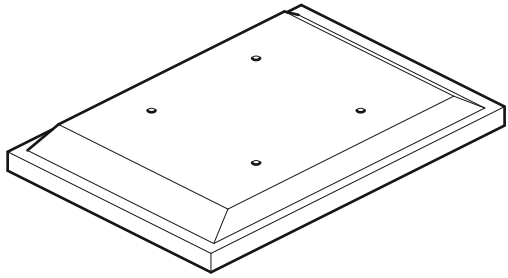

Abstandshalter Espaciadores G1/G2

Für Fernseher mit unregelmäßiger Rückwand
Para TVs con la parte posterior irregular/con obstáculos.

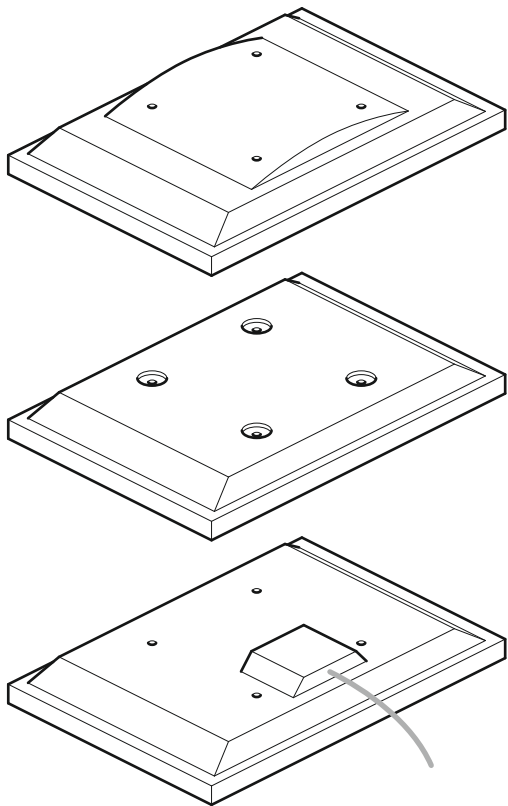

ACHTUNG / ADVERTENCIA

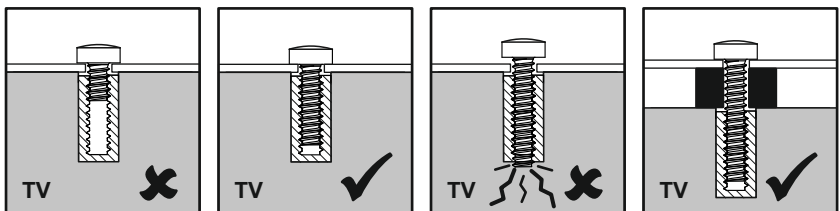

Wenn nach Abschluss von Schritt 2 nach Adapter übrig bleiben, bewahren Sie sie zur zukünftigen Verwendung auf
Después de completar el paso 2 usted tendrá conexiones sobrantes, por favor guarde para futura referencia.

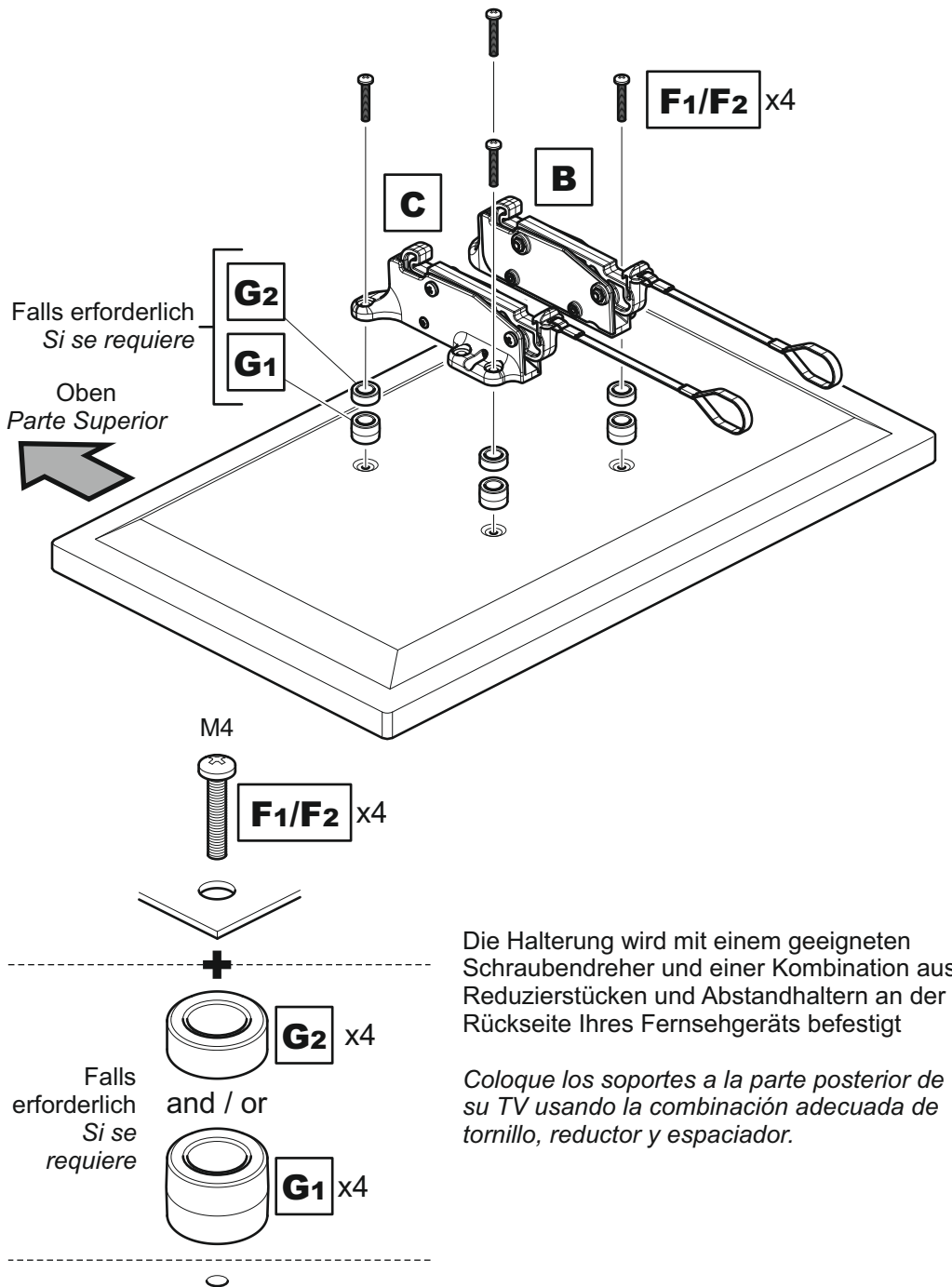

Die Halterung wird mit einem geeigneten Schraubendreher und einer Kombination aus Reduzierstücken und Abstandhaltern an der Rückseite Ihres Fernsehgeräts befestigt

Coloque los soportes a la parte posterior de su TV usando la combinación adecuada de tornillo, reductor y espaciador.

3 Passen Sie die Wandhalterung an Fije la Placa a la Pared

Massive Wand / Pared sólida

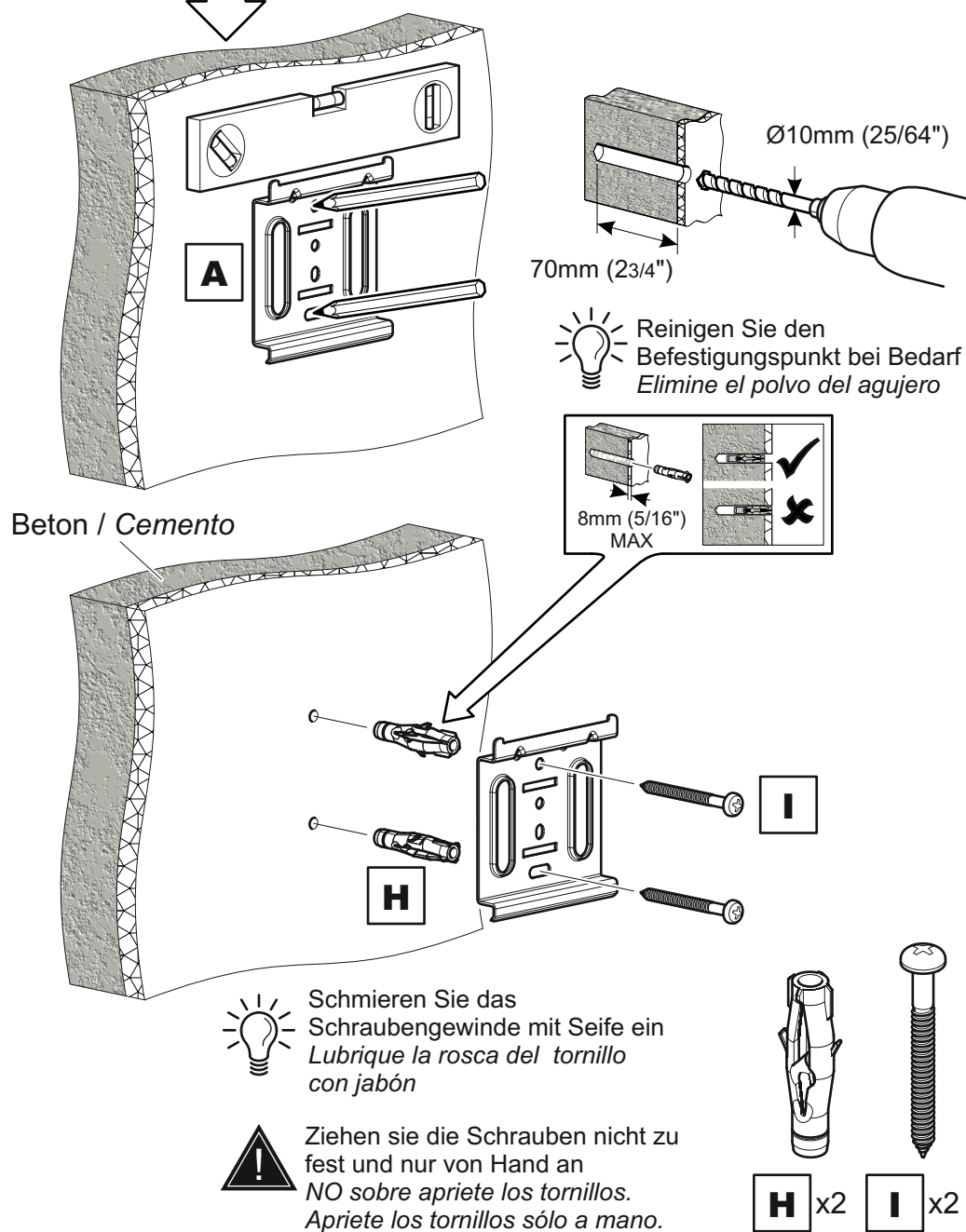

Holzbolzen / Estructura de madera

